

Auvergne Tournage Tradition

Edition 2008 /2009

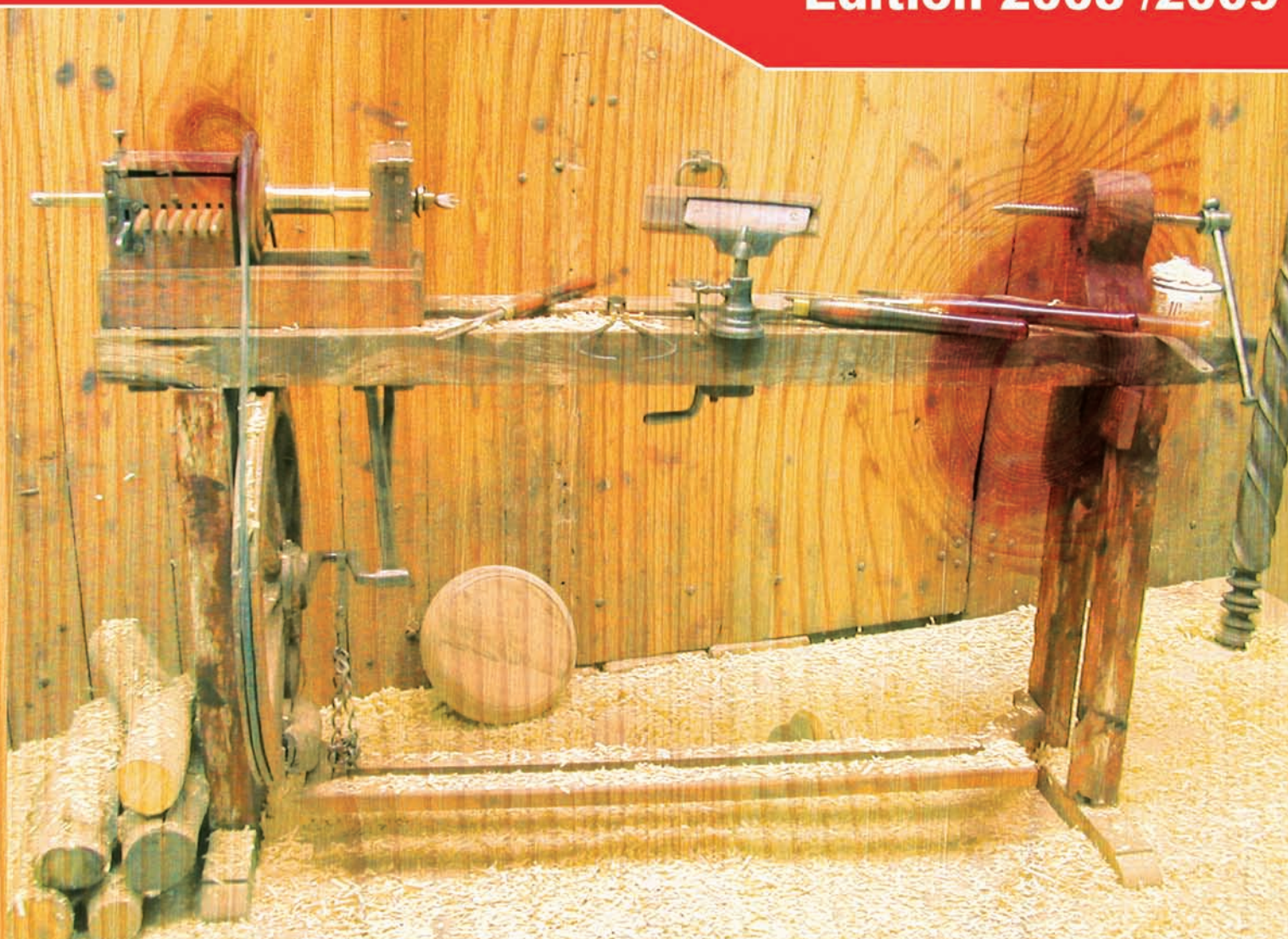

- ▶ **Tournage**
- ▶ **Sculpture**
- ▶ **Machines - outils**
- ▶ **Formation**



Tout pour le tournage et la sculpture sur bois
Catalogue de vente par correspondance

WWW.AUVERGNE-TOURNAGE.COM

► EDITORIAL

Cher client, chère cliente,

Je me devais de vous consacrer un petit mot pour la sortie de notre nouveau catalogue. Je vous prie tout d'abord de m'excuser pour l'attente dont vous avez fait les frais et surtout vous remercier pour la confiance croissante que vous nous accordez.

Il est vrai que la parution d'un nouveau catalogue reste toujours un moment important aussi bien pour vous en tant que passionnés que pour nous en tant que distributeur.

Nos deux précédents catalogues vous ont permis de nous connaître mais aussi de nous faire part de vos remarques.

J'espère que nous aurons su vous écouter au maximum lors de la création de cette 3ème édition, ne serait-ce déjà qu'en explications plus pointues et en détaillant nos produits pour qu'ils vous paraissent plus explicites.

En effet, nous avons mis toute notre énergie pour vous consacrer un catalogue plus clair, plus détaillé et surtout je l'espère, plus à la hauteur de vos exigences.

En espérant que cette édition 2008/2009 vous apportera pleinement satisfaction. Je reste à votre entière disposition, toutefois avant de vous laisser feuilleter notre catalogue, je tenais à vous informer que prochainement votre magasin Auvergne Tournage Tradition sera directement chez vous grâce à l'ouverture prochaine de notre site de vente en ligne:

www.Auvergne-Tournage.com

*Cordialement
André Descot*



Auvergne Tournage Tradition est une société qui s'est spécialisée dans l'outillage pour le tournage et la sculpture sur bois.

Installés au cœur de l'Auvergne, nous sommes des professionnels et nous aimons les produits de qualité.

Chez nous, vous trouverez un large choix de matériel et nous vous donnerons toujours les meilleurs conseils pour vous permettre de bien choisir.

Si vous ne trouvez pas un produit dans notre catalogue, n'hésitez pas à nous contacter, nous ferons tout ce qui est possible pour vous aider à le trouver.

*Afin de vous conseiller efficacement, nous organisons régulièrement des stages de formation. Alors, n'hésitez pas, appelez notre ligne direct formation **04 71 65 24 41** du lundi au vendredi de 9h à 12h.*

Chez Auvergne Tournage Tradition, la société est à votre écoute, une solution reste toujours possible.

Un accueil chaleureux, convivial et éclairé sera toujours au rendez-vous. Auvergne Tournage Tradition vous attend pour vous servir comme il se doit !

En résumé, notre devise :

Le bon produit au prix le plus juste.

A bientôt...

Photos non contractuelles. Les produits contenus de ce catalogue sont susceptibles d'être modifiés par le fabricant sans préavis et sans qu'Auvergne Tournage Tradition puisse être tenue responsable. Les prix, cotations et coloris sont donnés à titre indicatif sous réserve de modification du fabricant et sous réserve d'erreur typographique et d'impression.

Toutes les marques citées dans ce catalogue appartiennent à leur propriétaire respectif.

Tous droits réservés, reproductions totales ou partielles interdites

© 2008 Auvergne Tournage Tradition



SOMMAIRE

Tours à bois

Fox - Kity - Wivamac 02 à 07

Accessoires tours Wivamac

Eventail - Compact système - Lunette..... 08 à 09

Outils de tournage

Gouges sélection - Hamlet - Bourgeat 10 à 12

Outils spécifiques

Munro - Sorby 13 à 17

Accessoires pour tours

Gobelets - plateaux - entraîneur 18 à 19

Mandrins

Vicmarc - Oneway - Versachuck - Sorby - Escoulen 20 à 30

Accessoires cône morse

Porte mèche - entraîneurs - contre-pointes 31 à 33

Perçage

Mèches Forstner - mèche à bois - coffrets 34 à 37

Traçage et mesure

Compas - pieds à coulisse - équerres - mètre 38 à 41

Accessoires stylos

Mandrin à stylo - Araseurs - calibre - notice - stylos - boîtes à stylos -
carrelets 42 à 49

Quincaillerie

Marque page - loupe - tire bouchon - plateau tournant - porte clés -
Pots pourris - parfumeur - miroirs - salières - poivrières - lampe à
pétrole..... 50 à 55

Horlogerie

Pendules - mécanismes - chiffres - cadran - céramiques 56 à 57

Machines d'atelier

Tourets - ponceuses - aspirateurs - scies à ruban - scies à chantourner -
perceuses - purificateurs 58 à 67

Sculpture

Gouges - fermails - burins - maillets - étau - herminettes 68 à 71

Râpes

Râpes piquées mains - microplanes - rifloirs 72 à 75

Ponçage / lustrage

Abrasifs - disques velcro - kirjes - flanelle - coton -
pate abrasive..... 76 à 79

Affûtage

Tormek - accessoires Tormek - meules - pierres diamantées - supports
d'affûtage 80 à 87

Outils

Scies Japonaises - speedwood - serre-joints - ciseaux à bois 88 à 91

Protections

Blouses - visières - lunettes - masques 92 à 93

Finition

Nordin - Chestnut - Frencken - colle - Starbond 94 à 100

Bibliothèque

DVD - Livres 101 à 103

Bois

Carrelets - disques - planchettes 104 à 106

Utile

Bon de livraison - conditions générales - formation - couleurs bois - index
..... 107 à 113



► TOUR D'ETABLI FOX A 6 VITESSES

Le tour d'établi FOX est principalement destiné au tournage de petites pièces. Son bâti en fonte et son poids de 37 kg lui permettent de travailler sans bruit et sans vibration. Malgré sa petite taille, il a tout d'un grand. Serrage rapide du porte-outil et de la poupée mobile, cône morse n°2 des 2 côtés. C'est le tour idéal pour toutes les personnes soucieuses d'un travail soigné. Facile à transporter, il vous suivra sur toutes vos expositions et trouvera sa place très facilement dans votre atelier. Il est livré avec une griffe d'entraînement 4 dents CM2, 1 contre-pointe tournante CM2 avec embout amovible pour le perçage au fleuret et d'un plateau de 80 mm.

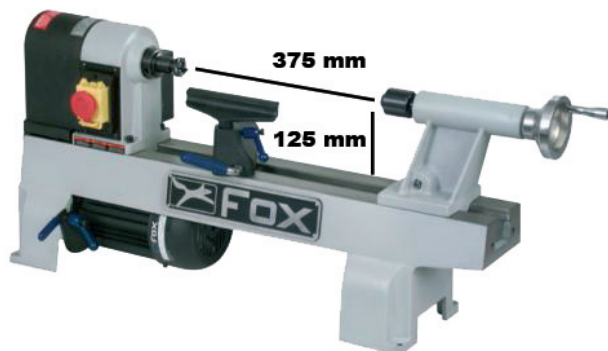

Changement de vitesse par déplacement de la courroie



Pointe tournante avec pointerolle amovible pour le perçage de pied de lampe

CARACTERISTIQUES TECHNIQUES

- Moteur : 590 W - 220 V
- 6 vitesses de 410 à 3050 trs/min (vitesses 410, 650, 1030, 1500, 2200, 3050 trs/min.)
- Capacités
- Entre-pointes : 375 mm
- Diamètre au dessus du banc : 250 mm
- Diamètre au dessus du support d'outils : 186 mm
- Trou de passage broche : 9,5 mm
- Course de la poupée mobile : 60 mm
- Largeur du support d'appui : 152 mm
- Cône interne de poupée fixe et mobile : morse n° 2
- Filetage de la poupée fixe : 1" x 8 T.P.I
- Poids : 37kg

Réf.	Désignation	Prix TTC
DFF46251	TOUR D'ETABLI FOX 6 VITESSES	295,00 €

► EXTENSION POUR TOUR D'ETABLI



Extension en fonte, permettant de passer 990 mm entre-pointes, s'installe très facilement grâce à 2 boulons fournis. Tout comme le tour FOX DFF46251, l'extension est usinée afin de permettre un alignement parfait et un déplacement du porte-outil et de la poupée mobile des plus aisés.

Réf.	Désignation	Prix TTC
DFF46856	EXTENSION POUR TOUR D'ETABLI	77,00 €

► TOUR A BOIS A VITESSE VARIABLE



La poupée mobile est percée (diamètre 9,5 mm) pour permettre le passage d'une contre-pointe à cuvette creuse.

CARACTERISTIQUES TECHNIQUES

- Moteur : 450 W - 220 V
- 10 vitesses de 500 à 2000 trs/min (vitesses 500, 620, 760, 900, 1050, 1210, 1400, 1590, 1790, 2000 trs/min.)
- Capacités
- Entre-pointes : 850 mm
- Diamètre au dessus du banc : 305 mm
- Trou de passage broche : 9,5 mm
- Course de la poupée mobile : 54 mm
- Tournage extérieur : 406,4 x 101,6 mm
- Cône interne de poupée fixe et mobile : morse n° 2
- Filetage de la poupée fixe : 1" x 8 T.P.I
- Poids : 85 kg

D'un rapport qualité prix exceptionnel, le tour fox F46255 est le tour idéal pour les débutants qui souhaitent se lancer dans le tournage. Son bâti en fonte traditionnel très rigide lui confère une très grande stabilité et un très grand confort de travail. Souvent copié, le F46255 de la marque FOX reste incontournable dans un domaine où les pâles copies sont légion. Il est livré avec piétement, griffe d'entraînement CM2, contre pointe tournante, plateau de 150 mm et rallonge de porte-outil.

Réf.	Désignation	Prix TTC
DF46255	TOUR A BOIS A VITESSE VARIABLE	420,00 €

► TOUR A BOIS A VITESSE VARIABLE



Le tour FOX F46717A offre grâce à son moteur puissant de 1100W à vitesse variable par variomatique et à sa conception en fonte, un confort de travail des plus appréciables.

Avec son moteur placé à l'arrière du bâti, la société FOX a encore innové dans sa recherche de qualité. Grâce à sa tête pivotante indexée, ce tour vous permettra de pratiquer le tournage en l'air de pièces de grandes sections.

Le F46717A est livré avec une griffe d'entraînement, CM2, 4 dents, 1 contre-pointe tournante CM2 avec embout amovible, un système de tournage en l'air et un plateau de 150 mm. Le F46717A est un tour qui s'adresse aux tourneurs amateurs, soucieux de fiabilité, de précision et qui leur permettra des tournages des plus audacieux.

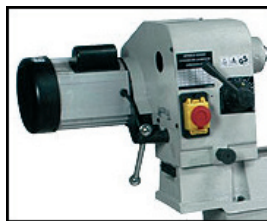

Nouveauté
moteur placé
à l'arrière du bâti

CARACTERISTIQUES TECHNIQUES

- Moteur : 1100 W - 220 V
- 10 vitesses : de 500 à 2000 trs/min
500, 620, 760, 900, 1050,
1210, 1400, 1590, 1790, 2000 trs/min
- Capacités:
- Entre-pointes : 1060 mm
- Diamètre au dessus du banc : 408 mm
- Trou de passage broche : 9,5 mm
- Course de la poupée mobile : 102 mm
- Tournage extérieur : 406,4 x 101,6 mm
- Cône interne de poupée fixe et mobile : morse n° 2
- Filetage de la poupée fixe : 1" x 8 T.P.I
- Poids : 132 kg

Réf.	Désignation	Prix TTC
DFF46717A	TOUR A BOIS A VITESSE VARIABLE	679,00 €

► TOUR A BOIS A VITESSE AVEC VARIATEUR ELECTRONIQUE

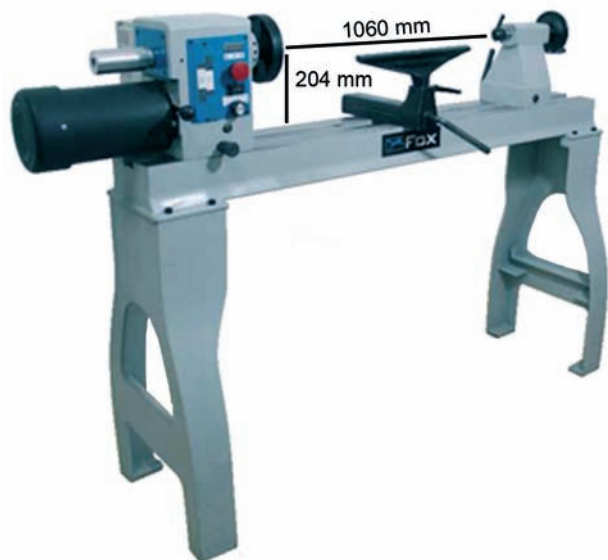

CARACTERISTIQUES TECHNIQUES

- Moteur : 1100 W - 230 V
- Vitesse variateur électronique
2 paliers : 0-1300 trs/min ; 0-3400 trs/min
- Capacités:
- Entre-pointes : 1060 mm
- Diamètre au dessus du banc : 408 mm
- Trou de passage broche : 15 mm
- Course de la poupée mobile : 102 mm
- Tournage extérieur : 406,4 x 101,6 mm
- Cône interne de poupée fixe et mobile : morse n° 2
- Filetage de la poupée fixe : M33x3,5
- Poids : 200 kg

Le nouveau modèle du F46718 a la particularité d'avoir un moteur qui est très bien refroidi grâce à un flux d'air frais généré par l'hélice du moteur.

Le variateur de vitesse électronique permet des vitesses de rotation allant de 0 à 3400 tours/min.

Ce tour est équipé d'un inverseur de sens de rotation,

les grandes capacités du F46718 permettent de travailler des pièces jusqu'à 1060 mm de long et 408mm de diamètre.

Son moteur de 1.5 cv couplé à un variateur de vitesse électronique est parfaitement adapté à tous travaux. La tête tournante avec butée à 0°, 45°, 90°, 180° et coulissante permet de travailler des pièces de grandes dimensions. Il est livré avec piétement fonte, contre-pointe tournante, griffe d'entraînement et plateau de 150 mm.

Réf.	Désignation	Prix TTC
DFF46718	TOUR A BOIS VARIATEUR ELECTRONIQUE	1750,00 €

► TOUR A BOIS KITY 660

Ce tout nouveau tour de la société KITY a un avenir très prometteur. En effet, ce tour d'établi possède un filetage de nez de broche 33 x 3,5 mm, un boîtier de commande positionnable à la demande du tourneur et un bâti en fonte. Sa tête et sa poupée mobile sont usinées en CM2 permettant ainsi le perçage au fleuret. Sa poupée fixe propose un volant vous permettant de faire tourner manuellement le nez de broche.

C'est le tour idéal, qui peut être emmené partout grâce à son faible encombrement et son poids de 35 kg (sans rallonge).

Avec sa poulie à 3 étages et son variateur de vitesse, il offre une plage allant de 650 à 3800 trs / min.

De plus, pour les tourneurs qui veulent évoluer avec leur tour, il est possible de rajouter en option une extension de banc portant ainsi la distance entre pointes à 975 mm et un porte-outil de 300 mm.

Il est livré avec plateau diamètre 80 mm, griffe d'entraînement 4 dents CM2, contre-pointe tournante, plus clés de service.



CARACTERISTIQUES TECHNIQUES

- Moteur : 370W – 220V
- Distances entre pointes 445 mm
- Distance entre pointes avec rallonge 975 mm
- Hauteur des pointes 130 mm
- Diamètre du plateau 80 mm
- Vitesse 650 à 3800 trs/min
- Variateur oui avec 3 plages de vitesse
- Poids 38 Kg
- Longueur totale 830 mm
- Longueur totale avec rallonge 1380 mm
- Longueur porte outil 150 mm
- **POUPEE FIXE:**
 - Perçage de l'arbre 8 mm
 - Cône morse : CM2
 - Filetage du nez M33X3,5 mm
- **POUPEE MOBILE:**
 - Perçage de l'arbre 8 mm
 - Cône morse : CM2
 - Course du fourreau 52 mm

Réf.	Désignation	Prix TTC
K100660116	TOUR VARIATEUR KITY 660	267,90 €

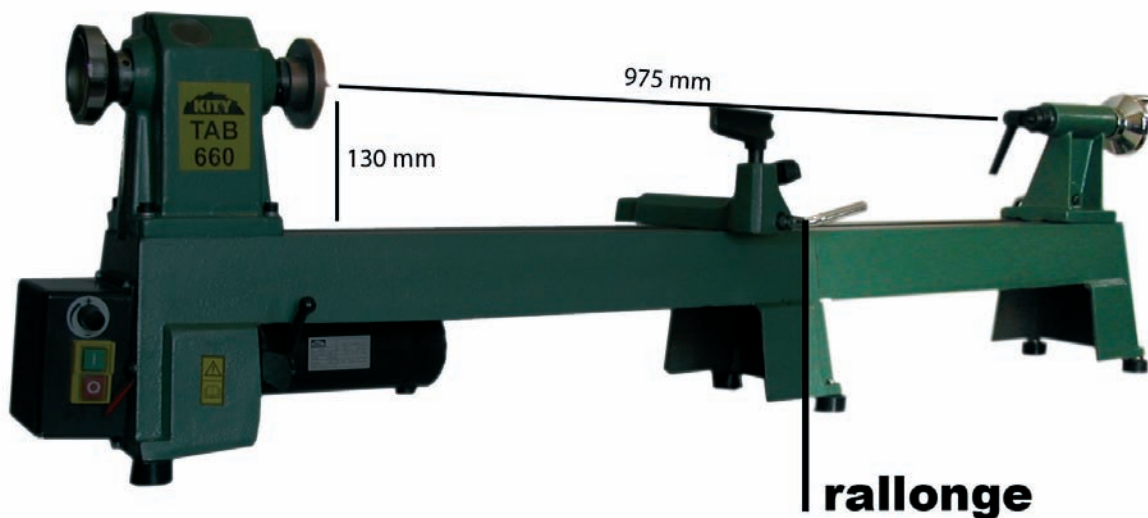

Réf.	Désignation	Prix TTC
K200660002	EXTENSION POUR TOUR KITY 660	55,00 €
K200660009	PORTE OUTIL 300 MM	15,00 €

► TOURS DB 800, DB 801, DB 802 WIVAMAC

Robustes, de construction moderne, tout en acier, les tours WIVAMAC sont équipés d'une poupée fixe pivotante et mobile ce qui permet toutes les latitudes de tournage. La fabrication des parties mécaniques est faite sur des centres d'usinage, d'où une très grande stabilité dans le temps.

Les moteurs de construction européenne, monophasés ou triphasés, entraînent une poulie en aluminium avec courroie multi-V. Les machines en triphasé peuvent être équipées d'un variateur de fréquence électronique ce qui offre à l'utilisateur un confort hors du commun et l'avantage de n'avoir besoin que d'une prise de courant 220V mono. L'éventail et la contre-pointe sont pourvus d'un système de serrage rapide pour encore plus de confort.

De plus, le constructeur propose toute une série d'outillages tel que copieur et lunette ce qui est courant, mais aussi appareil à faire les boules, dispositif à fileter intérieur et extérieur, dispositif de tournage ornemental (guillochis), table croisée avec support diamètre 43 mm pour perceuses et défonceuses.

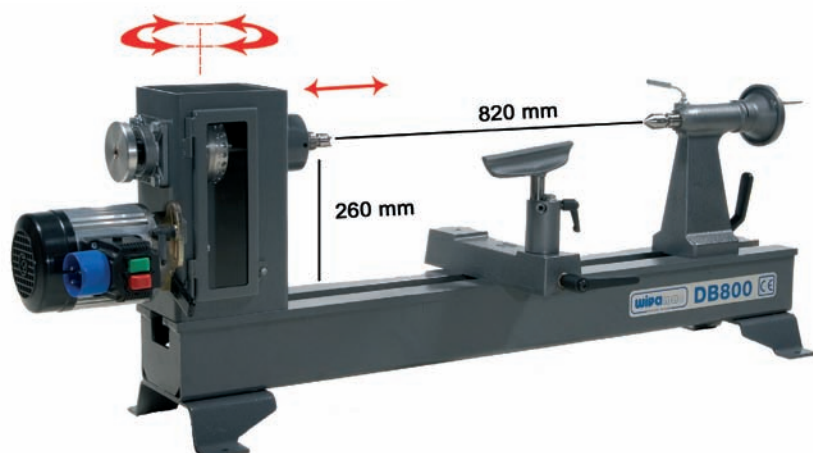

CARACTERISTIQUES TECHNIQUES DB 800, 801, 802

- Distance entre pointes: 820 mm
- Hauteur des pointes: 260 mm
- Arbre de broche:
 - diamètre: 30 mm
 - conicité: CM2
 - Perçage: 10 mm
 - filetage du nez: M33 x 3,5mm,
- Arbre poupée mobile:
 - diamètre: 30 mm
 - conicité: CM2
 - perçage: 14 mm
- Moteur: 220V mono ou 220/380V Tri, 1cv
- Vitesses: 400, 800, 1500, 2500 tr/min (DB800)
- 120-3000 trs/min (DB800 Vario)
- 180-2400 trs/min (DB801 Vario)
- 120-2800 trs/min (DB802 Vario)
- Poids: 83 kg
- Longueur totale: 1700 mm
- Inverseur sens de rotation

De conception similaire, les DB 800, 801, 802 sont des tours d'établi qui offrent les mêmes caractéristiques techniques à la différence du nombre de poulie à l'intérieur de la tête.

En effet, le DB 800 possède 4 poulies, le 801 VARIO 2 poulies et le 802 offre 3 poulies mais pas de diviseur. Cette variante apporte une différence dans le couple et la vitesse de rotation.

Avec leurs bancs mécano soudés, la gamme WIVAMAC offre une rigidité exemplaire, une absence de vibration totale et un déplacement des parties mobiles des plus faciles.

Le DB 801 offre une tête compacte avec son variateur à l'intérieur ce qui permet un rapport qualité prix exceptionnel. Le DB 801 reste le tour idéal pour les tourneurs qui sont à la recherche d'un tour performant avec un encombrement minimum.

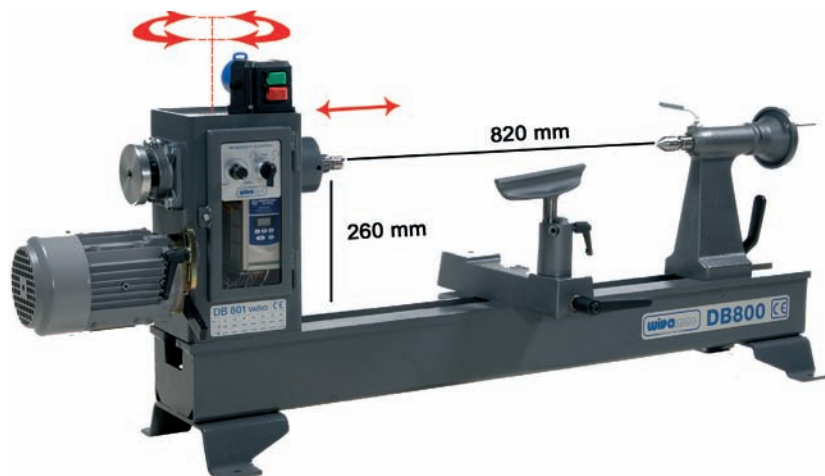

La tête pivotante de ces trois machines offre la possibilité de pratiquer le tournage frontal de pièces importantes. Les tours WIVAMAC sont livrés avec une griffe d'entraînement 4 dents, 1 contre-pointe tournante et 1 porte-outil de 300 mm. Ces 3 tours d'établi peuvent être montés sur un piétement en A, réglable en hauteur (réf VDB801P) permettant un réglage indépendant de chacun des pieds. L'ajout du piétement permet l'utilisation du système de tournage frontal.



Réf.	Désignation	Prix TTC
VDB800M	TOUR A BOIS DB800, 220V MONO	1896,00 €
VDB800TRI	TOUR A BOIS DB800, 220/380V tri	1869,00 €
VDB800V4P	TOUR A BOIS DB800, AVEC VARIATEUR 220 V	2462,00 €
VDB801VPP	TOUR A BOIS DB801, AVEC VARIATEUR 220V	2266,00 €
VDB802V	TOUR A BOIS DB802, AVEC VARIATEUR 220V	2266,00 €
VDB8100P	PIETEMENT EN A	325,00 €

► TOUR DB1000 WIVAMAC

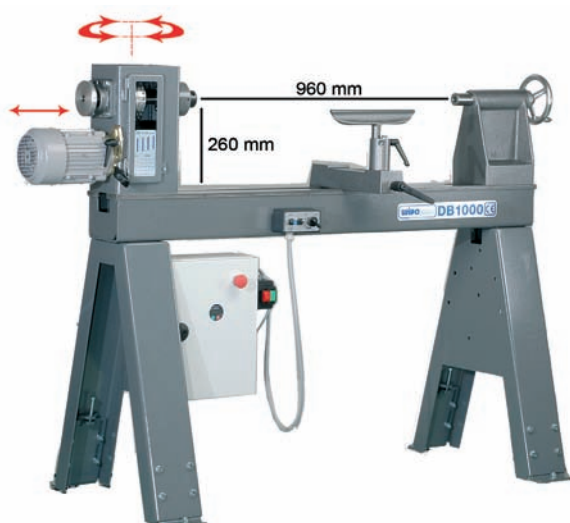

Reconnu comme le plus petit des grands tours, le DB1000 est un tour puissant et robuste pour tourneurs exigeants. Avec ses 960 mm d'entre pointes, le DB1000 vous surprendra par ses possibilités.

Avec ses 4 poulies, il possède un couple impressionnant à basse vitesse permettant de s'attaquer à des pièces de taille respectable. Désormais disponible en version control-box d'origine ou en option. Livré avec une contre-pointe tournante CM2, entraîneur CM2 4 griffes et un porte-outil de 300 mm.

CARACTERISTIQUES TECHNIQUES

- Distance entre pointes: 960 mm
- Hauteur des pointes: 260 mm
- Arbre de broche:
 - diamètre: 30 mm
 - conicité: CM2
 - Perçage: 10 mm
 - filetage du nez: M33 x 3,5mm
- Arbre poupée mobile:
 - diamètre: 30 mm
 - conicité: CM2
 - perçage: 8 mm
- Moteur: 220V mono & 220/380V Tri, 1 ch ou 2 ch en option.
- Vitesses: 480, 800, 1500, 2500 trs/min (DB1000)
- 120-3000 trs/min (DB1000 Vario)
- Poids: +/- 160 kg
- Longueur totale: 1900 mm
- Inverseur de rotation

Réf.	Désignation	Prix TTC
VDB1000M	TOUR A BOIS MONO 220 V 1000 mm	2325,00 €
VDB1000TRI	TOUR A BOIS TRI 220/380V 1000 mm	2290,00 €
VDB1000V	TOUR A BOIS VARIO 220 V 1000 mm	2851,00 €
VDB1000VCB	TOUR A BOIS VARIO CONTROL BOX 220V	2960,00 €

► CONTROL-BOX



Ce petit boîtier magnétique peut être monté de série ou rajouté pour le tourneur qui possède déjà 1 tour WIVAMAC. Il se positionne à l'endroit de votre choix en vous apportant sous la main toutes les commandes de votre tour. Toujours soucieux de mieux vous servir, la société WIVAMAC, vous apporte désormais avec la control-box un confort d'utilisation optimal et une sécurité accrue.

Réf.	Désignation	Prix TTC
VDBCB	CONTROL-BOX	144,00 €

► TOUR DB1200 WIVAMAC

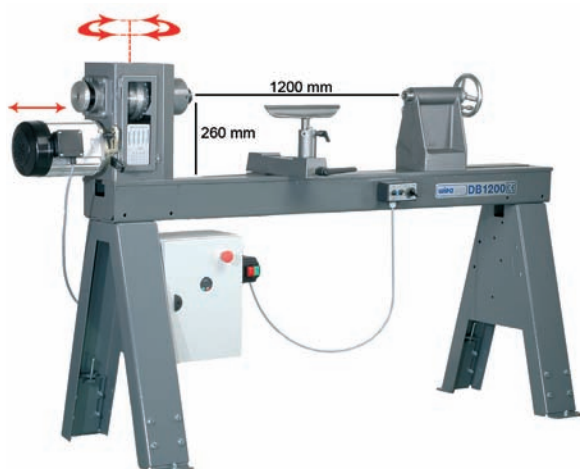

Le DB1200 de WIVAMAC est un tour aux capacités exceptionnelles, 1200 mm entre-pointes, tête pivotante et un moteur de 2 ch. Avec son bâti mécano soudé et ses 250 kg, il permettra aux tourneurs les plus ambitieux d'aller au bout de leurs rêves. Livré avec son piétement réglable indépendant, il s'adaptera à la taille de tous et aux irrégularités du sol. Comme tous les WIVAMAC, il est désormais disponible avec ou sans control-box. Livré avec sa contre-pointe tournante CM2, une griffe d'entraînement CM2, 4 griffes 25 mm, son extracteur de cône morse et un porte-outil de 300 mm.

CARACTERISTIQUES TECHNIQUES

- Distance entre pointes: 1200 mm
- Hauteur des pointes: 260 mm
- Arbre de broche:
 - diamètre: 40 mm
 - conicité: CM2
 - Perçage: 10 mm
 - filetage du nez: M33 x 3,5mm
- Arbre poupée mobile:
 - diamètre: 30 mm
 - conicité: CM2
 - perçage: 8 mm
- Moteur: 220/380V Tri, 2 ch ou 3 ch en option
- Vitesses: 300,750, 1200, 1960, 3000 trs/min (DB1200 Tri)
- 90-3000 trs/min (DB1200 Vario)
- Poids: 250 kg
- Longueur totale: 2250 m

Réf.	Désignation	Prix TTC
VDB1200TRI	TOUR A BOIS TRI 220/380V 1000 mm	2868,00 €
VDB1200V	TOUR A BOIS VARIO 220V 1000 mm	3580,00 €
VDB1200VCB	TOUR A BOIS VARIO CONTROL BOX 220V	3680,00 €

▶ TOUR DB6000 WIVAMAC

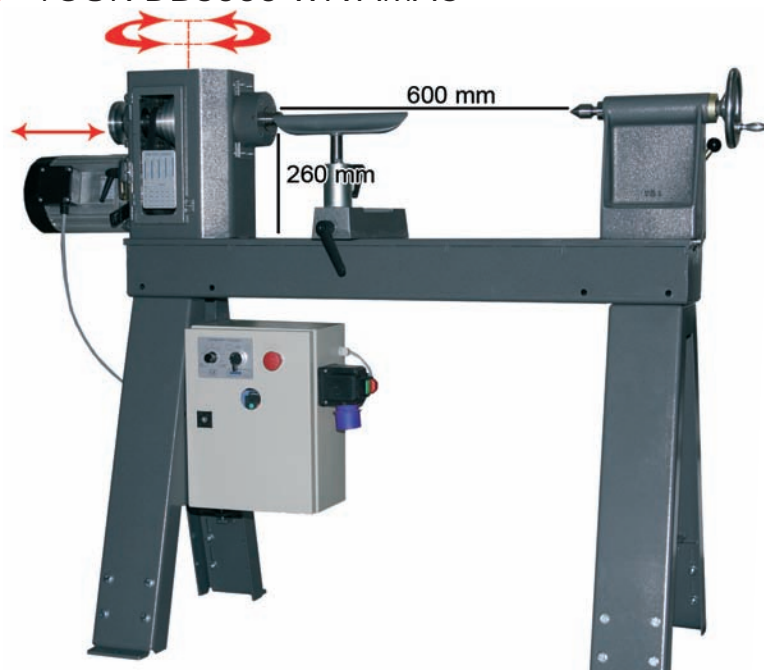

CARACTERISTIQUES TECHNIQUES

- Distance entre pointes: 600 mm
- Hauteur des pointes: 260 mm
- Arbre de broche:
 - diamètre: 40 mm
 - conicité: CM2
 - Perçage: 10 mm
 - filetage du nez: M33 x 3,5mm
- Arbre poupée mobile:
 - diamètre: 30 mm
 - conicité: CM2
 - perçage: 8 mm
- Moteur: 220/380V Tri, 2 ch ou 3 ch en option
- Vitesses: 300,750, 1200, 1960, 3000 trs/min (DB6000 Tri)
- 90-3000 trs/min (DB6000 Vario)
- Poids: +/- 200 kg
- Longueur totale: 1700 mm
- Inverseur de rotation

Tout nouveau dans la gamme Wivamac, le DB6000 offre les mêmes caractéristiques que le DB1200 mais avec un encombrement moindre. Il a été créé suite à votre demande d'un tour capable d'entraîner de grosses pièces avec une longueur limitée. Aussi à l'aise en tournage entre-pointes qu'en frontal, ce petit bijou vous émerveillera par sa précision et un bon confort de travail.

Comme toute la gamme Wivamac, il est disponible avec ou sans control-box. Livré avec un entraineur 4 griffes CM2, une contre-pointe tournante CM2, 1 porte-outil de 300 mm et un extracteur à vis de cône morse.

Réf.	Désignation	Prix TTC
VDB6000V	TOUR A BOIS VARIO 220V 2 CH	3548,00 €
VDB6000VCB	TOUR A BOIS VARIO CONTROL-BOX 220V 2 CH	3648,00 €

▶ ACCESSOIRES WIVAMAC

Comme nous vous l'avons signalé précédemment la société WIVAMAC ne se contente pas de fabriquer des tours, elle vous offre en effet un choix important d'accessoires.

▶ SUPPORT FRONTAL



Le support frontal de tournage peut se monter sur tous les tours de la gamme WIVAMAC y compris les DB800 – DB801 – DB802 s'ils sont déjà montés sur le piétement VDB8100.

Facile à installer, il se fixe sur la partie inférieure du banc à l'aide d'une tige filetée. Une rehausse de porte-outil est fournie avec pour compenser la hauteur du banc. Le pied du support frontal offre un 3^{ème} point d'appui au sol ce qui optimise la stabilité de l'ensemble

Réf.	Désignation	Prix TTC
VDB1021S1'	SUPPORT FRONTAL	300,00 €

▶ LUNETTE



Cet accessoire permet de maintenir des pièces généralement longues afin d'éviter les vibrations. Acceptant des Ø de 10 à 160 mm, il se fixe sur le banc du tour. Le corps est en fonte moulée, sur lequel 3 bras métalliques réglables concentriquement viennent caler les pièces de bois à l'aide de galets caoutchoutés.

Réf.	Désignation	Prix TTC
VDB1220	LUNETTE	277,00 €

▶ EVENTAILS



Tous les éventails dans la gamme WIVAMAC sont montés sur un axe de 1". Plusieurs longueurs sont disponibles en porte-outil droit.

Réf.	Désignation	Longueur en mm	Prix TTC
VDB1261-1"	PORTE- OUTIL DROIT	150	53,50 €
VDB1262-1"	PORTE- OUTIL DROIT	300	53,50 €
VDB1263-1"	PORTE- OUTIL DROIT	600	98,00 €
VDB1264-1"	PORTE- OUTIL COURBE		48,50 €

▶ PROLONGATEUR DE PORTE-OUTIL



Facilitant l'approche de votre éventail au plus près de votre pièce, le prolongateur est constitué d'une queue de 1" venant se loger dans le puits de votre porte-outil d'origine, d'un méplat avec un déport de 120 mm et d'un trou de 1" recevant n'importe quel éventail. Sa poignée indexée permet un réglage au plus juste aussi bien en hauteur qu'en déport.

Réf.	Désignation	Prix TTC
VDB1210-1"	PROLONGATEUR DE PORTE-OUTIL	54,50 €

▶ DISPOSITIF POUR BOULE

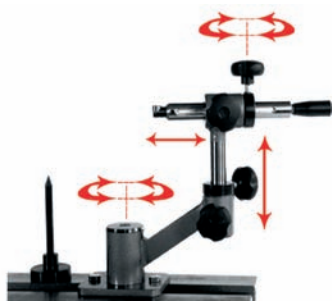

Ce dispositif vous permettra de tourner des boules parfaites de 0 à 200 mm de diamètre.

Très simple d'utilisation, il se fixe sur le banc grâce à deux boulons. Sa partie basse montée sur roulement peut pivoter à 360°, un réglage vertical et horizontal vous permettra de définir le rayon de votre boule. L'usinage se fera par petites passes jusqu'au contact de la butée arrière. Ce dispositif peut être utilisé sur différentes marques de tours sous réserve que la hauteur de pointe soit entre 190 et 260 mm et un espacement entre les barres du banc de 50 mm minimum.

Réf.	Désignation	Prix TTC
VDB1240	DISPOSITIF POUR BOULE	325,00 €

▶ DISPOSITIF POUR BOULE HEINZ RISSE



VDB1240HR



VDB1246



VDB1243



VDB1242

Avec l'aide de Heinz RISSE, la société Wivamac a élaboré un tout nouveau dispositif pour boule. L'outil de coupe est une sorte de gouge qui se monte sur le porte-outil avec un angle bien précis. L'atout majeur de ce dispositif est que le bois est littéralement coupé.

Le diamètre maxi des boules est de 250 mm.

Autre atout, le porte-outil est réversible ce qui permet d'emboîter une tête de coupe spécialement conçue pour le tournage de billes miniatures. Il est possible de monter aussi un outil d'ébauche pour le dégrossissage des pièces à tourner.

Le dispositif HEINZ RISSE est livré avec un outil en forme de gouge et une goupille de centrage.

Réf.	Désignation	Prix TTC
VDB1240HR	DISPOSITIF POUR BOULE HEINZ RISSE	386,00 €
VDB1242	OUTIL DE COUPE POUR BILLES MINIATURES	29,00 €
VDB1243	SUPPORT D'OUTIL AVEC OUTIL D'EBAUCHE	39,50 €
VDB1246	OUTIL DE COUPE STANDARD POUR VDB1240HR	19,00 €

► WIVAMAC COMP-ACC SYSTEM

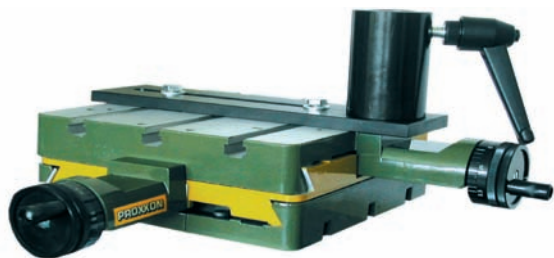

La base du WIVAMAC COMP-ACC System est une table en croix de précision, montée sur un plateau de 15 mm d'épaisseur et équipée d'un porte-outil mobile.

Dans ce porte-outil, s'adaptent plusieurs accessoires : un dispositif pour tournage ornemental, un dispositif de filetage, une bague de serrage 43 mm pour défonceuses ou foreuses.

Cette table croisée est de conception rigide (queues d'arondes réglables).

Course longitudinale 150 mm

Course transversale 150 mm

Dimension du plateau 200 x 200 mm

Dimension hors tout : L 410 mm X l 320 mm X H 97 mm

Réf.	Désignation	Prix TTC
VDB1410	WIVAMAC COMP-ACC System	350,00 €

► DISPOSITIF DE TOURNAGE ORNEMENTAL

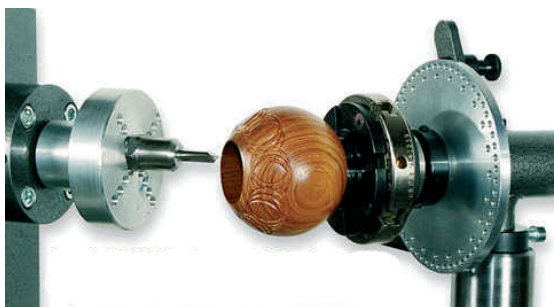

Il est composé de deux parties, une partie à monter sur la poupée fixe composée d'un plateau filetage 33x3.5 avec son outil de coupe réglable excentriquement. Une autre partie composée d'un plateau diviseur de 24 et 60 divisions avec son blocage, prolongé par un filetage mâle de 33 x 3.5.

Réf.	Désignation	Prix TTC
VDB1420	DISPOSITIF DE TOURNAGE ORNEMENTAL	305,00 €

► DISPOSITIF A FILETER



Il est composé de 2 parties: une partie fraise, 3 dents, 60° à queue de 8 mm qui vient se loger coté moteur et d'une seconde partie comprenant un support avec filetage de 33 x 3.5 avec un filetage à reproduire au pas de 2 mm.

EN OPTION

Réf.	Désignation	Prix TTC
VDB1430	DISPOSITIF A FILETER	185,00 €
VGSG2150	Pas à reproduire de 1,5mm	36,50 €
VGSG2175	Pas à reproduire de 1,7 mm	36,50 €
VGSG2250	Pas à reproduire de 2,5 mm	36,50 €
VFAF	Fraise à fileter de rechange 3 dents 60° avec une tige de Ø 8 longueur 80 mm	49,90 €

► SUPPORT D'OUTIL AVEC COL 43MM



Accessoire dans lequel peut venir s'insérer soit une foreuse soit une défonceuse. Ce dispositif est absolument extraordinaire pour la réalisation de perçages ou rainurages très précis. Cet accessoire peut parfaitement être utilisé avec le plateau diviseur de la poupée fixe.

Réf.	Désignation	Prix TTC
VDB1440	SUPPORT D'OUTIL AVEC COL 43 MM	46,50 €

► NOTRE AVIS

Le Wivamac COMP-ACC system est un accessoire multifonction très complémentaire qui peut être monté sur plusieurs marques de tours (attention à la hauteur de pointe) qui permet d'aller plus loin dans le tournage avec des réalisations qui sortent de l'ordinaire. Comme chez Wivamac le mot précision a une signification, le COMP-ACC system sera à la hauteur de vos exigences.

▶ **GOUGE A DEGROSSIR**

Le n°1 des outils du tourneur, indispensable pour la préparation de vos pièces.

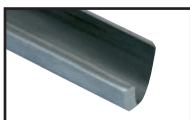

Réf.	Désignation	Prix TTC
ATT001	Gouge à dégrossir de 19	34,90 €

▶ **GOUGE A PROFILER**

C'est le crayon du tourneur, outil polyvalent et précis.

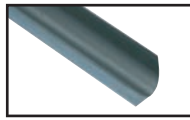

Réf.	Désignation	Prix TTC
ATT002	Gouge à profiler de 6mm	18,90 €
ATT003	Gouge à profiler de 10mm	21,50 €
ATT004	Gouge à profiler de 13mm	25,50 €

▶ **GOUGE A CREUSER**

Destinée au creusage en bois de fil. Peut s'utiliser aussi comme gouge à profiler.

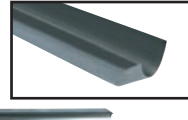

Réf.	Désignation	Prix TTC
ATT005	Gouge à creuser 6(10mm)	27,50 €
ATT006	Gouge à creuser 10(10mm)	32,50 €
ATT007	Gouge à creuser 13(13mm)	43,00 €
ATT008	Gouge à creuser 16(16mm)	44,50 €

▶ **BEDANE**

Outil de calibrage par excellence.



Réf.	Désignation	Prix TTC
ATT009	Bédane de 5	26,10 €
ATT010	Bédane de 10	28,50 €

▶ **PLANE OVALE**

Mêmes caractéristiques que la plane rectangulaire mais offre une plus grande liberté d'angle.

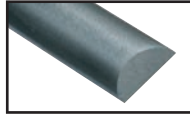

Réf.	Désignation	Prix TTC
ATT018	Plane ovale de 25	35,50 €
ATT019	Plane ovale de 32	48,90 €

▶ **GRAIN D'ORGE**

Permet la réalisation de rainures droites, profondes. S'utilise aussi comme outil de troncissage.

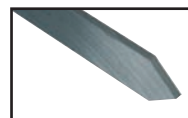

Réf.	Désignation	Prix TTC
ATT011	Grain d'orge de 3mm	24,90 €

▶ **RACLOIR ARRONDI**

Outil facile d'utilisation, permet un creusage en bois de travers et de bout, excellent outil de finition.



Réf.	Désignation	Prix TTC
ATT014	Racloir arrondi de 19	26,00 €
ATT015	Racloir arrondi de 25	32,90 €

▶ **RACLOIR COUDE ARRONDI**

Outil de finition. Forme à choisir suivant la pièce à travailler.

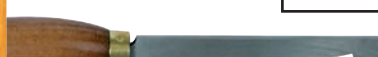

Réf.	Désignation	Prix TTC
ATT016	Racloir coudé arrondi à gauche	28,90 €

▶ **RACLOIR COUDE DROIT**

Mêmes caractéristiques que le racloir coudé arrondi.

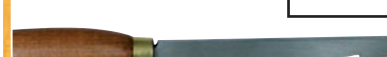

Réf.	Désignation	Prix TTC
ATT017	Racloir coudé droit 19mm	28,90 €

▶ **TRONQUOIR**

C'est un grain d'orge aux cotés dépouillés, facilitant les opérations de troncissage profond.



Réf.	Désignation	Prix TTC
ATT012	Tronquoir de 5mm	31,90 €

▶ **TRANCHOIR**

Destiné au troncissage des pièces. D'une largeur de 5 mm, permet un travail précis.

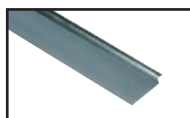

Réf.	Désignation	Prix TTC
ATT013	Tranchoir de 5mm	30,50 €

▶ **ANNEAU**

Pour le creusage en bois de bout. Permet un creusage profond avec un état de surface impeccable.

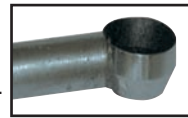

Réf.	Désignation	Prix TTC
ATT020	Anneau Ø ext 16 int 13	31,00 €
ATT021	Anneau Ø ext 25 int 20	51,80 €

▶ **FLEURET DE PERCAGE**

Utilisé pour les perçages longs tels que les pieds de lampe. Longueur outil hors manche 600 mm.



Réf.	Désignation	Prix TTC
ATT025	Fleuret Ø8mm	54,90 €
ATT026	Fleuret Ø10mm	56,50 €

▶ **OUTIL ANNEAU PRISONNIER**

Servant à façonner de part et d'autre le profil des anneaux.

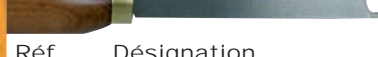

Réf.	Désignation	Prix TTC
ATT022	Outil anneau prisonnier Ø6	27,90 €
ATT023	Outil anneau prisonnier Ø10	33,00 €
ATT024	Outil anneau prisonnier Ø13	35,10 €

▶ **OUTIL DE CREUSAGE A PLAQUETTE**

Idéal pour le creusage profond, sécurité accrue grâce au limiteur de passe.



Réf.	Désignation	Prix TTC
ATT027	Outil droit à creuser L: 13mm	110,00 €
ATT028	Outil à creuser col de cygne L: 13mm	121,00 €

▶ **COFFRET BOIS "SELECTION"**

Coffret bois de 5 outils incontournables pour le tournage en acier HSS avec manches à virole comprenant :

- 1 gouge à dégrossir de 19 mm longueur utile 20 cm manche de 41 cm.
- 1 gouge à profiler de 13 mm longueur utile 20 cm manche de 41 cm.
- 1 gouge à creuser de 10 mm longueur utile 20 cm manche de 41 cm.
- 1 bédane trapézoïdal de 10 mm longueur utile 20 cm manche de 30 cm.
- 1 grain d'orge de 3 mm longueur utile 20 cm manche de 25 cm.

Une sélection d'outils longs, maniables. Idéal pour débutant ou confirmé voulant un excellent rapport qualité prix.

Réf.	Désignation	Prix TTC
HSSET	COFFRET 5 GOUGES	90,00 €

Cette gamme d'outils HSS compte également quelques outils spécifiques et exclusifs. Outils de très bonne qualité, fabriqués à SHEFFIELD en Angleterre.

▶ GOUGE A PROFILER

C'est le crayon du tourneur, outil polyvalent et précis.

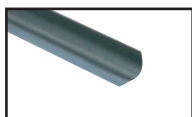

Réf.	Désignation	Prix TTC
HCT067	Gouge à profiler de 6mm	22,90 €
HCT068	Gouge à profiler de 10mm	25,50 €
HCT069	Gouge à profiler de 13mm	29,90 €

▶ GOUGE A CREUSER

Destinée au creusage en bois de fil. Peut s'utiliser aussi comme gouge à profiler.

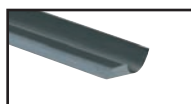

Réf.	Désignation	Prix TTC
HCT082	Gouge à creuser 6	34,00 €
HCT083	Gouge à creuser 10	41,50 €

▶ CISEAU DEMI ROND

Outil facile d'utilisation, permet un creusage en bois de travers et de bout, excellent outil de finition.

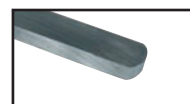

Réf.	Désignation	Prix TTC
HCT117	Ciseau demi rond de 19	29,60 €
HCT118	Ciseau demi rond de 25	39,90 €

▶ PLANE OVALE

Mêmes caractéristiques que la plane rectangulaire mais offre une plus grande liberté d'angle.

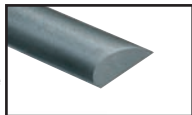

Réf.	Désignation	Prix TTC
HCT097	Plane ovale de 19	33,80 €
HCT098	Plane ovale de 25	39,90 €

▶ PLANE DROITE

Outil de tranchage, permet de cylindrer des formes droites et profiler des formes convexes.

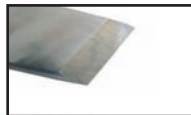

Réf.	Désignation	Prix TTC
HCT105	Plane droite de 19	35,90 €
HCT106	Plane droite de 25	43,50 €

▶ GOUGE A DEGROSSIR

Le n°1 des outils du tourneur, indispensable pour la préparation de vos pièces.

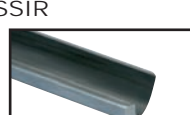

Réf.	Désignation	Prix TTC
HCT064	Gouge à dégrossir de 19	42,30 €

▶ GRAIN D'ORGE

Permet la réalisation de rainures droites, profondes. S'utilise aussi comme outil de tronçonnage.

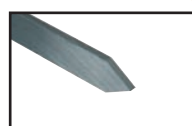

Réf.	Désignation	Prix TTC
HCT090	Grain d'orge de 3mm	29,90 €

▶ TRONQUOIR

C'est un grain d'orge aux cotés dépouillés, facilitant les opérations de tronçonnage profond.

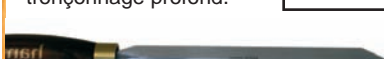

Réf.	Désignation	Prix TTC
HCT092	Tronquoir de 5mm	38,90 €

▶ BEDANE

Outil de calibrage par excellence.

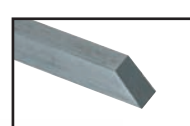

Réf.	Désignation	Prix TTC
HCT124	Bédane de 10	32,50 €

▶ ANNEAU

Pour le creusage en bois de bout. Permet un creusage profond avec un état de surface impeccable.



Réf.	Désignation	Prix TTC
HCT125	Anneau de 13	38,00 €

▶ COUTEAU

Destiné au tronçonnage des pièces. D'une largeur de 2 mm, permet un travail précis.



Réf.	Désignation	Prix TTC
HCT089	Couteau de 2mm	24,90 €

▶ OUTIL ANNEAU PRISONNIER

Servant à façonner de part et d'autre le profil des anneaux.

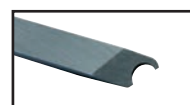

Réf.	Désignation	Prix TTC
HCT130	Outil anneau prisonnier Ø6	29,90 €

▶ FLEURET DE PERCAGE

Utilisé pour le perçage long tel que pied de lampe. Longueur utile hors manche 600 mm



Réf.	Désignation	Prix TTC
HCT160	Fleuret Ø8mm	58,50

▶ OUTIL A CREUSER DROIT

Idéal pour creusage profond, de sécurité accrue grâce au limiteur de passe.



Réf.	Désignation	Prix TTC
HCT158	Outil à creuser droit	129,90 €

▶ OUTIL A CREUSER COL DE CYGNE

Mêmes caractéristiques que l'outil à creuser droit.



Réf.	Désignation	Prix TTC
HCT159	Outil col de cygne	140,00 €

▶ TROUSSE DE MINI OUTIL



Réf.	Désignation	Prix TTC
HCT420	Trousse de mini outil	125,90 €



HCT602/S



HCT603/S



HCT606

Réf.	Désignation	Prix TTC
HCT602S	Outil de coupe 13mm pour HCT601/S	45,00 €
HCT603S	Protecteur d'outil pour HCT601/S	27,00 €
HCT606	Kit de radoir 6 pièces	99,00 €

Gouges en acier HSS de qualité supérieure, utilisées et choisies par le maître de tournage Philippe Bourgeat pour leur qualité de coupe et leur finition irréprochable.

▶ **GOUGE A DEGROSSIR**

Le n°1 des outils du tourneur, indispensable pour la préparation de vos pièces.

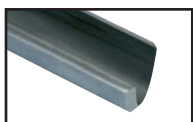

Réf.	Désignation	Prix TTC
ASHB1AM	Gouge à dégrossir de 19	61,00 €
ASHB2AM	Gouge à dégrossir de 25	51,00 €

▶ **GOUGE A PROFILER**

C'est le crayon du tourneur, outil polyvalent et précis.

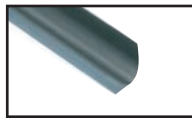

Réf.	Désignation	Prix TTC
ASHB4AM	Gouge à profiler de 6mm	22,30 €
ASHB6AM	Gouge à profiler de 13mm	39,90 €

▶ **GOUGE A CREUSER**

Destinée au creusage en bois de fil. Peut s'utiliser aussi comme gouge à profiler.

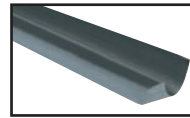

Réf.	Désignation	Prix TTC
ASHB7AM	Gouge à creuser de 6	49,90 €
ASHB8AM	Gouge à creuser de 10	55,00 €

▶ **PLANE OVALE**

Mêmes caractéristiques que la plane rectangle mais offre une plus grande liberté d'angle.

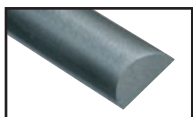

Réf.	Désignation	Prix TTC
ASHB16AM	Plane ovale	41,50 €

▶ **PLANE RECTANGLE**

Outil de tranché, permet de cylindrer des formes droites et profiler des formes convexes.



Réf.	Désignation	Prix TTC
ASHB13AM	Plane rectangle de 25	39,00 €

▶ **RACLOIR ARRONDI**

Outil facile d'utilisation, permet un creusage en bois de travers et de bout, excellent outil de finition.



Réf.	Désignation	Prix TTC
ASHB12AM	Racloir arrondi de 19	40,50 €

▶ **GRAIN D'ORGE**

Permet la réalisation de rainures droites, profondes. S'utilise aussi comme outil de tronçonnage.

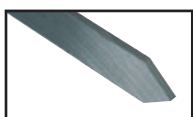

Réf.	Désignation	Prix TTC
ASHB15AM	Grain d'orge de 3	28,20 €

▶ **ANNEAU**

Pour le creusage en bois de bout. Permet un creusage profond avec un état de surface impeccable.

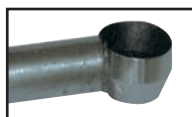

Réf.	Désignation	Prix TTC
ASHB14AM	Anneau de 16	35,40 €

▶ **BEDANE**

Outil de calibrage par excellence.



Réf.	Désignation	Prix TTC
ASHB10AM	Bédane de 5	32,00 €
ASHB11AM	Bédane de 10	35,50 €

ASHB.....+SM Ces gouges peuvent étre livrées sans manche - 5,00€

▶ **CROCHETS ANDRE MARTEL**



Souvent copiés, jamais égalés, les crochets André Martel sont ce qui se fait de mieux en outils de creusage, de part leurs profils: un angle de 90° par rapport à l'axe de l'outil, un tranchant impressionnant et un dégagement des copeaux efficace. Les crochets MARTEL restent des outils pour tourneurs qualifiés. Tous les crochets MARTEL font l'objet d'un contrôle rigoureux lors de la fabrication. C'est pourquoi aucun crochet ne sera échangé en cas de casse.

Réf.	Désignation	Prix TTC
VCAM1	CROCHET MARTEL 6 MM	40,70 €
VCAM2	CROCHET MARTEL 10 MM	51,20 €
VCAM3	CROCHET MARTEL 12 MM	61,70 €

▶ **COFFRET OUTILS TERMITE**

Le VOW2176 est un outil de creusage idéal en bois de bout. Son outil de coupe interchangeable permet de choisir la taille en fonction de vos besoins. Le kit complet comprend le support d'outil, 2 embouts interchangeables (Ø 8mm et Ø 10mm), un support d'affûtage et une meule émeri. Le termite est un outil qui trouvera sa place chez tous les tourneurs débutants car son utilisation est des plus simples. Son point de talonnage se trouve très facilement, ce qui en fait un outil performant et sécurisant.



Réf.	Désignation	Prix TTC
VOW2176	COFFRET TERMITE COMPLET	90,70 €
VOW2161	TERMITE ANNEAU DE 8 MM	22,90 €
VOW2162	TERMITE ANNEAU DE 10 MM	24,90 €
VOW2163	TERMITE ANNEAU DE 12 MM	26,80 €
VOW2166	MEULE EMERI D'AFFUTAGE POUR TERMITE	6,20 €

OUTILS SPECIFIQUES

► OUTIL ROLLY MUNRO



Rolly MUNRO, tourneur de renommée mondiale a mis au point cet outil qui a la particularité de permettre des creusages profonds en toute sécurité. L'outil ROLLY MUNRO est modulable en fonction du travail à effectuer. Son manche en aluminium recouvert de mousse offre une prise en main et un confort impressionnant. Sa poignée latérale en forme de boule est en résine. Elle permet d'éviter la rotation de l'outil pendant le creusage et permet le blocage de la tige porte-outil (creusage jusqu'à 42 cm sans rallonge). En effet, l'outil ROLLY MUNRO est télescopique permettant donc d'adapter la juste longueur par rapport à vos creusages.

La tête de l'outil, quant à elle est composée de 3 parties :
 1/ Le limiteur de passe, réglable indépendamment.
 2/ Son coupoir affûté sur 360°.

3/ Son talon qui sert aussi de support au coupoir.
 L'outil ROLLY MUNRO offre la possibilité de changer la taille de la passe sans dérégler l'angle de coupe. L'effet du limiteur et du talon permet des creusages sans risque de « plantage ». L'outil ROLLY MUNRO est livré aussi avec 2 rallonges, une droite et une courbée afin de mieux vous satisfaire dans les creusages les plus complexes. Il vous propose aussi avec cet outil hors du commun son système d'affûtage ainsi que des coupoirs de rechange.

!! NOTICE EN FRANCAIS !!



Rallonge droite



Rallonge courbée



Coupoir cylindrique + son système d'affûtage

DIVERSES montes possibles:



Monte de base la plus simple



Monté avec rallonge droite



Monté avec rallonge courbée

Le coffret comprend :

- Un manche recouvert de mousse avec un bouton de blocage en résine.
- Une barre porte-outil.
- Une tête avec coupoir en HSS et limiteur de passes.
- Une rallonge courbée.
- Une rallonge droite.
- Son système d'affûtage.
- Deux coupoirs de rechange.

Réf.	Désignation	Prix TTC
JDEIMTST	OUTIL ROLLY MUNRO	298,00 €
JDEIMTSTE	COUPOIR DE RECHANGE	20,00 €

► OUTIL ROLLY MUNRO 2 NOUVEAUTE 2008



Cette nouvelle version de l'outil munro est encore plus extraordinaire. Si le manche et la tige porte-outil restent inchangés, toute la nouveauté réside dans la tête. En effet, sa nouvelle tête reste parfaitement alignée dans l'axe et se désaxe par un jeu de rallonges nouvelle génération. Il n'y a plus de rallonge courbée mais 2 rallonges droites qui une fois jumelées s'articulent comme des vertèbres.



Rallonge



Avec 1 rallonge



Avec 2 rallonges



Coupoir cylindrique de rechange et son système d'affûtage

Le coffret comprend :

- Un manche recouvert de mousse avec un bouton de blocage en résine.
- Une barre porte-outil.
- Une tête avec coupoir en HSS et limiteur de passes.
- Deux rallonges droites.
- Son système d'affûtage.
- Deux coupoirs de rechange.

Réf.	Désignation	Prix TTC
JDEIMTST2	OUTIL ROLLY MUNRO 2	330,00€

▶ OUTIL D'ORNEMENTATION

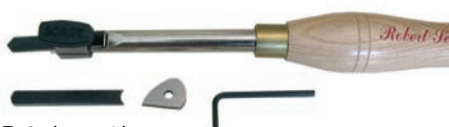

Le VRS215KT est un outil original. Ici, on utilise l'effet de vibration d'une lame en acier ressort pour marquer le bois afin de graver différents motifs. Ses marques vont varier en fonction du profil de la lame choisie, de la longueur sortie de la lame et de l'inclinaison.

Réf.	Désignation	Prix TTC
VRS215KT	OUTIL D'ORNEMENTATION AVEC 2 LAMES ET UN RACLOIR	69,90 €
VRS220	LAME DE RECHANGE DROITE ET POINTUE	6,10 €
VRS221	LAME DE RECHANGE CONVEXE ET CONCAVE	6,10 €
VRS222	RACLOIR MULTIFORME	11,90 €



▶ OUTIL POUR SPIRALE



Le VRS330H vous permettra de façonner très facilement vos spirales grâce à son support plat que l'on vient placer sur l'éventail du tour. Avec ses 3 molettes de différents pas, vous pourrez facilement diversifier vos spirales en modifiant le sens de rotation, le pas des molettes et l'inclinaison. Livré aussi avec une molette de texturage, il vous permettra de finir vos pièces en apportant une touche d'originalité et de perfection.

Réf.	Désignation	Prix TTC
VRS330	OUTIL A SPIRALE LIVRE AVEC 3 MOLETTES A SPIRALE ET 1 MOLETTE DE TEXTURAGE	189,00 €

▶ OUTIL DE CREUSAGE COUDE



Le VRS230KT est un outil de creusage par excellence avec sa conception en 1/2 rond, il propose une surface plate vous permettant un creusage précis et sécurisé. Sa forme col de cygne vous permettra des creusages évasés avec un orifice d'entrée restreint.

Réf.	Désignation	Prix TTC
VRS230KT	OUTIL DE CREUSAGE COUDÉ AVEC UN COUTEAU ARRONDI ET 1 LAME DE RACLOIR CYLINDRIQUE.	69,90 €

▶ OUTIL DE CREUSAGE DROIT



Le VRS200KT est un outil de creusage qui avec ses 2 couteaux fournis avec vous permettront des creusages en bois de bout des plus faciles. Précisons qu'un des couteaux est prévu pour la mise en forme d'empreinte pour la prise au mandrin. Son racloir, lui, vous assurera une finition impeccable après le creusage.

Réf.	Désignation	Prix TTC
VRS200KT	OUTIL DE CREUSAGE DROIT AVEC 2 COUTEAUX, 1 ARRONDI ET 1 POINTU PLUS UN RACLOIR	80,90 €
VRS230C	RACLOIR CYLINDRIQUE	14,30 €
VRS200C	RACLOIR MULTIFORME	17,10 €
VRS234C	RACLOIR POUR EMPREINTE QUEUE D'ARRONDE 45° ET 60°	17,10 €
VRS211C	COUTEAU DE RECHANGE ARRONDI	14,40 €
VRS212C	COUTEAU DE RECHANGE POINTU	14,40 €
VRS238C	LAME DE COUPE POUR GORGE DE Ø 6 ET 13 MM	17,10 €
VRS235C	LAME DE COUPE POUR GORGE DE Ø 10 ET 16 MM	17,10 €
VRS239C	LAME DE COUPE POUR TORE DE Ø 6 ET 13 MM	17,10 €
VRS236C	LAME DE COUPE POUR TORE DE Ø 10 ET 13 MM	17,10 €

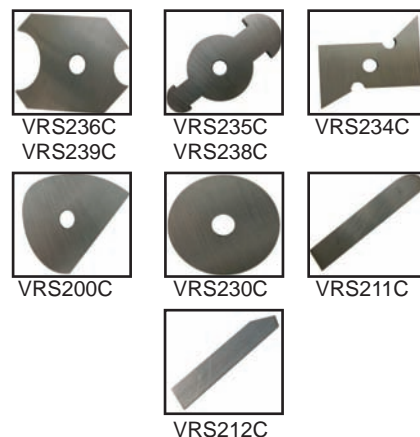

▶ COUPOIR 2 MM



Le VRS832H est un coupoir de 2 mm de large destiné au tronçonnage de vos pièces. De part son profil très spécifique, de faible épaisseur, et hauteur importante, il permet un tronçonnage de grosses pièces. De plus, l'affûtage en forme de gouge permet un travail soigné et sans effort.

Réf.	Désignation	Prix TTC
VRS832H	COUPOIR 2 MM	54,00 €

▶ OUTILS DE CREUSAGE A PLAQUETTES



Toute cette famille d'outils de creusage coudés à plaquettes a pour but de vous faciliter le creusage surtout dans des pièces évasées avec accès restreint (amphores ou vases à col). Avec un état de surface impeccable, ils sauront se faufiler dans les moindres coins grâce à leur forme col de cygne et l'inclinaison de la pastille de coupe.

Réf.	Désignation	Prix TTC
VRS851H	Outil de creusage coudé à plaquettes Ø 10 longueur 140 mm	40,40 €
VRS855H	Outil de creusage coudé à plaquettes Ø 10 longueur 200 mm	44,20 €
VRS859H	Outil de creusage coudé à plaquettes Ø 13 longueur 240 mm	59,90 €
VRS851C	Coupoir de rechange pour 851H-855H-8801H	11,80 €
VRS826C	Coupoir cylindrique pour 851H-855H-859H-8801H	11,80 €
VRS232C	Coupoir de rechange pour 859H-8802H	11,80 €
VRS233C	Coupoir ½ rond pour 859H-8802H	11,80 €

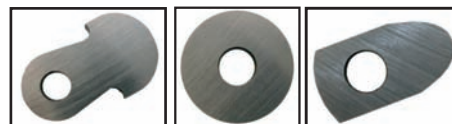

VRS233C VRS826C VRS851C
VRS232C

▶ OUTILS DE CREUSAGE SANS PLAQUETTE



Ces 2 outils ne possèdent pas de coupoir adaptable. Ils sont directement affûtés sur la tige. Idéal pour les mini creusages difficiles d'accès.

Réf.	Désignation	Prix TTC
VRS873H	Outil de creusage coudé sans plaquette Ø 5 mm longueur 90 mm	28,60 €
VRS850H	Outil de creusage coudé sans plaquette Ø 6,5 mm longueur 130 mm	40,40 €

▶ OUTILS DE CREUSAGE DROIT



D'une utilisation simple, ces 2 outils permettent une finition des plus nettes. La longueur importante et l'étréouesse de la tête de coupe favorisent des creusages profonds de petites sections.

Réf.	Désignation	Prix TTC
VRS8801H	Outil de creusage à plaquettes droit Ø 10 longueur 200 mm	41,90 €
VRS8802H	Outil de creusage à plaquettes droit Ø 13 longueur 240 mm	56,90 €

▶ RACLOIR RENFORCE



Le VRS8803H est le plus grand des racloirs. De part sa forte section (19mm) et son méplat inférieur, il offre des capacités de creusage impressionnantes. Sa tête orientable permet une multitude d'angles, facilitant l'accessibilité même dans les endroits les plus excentrés. Un outil pour les tourneurs à la recherche d'un racloir multifonction et performant.

Réf.	Désignation	Prix TTC
VRS8803H	Racloir renforcé multilame Ø 19 mm longueur 310 mm	99,90 €

Il est livré avec : - un racloir REF VRS200C - un couteau pointu REF VRS212C - un couteau arrondi REF VRS211C

▶ OUTIL DE PERÇAGE



Le VRS852H est un outil des plus ingénieux. En effet, qui n'a jamais été embêté par le petit ergot central qui reste lors d'un creusage! L'outil de perçage permet par sa forme triangulaire de percer le centre de la pièce avant d'attaquer le creusage. Pour optimiser au maximum le VRS852H, il existe le VRS853H, une butée qui vient se placer sur la tige de l'outil. Une fois votre profondeur sélectionnée, bloquer la butée à l'endroit voulu et présenter l'ensemble.

Réf.	Désignation	Prix TTC
VRS852H	Outil de perçage	39,90 €
VRS853	Butée pour outil de perçage	21,80 €

► CALIBREUR



Le VRS970 est un calibreur, qui comme son nom l'indique permet de calibrer à une côte précise. Il suffit de bloquer à l'aide des 2 vis papillon votre grain d'orge de calibrage (VRS833H) à l'intérieur. Vous déterminez la distance entre l'extrémité du grain d'orge et la partie arrondie du calibreur, ainsi le diamètre de tournage de votre pièce est défini.

Réf.	Désignation	Prix TTC
VRS970	CALIBREUR	32,70 €

► GRAIN D'ORGE DE CALIBRAGE



C'est l'outil partenaire du VRS970. Par sa forme de grain d'orge et sa section carrée 10X10, il se bloque très facilement afin de déterminer le diamètre de tournage voulu.

Réf.	Désignation	Prix TTC
VRS833H	GRAIN D'ORGE DE CALIBRAGE SECTION 10X10	44,70 €

► CALIBRE POUR FILETAGE



Le VRS973 est un instrument qui permet de sélectionner le diamètre intérieur (écrou) et extérieur (vis) automatiquement. En sélectionnant le pas du filetage sur la petite étoile pivotante, le calibreur vous donne directement la différence entre le Ø intérieur et extérieur. Le VRS973 est un outil incontournable pour tous tourneurs soucieux de résultat.

Réf.	Désignation	Prix TTC
VRS973	CALIBRE POUR FILETAGE	41,70 €

► DISPOSITIF DE PONÇAGE



Le VRS410 est une base aussi bien adaptée au ponçage qu'au lustrage de vos pièces. Il fonctionne par contact sur la pièce, tour en rotation. Le simple fait d'appuyer le VRS410 sur la pièce entraîne une rotation du disque abrasif. L'effet des deux rotations permet un ponçage parfait car jamais un grain d'abrasif ne passe deux fois au même endroit. Le réglage d'inclinaison de la tête s'adapte à tous les profils aussi bien intérieurs qu'externes. En plus d'un ponçage parfait, on travaille en toute sécurité. Pas de risque d'accrocher ni d'échauffement des doigts. NB : Afin de vous préserver au maximum, le port de protection respiratoire est obligatoire.

Il est livré avec : - un manche avec dispositif
 - Un support abrasif sur mousse Ø 50 mm
 - 2 disques Ø 50 grain 60
 - 2 disques Ø 50 grain 120
 - 2 disques Ø 50 grain 180
 - 2 disques Ø 50 grain 240
 - 2 disques Ø 50 grain 400

Réf.	Désignation	Prix TTC
VRS410	DISPOSITIF DE PONÇAGE ROTATIF	59,90 €

► TAMPONS ET ABRASIFS



Ces deux supports montés sur un axe métallique de diamètre 6 mm sont recouverts de 15 mm de mousse servant à épouser les formes convexes ou concaves des pièces. Ils sont munis d'une surface autoagrippante pour la mise en place rapide des disques de rechange.

Réf.	Désignation	Prix TTC	Réf.	Désignation	Prix TTC
VRS412	TAMPON 50 MM	13,50 €	VDA50/400	LOT DE 10 DISQUES Ø 50 GRAIN 400	3,50 €
VRS413	TAMPON 75 MM	17,10 €	VDA75/60	LOT DE 10 DISQUES Ø 75 GRAIN 60	6,10 €
VDA50/60	LOT DE 10 DISQUES Ø 50 GRAIN 60	3,70 €	VDA75/120	LOT DE 10 DISQUES Ø 75 GRAIN 120	5,20 €
VDA50/120	LOT DE 10 DISQUES Ø 50 GRAIN 120	3,50 €	VDA75/180	LOT DE 10 DISQUES Ø 75 GRAIN 180	5,20 €
VDA50/180	LOT DE 10 DISQUES Ø 50 GRAIN 180	3,50 €	VDA75/240	LOT DE 10 DISQUES Ø 75 GRAIN 240	5,20 €
VDA50/240	LOT DE 10 DISQUES Ø 50 GRAIN 240	3,50 €	VDA75/320	LOT DE 10 DISQUES Ø 75 GRAIN 320	5,20 €
VDA50/320	LOT DE 10 DISQUES Ø 50 GRAIN 320	3,50 €	VDA75/400	LOT DE 10 DISQUES Ø 75 GRAIN 400	5,20 €

► PORTE SPHERE DE LUSTRAGE



Le VRS491 peut aussi bien prendre sa place sur un mandrin de perceuse que sur le VRS410. Sa queue de 6 mm est prolongée par une queue de cochon sur laquelle on vient visser les différentes sphères de lustrage.

Réf.	Désignation	Prix TTC
VRS491	PORTE SPHÈRE DE LUSTRAGE	13,50 €

► SPHERES DE LUSTRAGE



Les sphères de lustrage sont un empilement de disques cotons cousus entre eux formant une demie sphère. Elles sont percées dans leur centre afin de pouvoir se monter sur le VRS491. Idéal pour la finition de vos pièces et parfaitement adaptées pour les intérieurs.

Réf.	Désignation	Prix TTC
VRS492	SPHÈRE DE LUSTRAGE Ø 50 MM	22,50 €
VRS493	SPHÈRE DE LUSTRAGE Ø 75 MM	26,50 €
VRS494	SPHÈRE DE LUSTRAGE Ø 100 MM	39,00 €

► SYSTEME DE CREUSAGE COMPLET



Les 2 poignées du VRS2000

VRS2000 Coffret de creusage complet



1/ Outil de carottage



2/ L'outil de creusage



3/ L'outil d'ornementation



4/ Pierre diamantée

Le VRS2000 est un coffret destiné aux tourneurs qui veulent aller plus loin dans le tournage. Si le creusage en bois de bout reste un moment fort pour chacun, il est vrai que plus la pièce est profonde plus le risque de vibration est important. Avec sa poignée ergonomique et une section de 19 mm plus sa poignée transversale, le VRS2000 offre une prise en main des plus sécurisantes. Une multitude de combinaisons est possible grâce à ses divers accessoires.

1/ L'outil de carottage : (D'un Ø de 19 mm et 35 de longueur) avec sa pastille brasée en bout permet l'extraction d'une carotte à l'intérieur d'un bol, ce qui permet de gagner du temps au creusage et de récupérer l'intérieur pour pouvoir tourner une autre pièce.

2/ L'outil de creusage coudé : (D'un Ø de 19 mm et 320 de longueur) cet outil permet des creusages évasés avec un accès restreint. Il est fourni avec un racloir multiforme et un couteau de creusage bout arrondi plus sa rondelle de fixation. Cet outil peut accepter toutes les lames et couteaux du VRS200KT.

3/ L'outil d'ornementation : (D'un Ø de 13 mm et 150 de longueur) il vient prendre place dans la poignée transversale. Cet outil offre les mêmes caractéristiques que l'outil d'ornementation VRS215KT. Il est fourni avec ses 2 lames vibrantes droite et pointue (VRS220) et sa lame convexe et concave (VRS221).

4/ Une pierre diamantée : sur manche plastique de longueur 160 et largeur 12 pour rafraîchir des outils de coupe.

Réf.	Désignation	Prix TTC
VRS2000	COFFRET DE CREUSAGE COMPLET	399,90 €

► NOTRE AVIS :

ATT ne vous propose dans la gamme R.Sorby qu'une sélection d'outils spécifiques qui à nos yeux sont les mieux adaptés et ont satisfait les plus exigeants d'entre vous.

▶ GOBELETS DE TOURNAGE



NOUVEAU !
 Disponible dès
 maintenant au filetage
 1" X 8 TPI !

Usiné directement dans la masse, le gobelet est une méthode ancienne de fixation d'une pièce en bois de bout. Economique et simple, le gobelet permet le maintien d'une pièce en tournage en l'air avec une rigidité et une sécurité importante. La mise au gobelet d'une pièce se déroule en deux étapes :

- 1 – Mise à la côte légèrement conique d'un talon.
- 2 – Emmanchage de force dans le gobelet.

Réf.	Désignation	Prix TTC
MTGO/DN30	Gobelet en acier 30 mm. Filetage 33 X 3,5 mm	37,00 €
MTGO/DN40	Gobelet en acier 40 mm. Filetage 33 X 3,5 mm	39,00 €
MTGO/DN60	Gobelet en acier 60 mm. Filetage 33 X 3,5 mm	45,00 €
MTGO/DN80	Gobelet en acier 80 mm. Filetage 33 X 3,5 mm	65,00 €
MTGO/1830	Gobelet en acier 30 mm. Filetage 1" X 8 TPI	39,00 €
MTGO/1840	Gobelet en acier 40 mm. Filetage 1" X 8 TPI	41,00 €

▶ PLATEAUX ACIER

Très simple d'utilisation, les plateaux sont un moyen rapide, efficace et sécurisant de fixation. Les pièces sont maintenues sur le plateau à l'aide de vis à bois ou de tire-fond (non fournis). Usinés directement dans la masse, ils offrent une gamme complète capable de s'adapter à chacune de vos pièces.



Disponible en 33 X 3,5 mm
 et 1" X 8 TPI.

Réf.	Désignation	Prix TTC
VFP3/38	Plateau acier de 75 mm. Filetage 33 X 3,5 mm	44,50 €
VFP3/04	Plateau acier de 75 mm. Filetage 1" X 8 TPI	44,50 €
VFP4/38	Plateau acier de 100 mm. Filetage 33 X 3,5 mm	48,00 €
VFP4/04	Plateau acier de 100 mm. Filetage 1" X 8 TPI	48,00 €
VFP6/38	Plateau acier de 150 mm. Filetage 33 X 3,5 mm	59,00 €
VFP6/04	Plateau acier de 150 mm. Filetage 1" X 8 TPI	59,00 €

▶ PLATEAU ALUMINIUM



Réalisé en fonte d'aluminium, il est léger et très résistant. Il offre les mêmes possibilités que le plateau en acier mais de par sa masse réduite (700 Grs), il se monte sans problème sur les tours de petite et moyenne capacité. On obtient en outre un effet d'inertie limité. Disponible uniquement en 33 X 3,5 mm.

Réf.	Désignation	Prix TTC
K202642006	Plateau fonte d'aluminium 200 mm. Filetage 33X3,5 mm	59,90 €

▶ PLATEAU QUEUE DE COCHON ACIER

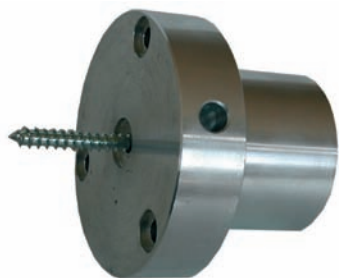

D'un diamètre de 75 mm et fileté en 33X3,5 mm, le plateau queue de cochon permet la fixation de pièces en bois de travers. Pour plus de sécurité, 3 trous permettent le maintien de la pièce à l'aide de vis, en plus de la queue de cochon.

Réf.	Désignation	Prix TTC
VRS660/38	Plateau queue de cochon acier 75 mm 33X3,5 mm	50,60 €

▶ PLATEAU QUEUE DE COCHON ALUMINIUM



Similaire au plateau queue de cochon acier, le plateau en aluminium à queue de cochon interchangeable présente une masse de 400 Grs pour un diamètre de 75 mm. Cela lui permet de trouver sa place sur les tours de plus petite capacité.

Réf.	Désignation	Prix TTC
K202641006	Plateau queue de cochon alu 75 mm 33 X 3,5 mm	58,50 €

▶ ENTRAINEUR A GRIFFES FILETE



Usiné directement dans la masse, l'entraîneur à griffes fileté permet le maintien de vos pièces entre pointes en toute sécurité. Il possède un trou transversal permettant un démontage facile, ce qui en fait un accessoire de choix pour les pièces lourdes demandant un fort serrage entre pointes.

Réf.	Désignation	Prix TTC
K202652006	Entraîneur fileté à griffes 25 mm. Filetage 33 X 3,5 mm	22,90 €

▶ BAGUE D'ADAPTATION



Elles permettent de passer d'un filetage de nez de broche quelconque à un filetage en 33 X 3,5 mm. Cela permet de monter tous les accessoires dits « standards » usinés à ce filet.

Réf.	Désignation	Prix TTC
MTLMB001	Bague d'adaptation 1"X 8 TPI – 33 X 3,5 mm	44,50 €
MTLMB002	Bague d'adaptation ¾"X 16 TPI – 33 X 3,5 mm	44,50 €
MTLMB003	Bague d'adaptation blanche Ø de votre choix vers 33 X 3,5 mm	48,00 €

▶ MARQUE A FRAPPER



Elément de sécurité par excellence, la marque à frapper permet de faire une empreinte s'adaptant sur les entraîneurs à 2 ou 4 griffes de 25 mm de diamètre maximum.
Utilisation : Une fois le centre de rotation de votre pièce déterminé, il suffit de présenter la marque à frapper et de taper un coup sec avec une massette.

Réf.	Désignation	Prix TTC
K202653006	Marque à frapper 4 griffes 25 mm	17,00 €

MANDRINS VICMARC

▶ MANDRIN VIC90



Livré avec bague d'adaptation et queue de cochon !!



Le mandrin VIC90 possède un système de serrage à broches permettant une ouverture et une fermeture plus rapide que les mandrins à clé. Il est recommandé pour les petits tours en raison de son poids réduit (1,7 Kg). Il est fabriqué en acier K1045, ce qui lui apporte une longévité et une résistance à la corrosion des plus sérieuses. Une vis à 6 pans placée sur le côté du mandrin permet le blocage des coulisseaux, afin d'éviter tout desserrage des mors lors de l'utilisation.

Le mandrin VIC90 est livré avec 1 jeu de mors standard en queue d'aronde, les clés de serrage, 1 bague d'adaptation et 1 queue-de-cochon.

Poids : 1,7 KG
Diamètre du corps : 96 mm
Serrage de 35 à 75 mm
Extension de 45 à 85 mm

PENSEZ-Y !

Pensez à préciser le filetage de votre tour.

Bagues disponibles : 33 X 3,5, 1"X8 TPI, 30 X 3,5, 3/4"X16 TPI ou bague blanche à usiner par vos soins.

Réf.	Désignation	Prix TTC
MTVIC090	MANDRIN VICMARC VM90	259,00 €

▶ MANDRIN VIC100



Livré avec bague d'adaptation et queue de cochon !!



Le mandrin VIC100 est un mandrin à serrage par clé à 6 pans. Il est équipé de mors en queue d'aronde favorisant le maintien sans broyer la prise. C'est un mandrin facile d'utilisation grâce à sa clé. Il est recommandé pour des tours ne possédant pas de blocage d'arbre. Il est de plus équipé d'un diviseur gradué à 24 positions fermant la partie arrière et le préservant de la poussière. Il offre une base sûre et permet le montage de différents mors. Le VIC100 est conçu en acier K1045, lui garantissant une grande résistance à la corrosion.

Le mandrin VIC100 est livré avec 1 jeu de mors standard en queue d'aronde, les clés de serrage, 1 bague d'adaptation et 1 queue-de-cochon.

Poids : 2,5 Kg
Diamètre du corps : 96 mm
Serrage de 37 à 77 mm
Extension de 45 à 85 mm

PENSEZ-Y !

Pensez à préciser le filetage de votre tour.

Bagues disponibles : 33 X 3,5, 1"X8 TPI, 30 X 3,5, 3/4"X16 TPI ou bague blanche à usiner par vos soins.

Réf.	Désignation	Prix TTC
MTVIC100	MANDRIN VICMARC VM100	280,00 €

MANDRINS VICMARC

► MANDRIN VIC120



Le mandrin VIC120 se classe dans la catégorie des « gros » mandrins. Compte tenu de son poids (3,9 Kg), il est recommandé de l'utiliser sur des tours suffisamment puissants. Le corps du mandrin est creux, ce qui permet de percer par l'arrière. Il est équipé d'un système de serrage à clé laissant une main libre pour positionner la pièce. Un disque diviseur gradué à 24 positions referme l'arrière du mandrin, le rendant hermétique à la poussière. Une goupille garantit le maintien en place des coulisseaux dans leurs glissières. Réalisé en acier K1045, le VIC120 a une longévité et une précision optimale, ainsi qu'une bonne résistance à la corrosion.

Le mandrin VIC120 est livré avec 1 jeu de mors standard en queue d'aronde, les clés de serrage, 1 bague d'adaptation et 1 queue-de-cochon.

Poids : 3,9 KG
Diamètre du corps : 125 mm
Serrage de 46,5 à 95,5 mm
Extension de 66,5 à 110 mm

Livré avec bague d'adaptation et queue de cochon !!

PENSEZ-Y !

Pensez à préciser le filetage de votre tour.

Bagues disponibles : 33 X 3,5, 1"X8 TPI, 30 X 3,5, 3/4"X16 TPI ou bague blanche à usiner par vos soins.



Réf.	Désignation	Prix TTC
MTVIC120	MANDRIN VICMARC VM120	339,00 €

► MANDRIN VIC150

NOUVEAUTE 2008



Révolutionnaire, le VIC150 est un mandrin pour les gros tours. Il possède une capacité de serrage des plus importantes. La particularité de ce mandrin réside dans son système de débrayage qui permet de faire une approche rapide comme les mandrins à broche et un serrage de précision cher au mandrin à clé. Très simple d'utilisation, il suffit de tourner la petite manette au dos du mandrin pour débrayer le mécanisme et de faire tourner la clé autour du mandrin pour une approche rapide. Le retour à la position initiale de la manette le remet en mode mandrin à clé. Disponible en 33 X 3,5 actuellement.

POIDS : 5,150 Kg
Diamètre du corps : 150 mm
SERRAGE : 46,5 à 97 mm
EXTENSION : 66,5 à 117 mm

Livré avec queue de cochon !!



Réf.	Désignation	Prix TTC
MTVIC150	MANDRIN VICMARC 33X3,5 VM150	358,00 €

ACCESSOIRES MANDRINS VICMARC

► **MORS LONG** Ses nouveaux mors offrent une excellente prise en extension grâce à leur profil en queue d'aronde très prononcé et un serrage important de part leur hauteur.



Réf.	Compatibilité	Ø SERRAGE EXTENSION		Ø SERRAGE COMPRESSION		Prix TTC
		MINI en mm	MAXI en mm	MINI en mm	MAXI en mm	
MTVIC091	VIC90 / VIC100	34	74	24	61	63,50 €
MTVIC141	VIC 120	45	100	5	60	71,50 €
MTVIC141	VIC 150	45	95	5	57	71,50 €

► **MINI MORS D'EXTENSION** Ces mini mors d'extension vous permettent de maintenir de petites pièces en extension, idéal pour une prise faite à la mèche.



Réf.	Compatibilité	Ø SERRAGE EXTENSION		Ø SERRAGE COMPRESSION		Prix TTC
		MINI en mm	MAXI en mm	MINI en mm	MAXI en mm	
MTVIC092	VIC90 / VIC100	25	65	5	45	63,50 €
MTVIC142	VIC 120	25	80	6	60	71,50 €
MTVIC142	VIC 150	25	74	6	57	71,50 €

► **MORS A ETAGES** Les mors à étages permettent la prise de différents diamètres sans démonter les mors. Ils offrent une prise exceptionnelle en extension pour les pièces de grands diamètres.



Réf.	Compatibilité	Ø SERRAGE EXTENSION		Ø SERRAGE COMPRESSION		Prix TTC
		MINI en mm	MAXI en mm	MINI en mm	MAXI en mm	
MTVIC093	VIC90 / VIC100	100	140	45	120	63,50 €
MTVIC143	VIC 120	125	180	50	165	71,50 €
MTVIC143	VIC 150	125	177	50	161	71,50 €

► **GRAND MORS** Les grands mors permettent la prise en extension ou un serrage des pièces de grandes dimensions. Ils sont particulièrement recommandés pour la prise de pièces lourdes ou excentriques. Une empreinte en queue d'aronde est nécessaire sur les pièces.



Réf.	Compatibilité	Ø SERRAGE EXTENSION		Ø SERRAGE COMPRESSION		Prix TTC
		MINI en mm	MAXI en mm	MINI en mm	MAXI en mm	
MTVIC094	VIC90 / VIC100	100	140	45	120	63,50 €
MTVIC144	VIC 120	125	180	105	160	71,50 €
MTVIC144	VIC 150	125	177	105	156	71,50 €

► **MORS MULTI-USAGES** Comme leur nom l'indique, les mors multi-usages s'adaptent à toutes vos pièces par le simple fait de démonter les segments. Ils sont tout particulièrement conseillés pour le tournage de pièces spéciales.



Réf.	Compatibilité	Ø SERRAGE EXTENSION		Ø SERRAGE COMPRESSION		Prix TTC
		MINI en mm	MAXI en mm	MINI en mm	MAXI en mm	
MTVIC095	VIC90 / VIC100	90	185	70	165	129,00 €
MTVIC145	VIC 120	145	265	125	245	149,50 €
MTVIC145	VIC 150	145	260	125	240	149,50 €

► **MORS DOUX** Ces mors sont usinables à votre guise. Percés, sciés, tournés, ils s'adapteront à toutes vos exigences. Ils se tournent à l'aide d'outils totalement standards. Ils sont tout particulièrement recommandés pour des tournages spécifiques.



Réf.	Compatibilité	Ø SERRAGE EXTENSION		Ø SERRAGE COMPRESSION		Prix TTC
		MINI en mm	MAXI en mm	MINI en mm	MAXI en mm	
MTVIC096	VIC90 / VIC100	125	selon usinage	selon usinage	selon usinage	29,00 €
MTVIC146	VIC 120	150	selon usinage	selon usinage	selon usinage	34,00 €
MTVIC146	VIC 150	150	selon usinage	selon usinage	selon usinage	34,00 €

ACCESSOIRES MANDRINS VICMARC

- **MORS DENTS DE SCIE** Les mors en dents de scie vous permettent une prise plus sûre de part leur profil et leur profondeur (35 mm). Ils permettent une prise aussi sécurisante en extension qu'en compression. Idéal pour le maintien du bois vert.



Réf.	Compatibilité	Ø SERRAGE EXTENSION		Ø SERRAGE COMPRESSION		Prix TTC
		MINI en mm	MAXI en mm	MINI en mm	MAXI en mm	
MTVIC121	VIC90 / VIC100	60	100	45	85	63,50 €
MTVIC123	VIC 120	65	120	45	100	71,50 €
MTVIC123	VIC 150	65	114	45	96	71,50 €

- **PLATEAUX DE REPRISE** Ils permettent la reprise de vos pièces finies afin d'enlever les traces de prise au mandrin. Livré avec 8 plots en PVC, réversibles pour saisir aussi bien en extension qu'en compression.

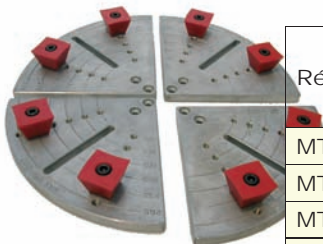

Réf.	Compatibilité	Ø SERRAGE EXTENSION		Ø SERRAGE COMPRESSION		Prix TTC
		MINI en mm	MAXI en mm	MINI en mm	MAXI en mm	
MTVIC097	VIC90 / VIC100	145	235	90	285	120,00 €
MTVIC098	VIC90 / VIC100	145	425	90	385	129,00 €
MTVIC147	VIC120 / VIC150	150	440	105	400	129,00 €
MTVIC148	VIC120 / VIC150	150	540	105	500	165,00 €

- **PLATEAU QUEUE-D'ARONDE FILETE**



Ce plateau permet le montage et le démontage rapide des pièces du mandrin. Sa prise est optimisée par sa forme en queue-d'aronde. Son diamètre lui permet d'être monté sur tous les mandrins VICMARC.

Réf.	Désignation	Prix TTC
MTVIC217	Plateau queue d'aronde fileté avec queue de cochon amovible de Ø 10 mm.	55,00 €

- **ANNEAUX LAPIDAIRES** Les anneaux servent à fixer des pièces de bois à l'aide de vis et viennent se prendre sur le mandrin en extension. Ils peuvent remplacer les plateaux filetés et vous servir de base dans la conception de lapidaire. Ils offrent en plus un montage et démontage du mandrin très rapide.



Réf.	Désignation	Compatibilité	Prix TTC
MTVIC127	Anneau lapidaire 70 mm	VIC90 / VIC100	12,90 €
MTVIC128	Anneau lapidaire 90 mm	VIC90 / VIC100 / VIC120	19,90 €
MTVIC129	Anneau lapidaire 120 mm	VIC120 / VIC150	23,00 €
MTVIC130	Anneau lapidaire 150 mm	VIC120 / VIC150 Avec grand mors	29,00 €

- **QUEUE-DE-COCHON** Queue-de-cochon de rechange, elle permet la prise de pièces de formes difficiles afin d'usiner une prise au mandrin.



Réf.	Désignation	Prix TTC
MTVIC125	Queue-de-cochon Ø 10 mm longueur 40 mm	13,00 €

- **BAGUES D'ADAPTATION**

Elles permettent le montage des mandrins VICMARC sur toutes les marques de tours.



Réf.	Taraudage	Compatibilité	Prix TTC
MTVIC090BD	1" X 8 TPI	VIC90 / VIC100	34,00 €
MTVIC090BR	¾" X 16 TPI	VIC90 / VIC100	34,00 €
MTVIC090M33	M33 X 3,5	VIC90 / VIC100	34,00 €
MTVIC090M30	M30 X 3,5	VIC90 / VIC100	34,00 €
MTVIC090BB	BLANCHE	VIC90 / VIC100	34,00 €
MTVIC140BD	1" X 8 TPI	VIC120	34,00 €
MTVIC140BR	¾" X 16 TPI	VIC120	34,00 €
MTVIC140M33	M33 X 3,5	VIC120	34,00 €
MTVIC140M30	M30 X 3,5	VIC120	34,00 €
MTVIC140BB	BLANCHE	VIC120	34,00 €

▶ MANDRIN ONEWAY



Le mandrin ONEWAY est un mandrin type avec un diamètre extérieur de 100 mm et un poids de 1780 g. Il s'adaptera sur tous les tours de moyenne capacité.

Avec ses 4 mors interchangeable, il offre une multitude de possibilités de diamètres de serrage. Il est communément appelé mandrin à broches de part son système d'ouverture et de fermeture.

En effet, pour actionner le mouvement des coulisseaux, il faut placer une tige sur le corps du mandrin et l'autre sur la bague. Sa finition nickelée et ses coulisseaux à rainures font de ce mandrin un incontournable dans son domaine. La fixation du mandrin sur le tour se fait à l'aide d'une bague conique et filetée au diamètre de votre arbre. N'étant pas usiné dans la masse, ce mandrin vous suivra même si vous changez de tour, par le simple fait de changer de bague d'adaptation. Il est livré avec une bague, une clé de service, une queue-de-cochon diamètre 13 mm et deux broches.

Réf.	Désignation	Prix TTC
VOW02/38	Mandrin Oneway avec bague M33 X 3,5	207,00 €
VOW02/33	Mandrin Oneway avec bague M20 X 1,5 mm	207,00 €
VOW02/01	Mandrin Oneway avec bague ¾" X 16 TPI	207,00 €
VOW02/04	Mandrin Oneway avec bague 1" X 8 TPI	207,00 €

▶ MANDRIN TALON



De conception différente de part son système de serrage, le mandrin talon utilise une clé usinée dans la masse pour l'ouverture et la fermeture des mors. Ce qui a pour avantage de pouvoir serrer d'une main et de tenir la pièce de l'autre. D'une fabrication en acier nickelé, avec un diamètre extérieur de 88 mm pour 1560 grammes. Le talon est un mandrin idéal pour les tours de petite et moyenne capacité. Ses quatre mors concentriques sont interchangeables et offrent une multitude de diamètre de serrage. Il faut savoir que les mors du mandrin ONEWAY et du mandrin TALON sont parfaitement compatibles. La fixation du mandrin sur le tour est elle aussi identique au mandrin talon à savoir une bague conique tenue par 2 vis et filetée à l'intérieur.

Livré avec 1 bague d'adaptation, 1 queue-de-cochon diamètre 13, longueur 25 mm, 1 clé de serrage et 1 clé de service.

Réf.	Désignation	Prix TTC
VTA02/38	Mandrin talon avec bague M33 X 3,5	234,00 €
VTA02/33	Mandrin talon avec bague M20 X 1,5	234,00 €
VTA02/01	Mandrin talon avec bague ¾" X 16 TPI	234,00 €
VTA02/04	Mandrin talon avec bague 1" X 8 TPI	234,00 €

▶ MANDRIN STRONGHOLD



Le mandrin Stronghold est le plus gros de la famille ONEWAY avec un diamètre extérieur de 113 mm pour 3120 grammes.

Il est parfaitement adapté pour les tours de moyenne et de grosse capacité. Le stronghold est un mandrin à clé, usiné dans la masse et offre un serrage des plus sécurisants.

Toujours réalisé avec la même rigueur, acier nickelé, coulisseaux à rainures, le stronghold est un mandrin pour les tourneurs soucieux de résultat et de sécurité.

Avec ses quatre mors concentriques interchangeables, le choix des diamètres de serrage est important.

Les entraxes des mors étant différents, ils ne seront donc pas compatibles avec le Oneway et le Talon. Fixation sur le tour grâce à une bague conique tenue par 2 vis et filetée à l'intérieur.

Livré avec 1 bague d'adaptation, 1 queue-de-cochon diamètre 13 longueur 25 mm, une clé de serrage et une clé de service.

Réf.	Désignation	Prix TTC
VSH02/38	Mandrin avec bague M33 X 3,5	299,00 €
VSH02/04	Mandrin avec bague 1" X 8 TPI	299,00 €

ACCESSOIRES POUR MANDRINS ONEWAY

▶ BAGUES D'ADAPTATION POUR MANDRINS ONEWAY, TALON, STRONGHOLD

Ces bagues coniques permettent le montage de toute la gamme ONEWAY sur les différentes marques de tours.



La forme conique des bagues offre une concentricité parfaite et la sécurité de l'ensemble est assurée par 2 vis de fixation qui le cas échéant peuvent aussi servir d'extracteurs lors du changement de bagues.

Réf.	Filetage	Compatibilité	Prix TTC
VOW033	20 X 1,5	Oneway / Talon	27,00 €
VOW038	33 X 3,5	Oneway / Talon	27,00 €
VOW001	3/4" X 16 TPI	Oneway / Talon	27,00 €
VOW004	1" X 8 TPI	Oneway / Talon	27,00 €
VSH030	30 X 3,5	Stronghold / Escoulen	27,00 €
VSH038	33 X 3,5	Stronghold / Escoulen	27,00 €
VSH004	1" X 8 TPI	Stronghold / Escoulen	27,00 €
VSH0BB	Blanche	Stronghold / Escoulen	27,00 €

▶ QUEUE-DE-COCHON

Les queues-de-cochon servent à maintenir des pièces difficiles à prendre avec des mors. Elles viennent se placer au centre du mandrin et sont maintenues par le serrage des mors. 2 tailles sont disponibles chez ONEWAY, 50 mm et 38 mm. Elles s'adaptent sur toute la gamme.



Réf.	Filetage	Longueur	Prix TTC
VOSS38	A DROITE	38 MM	22,90 €
VOSS38L	A GAUCHE	38 MM	22,90 €
VOSS50	A DROITE	50 MM	26,90 €
VOSS50L	A GAUCHE	50 MM	26,90 €

▶ ENTRAINEURS

Les entraîneurs permettent le tournage entre pointes sans avoir à enlever le mandrin du tour. Ils se positionnent de façon identique à la queue-de-cochon. 2 tailles sont aussi disponibles (13 et 25 mm).

La longueur de la pointe centrale est réglable, les 4 griffes offrent une prise sécurisante et évitent la rotation de la pièce.



Réf.	Désignation	Prix TTC
VOSD13	Entraîneur 4 griffes 13 mm	36,50 €
VOSD25	Entraîneur 4 griffes 25 mm	36,50 €

▶ PLOTS CAOUTCHOUC POUR PLATEAU DE REPRISE

Ces plots se fixent sur les plateaux de reprise en aluminium. Ils sont formés d'un corps en métal recouvert de caoutchouc pour éviter de laisser des marques sur les pièces.

Utilisables soit en extension soit en compression. Le kit comprend 8 plots, 8 boulons 6 X 30, rondelles et écrous.



Réf.	Désignation	Compatibilité	Prix TTC
VOSBEX	Plots caoutchouc	Tout plateau de reprise Oneway	25,60 €

MORS POUR MANDRINS ONEWAY

Les mors des mandrins ONEWAY ont un profil unique. Ils permettent de serrer des pièces rondes de diamètres différents ainsi que des pièces carrées de façon très efficace. Les mors lisses ne laissent pas de trace sur la pièce mais sont utilisés au serrage de diamètres donnés. Leur forme en queue-d'aronde demande une préparation soignée de l'empreinte.

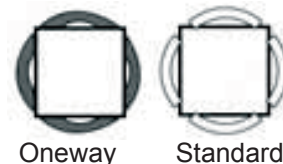
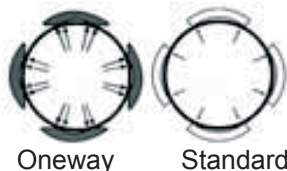

► **MORS A ETAGES N°1** Ces petits mors sont aussi bien utilisés en compression qu'en extension. Ils permettent de prendre divers diamètres de part leurs étages.



Réf.	Compatibilité	Ø SERRAGE EXTENSION		Ø SERRAGE COMPRESSION		Prix TTC
		MINI en mm	MAXI en mm	MINI en mm	MAXI en mm	
VOW01	Talon, Versachuck	23	60	7	45	40,60 €
VOW01	Oneway, Versachuck	22	65	7	51	40,60 €

► **MORS N°1 LONG** Ils permettent la prise de petites pièces avec une sécurité importante, de part leur hauteur de mâchoire. Idéal en extension tel qu'un bougeoir ou goulot étroit.



Réf.	Compatibilité	Ø SERRAGE EXTENSION		Ø SERRAGE COMPRESSION		Prix TTC
		MINI en mm	MAXI en mm	MINI en mm	MAXI en mm	
VOW011	Talon, Versachuck	26	62	6	43	40,60 €
VOW011	Oneway, Versachuck	26	69	6	50	40,60 €
VSH01	Stronghold	26	70	7	53	48,90 €

► **MORS N°2 (origine)** Les mors n°2 sont les mors fournis avec le mandrin d'origine, que se soit le Talon, le Oneway ou le Stronghold. Ils offrent la particularité d'être striés à l'intérieur et juste une rainure à l'extérieur.



Réf.	Compatibilité	Ø SERRAGE EXTENSION		Ø SERRAGE COMPRESSION		Prix TTC
		MINI en mm	MAXI en mm	MINI en mm	MAXI en mm	
VOW02	Talon, Versachuck	51	87	38	74	41,60 €
VOW02	Oneway, Versachuck	51	94	38	79	41,60 €
VSH02	Stronghold	60	106	43	88	49,90 €

► **MORS N°3** Ces mors offrent la possibilité de saisir des pièces de grandes tailles et assurent une sécurité importante de part leurs griffes en compression.



Réf.	Compatibilité	Ø SERRAGE EXTENSION		Ø SERRAGE COMPRESSION		Prix TTC
		MINI en mm	MAXI en mm	MINI en mm	MAXI en mm	
VOW03	Talon, Versachuck	97	135	84	122	49,90 €
VOW03	Oneway, Versachuck	99	141	84	124	49,90 €
VSH03	Stronghold	110	156	94	140	56,20 €

► **MORS LISSE OU DE REPRISE** Avec leurs surfaces lisses et leurs profils en queue-d'aronde, ils permettent une prise sans trace sur la pièce et une sécurité accrue.



Réf.	Compatibilité	Ø SERRAGE EXTENSION		Ø SERRAGE COMPRESSION		Prix TTC
		MINI en mm	MAXI en mm	MINI en mm	MAXI en mm	
VOW022	Talon, Versachuck	51	88	38	72	36,50 €
VOW022	Oneway, Versachuck	51	94	38	78	36,50 €
VSH022	Stronghold	63	109	46	88	43,90 €

MORS ET PLATEAU POUR MANDRINS ONEWAY

- ▶ **MORS GOBELET N°2** Nouveau-nés, le VOW02G et VSH02G offrent une hauteur de prise importante, ce qui permet de travailler de grosses pièces en toute sécurité.



Réf.	Compatibilité	Ø SERRAGE EXTENSION		Ø SERRAGE COMPRESSION		Prix TTC
		MINI en mm	MAXI en mm	MINI en mm	MAXI en mm	
VOW02G	Talon, Versachuck	51	88	38	72	47,90 €
VOW02G	Oneway, Versachuck	51	88	38	72	47,90 €
VSH02G	Stronghold	67	104	52	89	55,50 €

- ▶ **MORS GOBELET N°3** Lui aussi est dans la dernière vague ONEWAY, avec son intérieur rainuré, il offre une surface de prise conséquente et toujours une sécurité optimale.



Réf.	Compatibilité	Ø SERRAGE EXTENSION		Ø SERRAGE COMPRESSION		Prix TTC
		MINI en mm	MAXI en mm	MINI en mm	MAXI en mm	
VOW03G	Talon, Versachuck	98	134	78	110	55,50 €
VOW03G	Oneway, Versachuck	98	134	78	110	55,50 €
VSH03G	Stronghold	115	152	98	135	61,50 €

- ▶ **MORS PLATEAU ACIER**



Ils viennent se mettre à la place des mors standards offrant ainsi un plateau métallique à diamètre variable.

Réf.	Compatibilité	Ø SERRAGE EXTENSION		Ø SERRAGE COMPRESSION		Prix TTC
		MINI en mm	MAXI en mm	MINI en mm	MAXI en mm	
VOW150	Talon, Versachuck	/	186	152	/	41,60 €
VOW150	Oneway, Versachuck	/	191	152	/	41,60 €
VSH150	Stronghold	/	194	152	/	41,60 €

- ▶ **PLATEAU DE REPRISE ALUMINIUM**



Ces plateaux en aluminium sont utilisés en phase finale du tournage. Ils permettent grâce à 8 plots en caoutchouc de maintenir la pièce soit en extension soit en compression sans laisser de trace sur la pièce. Ses plots sont réglables à la demande et font office de mors.

Réf.	Compatibilité	Ø SERRAGE EXTENSION		Ø SERRAGE COMPRESSION		Prix TTC
		MINI en mm	MAXI en mm	MINI en mm	MAXI en mm	
VOW215	Talon, Versachuck	100	250	51	200	93,90 €
VOW215	Oneway, Versachuck	100	257	51	205	93,90 €
VOW280	Talon, Versachuck	124	298	73	273	99,90 €
VOW280	Oneway, Versachuck	124	305	73	279	99,90 €
VSH215	Stronghold	127	257	76	205	93,90 €
VSH280	Stronghold	120	305	70	279	99,90 €
VSH350	Stronghold	120	380	44	355	127,20 €

- ▶ **NOTRE AVIS**

Avec la gamme ONEWAY, tout tourneur trouvera un mandrin, mors, plateau à sa convenance. C'est une gamme évolutive, de qualité, qui vous apportera satisfaction et sécurité.

▶ MANDRIN VERSACHUCK 100

Le Versachuck est un mandrin à quatre mors à centrage automatique. Il est composé d'une platine d'adaptation en M33 X 3,5 ou 1"X 8TPI ou d'une platine à usiner à votre filetage.

L'originalité de ce mandrin réside dans la possibilité de monter des mors de différents fabricants tels que : Axminster, Oneway talon et Supernova grâce aux trois jeux de coulisseaux livrés d'origine.



Livré dans un coffret en bois comprenant :

- 1 platine d'adaptation filetage M33 X 3,5 ou 1"X 8TPI avec diviseur (24 subdivisions).
- 1 mandrin à clé de Ø extérieur 100 mm.
- 3 jeux de coulisseaux (pour mors Oneway talon, mors supernova et mors Axminster).
- 4 mors usinés en queue-d'aronde.
- Visserie et clés.



Issu d'une base de mandrin pour tour à métaux, il est parfaitement adapté pour les tours de moyenne et grande capacité. Robuste, d'un usinage précis, il saura vous apporter entière satisfaction. Diamètre ext 100 mm pour une masse de 3650 g.

Réf.	Désignation	Prix TTC
TPVER100	Mandrin Versachuck M33 X 3,5 MM ou 1"X 8TPI.	250,00 €

▶ MANDRIN ÉCONOMIQUE

Copie du VIC090

Si de prime abord, ce mandrin ressemble à s'y méprendre à un VIC090, il ne faut pas se laisser abuser. Récemment vue sur le marché français, cette copie fabriquée en Asie est arrivée courant 2007 dans nos ateliers.

Après avoir testé et essayé plusieurs exemplaires, nous avons pris la décision de vous proposer ce mandrin.



Si la qualité reste loin derrière le VIC090, ce mandrin possède quand même plusieurs avantages. La concordance avec tous les mors de la gamme VICMARC, 90 et 100; un filetage standard en 33 X 3,5 usiné directement dans la masse; un système de blocage de sécurité pour éviter tout risque de desserrage des mors lors de la rotation et un prix très attractif.

Livré avec 1 queue-de-cochon, deux broches de serrage et 1 jeu de mors standards.



Réf.	Désignation	Prix TTC
ATT900	MANDRIN ECONOMIQUE	110,00 €

MANDRINS ESCOULEN

▶ MANDRIN À ROTULE ESCOULEN 1



Le mandrin à rotule permet de tourner des pièces excentrées, tout en assurant une prise robuste et sûre. Ce mandrin se compose de deux éléments principaux :

Le corps :

Il mesure 80 mm de diamètre extérieur et est réalisé en acier. Il se monte sur le nez de broche du tour au moyen d'une bague d'adaptation « STRONGHOLD ». Il ne présente aucun risque d'utilisation car sa surface externe est lisse. Une empreinte permet de recevoir différentes rotules, selon l'utilisation souhaitée.

Les rotules :

Elles sont conçues en acier trempé, ce qui leur garantit une très grande robustesse. Il existe plusieurs usinages pour la partie centrale des rotules : cylindrique, conique (cône mors n°2), ou fileté. Le montage des rotules dans le corps du mandrin se fait sur champ. Il suffit ensuite de les incliner de 90° puis de les fixer à l'aide des vis de réglage selon l'angle voulu.

Le mandrin est livré dans un coffret bois avec 1 rotule de 22 mm, 1 rotule de 40 mm, les clés de serrage, le calibre et la notice. Des accessoires sont également disponibles indépendamment.

Réf.	Désignation	Prix TTC
JFES/38	Mandrin à rotule « ESCOULEN 1 » avec bague 33 X 3,5	258,00 €
JFES/04	Mandrin à rotule « ESCOULEN 1 » avec bague 1"X8 TPI	258,00 €
JFE10	Rotule de 10 mm	35,50 €
JFE32	Rotule de 32 mm	35,50 €
JFEMK2	Rotule CM2	35,50 €
JFERP	Rotule plateau	73,90 €
JFECA	Calibre	5,90 €

▶ MANDRIN ESCOULEN 3



MANDRIN À DÉCENTRAGE

Tout nouveau, ce mandrin a été conçu pour aller encore plus loin dans le tournage d'art. En effet il permet de tourner des pièces décentrées mais aussi de tourner des pièces excentrées.

La combinaison de ces deux principes apporte une quantité de variantes très importante. De plus, la possibilité de varier l'axe de vos pièces de bois par rapport à l'axe de votre tour vous permet des réalisations très originales et infinies.

Ce mandrin d'un diamètre de 128 mm en acier n' est livrable qu' en filetage : 33 x 3,5.

Composé de 2 parties principales :

- 1 plateau arrière permettant la jonction avec votre tour directement fileté dans la masse et qui de plus, permet de part son évidement l'insertion de 2 contrepoids afin de contrer l'effet produit par le décentrage.

- 1 plateau avant avec une lumière centrale enfermant un écrou fileté qui donne la possibilité de fixer le support d'accessoire à l'endroit voulu, 3 vis de fermeture de l'ensemble sont situées sur la face avant.

Mandrin livré avec gobelet de 40 mm + clé de service.

Réf.	Désignation	
JFES3	Mandrin à décentrage	
JFES322	Gobelet de 22 mm	
JFES352	Gobelet de 52 mm	
JFES3P	Plateau	
JFES3R	Mandrin à rotule	

**PRIX
NOUS
CONTACTER !**

MANDRIN SORBY

▶ MANDRIN EXCENTRÉ SORBY RS60



Le mandrin RS60 de Robert SORBY présente un système innovant de tournage excentré. Compte tenu de son poids (2,6 Kg) et des efforts appliqués sur la broche du tour, il est recommandé de l'utiliser sur des machines équipées d'un nez de broche en 33 X 3,5 ou plus. Ce mandrin comporte deux parties principales :

Le corps :

Le corps du mandrin est en acier et mesure 100 mm de diamètre. Sa surface extérieure est lisse, ce qui garantit une utilisation dans des conditions optimales de sécurité. Des alésages filetés pratiqués sur le côté permettent de bloquer le plateau de décentrage. Un trou latéral permet de lire la distance de décentrage par rapport au centre. La partie arrière du corps, filetée en 33 X 3,5, permet de monter le mandrin sur le nez de broche. La partie avant possède une empreinte destinée à accueillir le plateau de décentrage.

Le plateau de décentrage :

Ce plateau en acier vient se placer sur la face avant du corps, dans une empreinte prévue à cet effet. Sa tranche comporte une gorge recevant les vis de serrage, ainsi que des graduations servant à régler le décentrage de 0 à 35 mm.

Le plateau possède une empreinte dans laquelle peuvent se monter différents accessoires, selon le type de fixation voulu.

Il y a trois possibilités de fixation :

- La queue-de-cochon (1)
- Le plateau de 57 mm (2)
- Le dispositif à cardan (3)

Le mandrin RS60 est livré en coffret avec la queue-de-cochon, le plateau de 57 mm, le dispositif à cardan, les clés de serrage et le système de fixation des accessoires.



Queue de cochon



Plateau 57 mm



Dispositif à cadran

Réf.	Désignation	Prix TTC
VRS60/38	Mandrin excentré SORBY	350,00 €

▶ MANDRIN À PINCE MULTISTAR



Ce mandrin est en fait composé de 2 parties : 1 queue en CM2 avec filetage pour recevoir la tête et une tête en acier qui permet de recevoir 8 pinces différentes

La combinaison de ces 2 accessoires forme un mandrin malin qui vous permet de maintenir de toutes petites pièces allant de 0 à 6 mm.



TRMD002



TRMD002+ TRMD800



DETAILS

Réf.	Désignation	Prix TTC
TRMD002	Tige CM2 avec filetage et pointeau	23,80 €
TRMD800	Porte pince + 8 pinces	32,40 €

ACCESSOIRES CÔNE MORSE

▶ MANDRIN PORTE-MÈCHE À CLÉ



Mandrin à clé robuste et précis, queue en CM1, liaison cône DIN238 B16, capacité de perçage de 1,5 à 13 mm. Masse 385g.

Réf.	Désignation	Prix TTC
OT30140405	Mandrin à clé + arbre porte-mandrin CM1	34,90 €

▶ MANDRIN PORTE-MÈCHE À CLÉ



Mandrin à clé de précision, usiné, résistant aux chocs, queue en CM2, liaison cône DIN238 B16, capacité de perçage de 1,5 à 13 mm. Masse 460g.

Réf.	Désignation	Prix TTC
OT30140409	Mandrin à clé + arbre porte-mandrin CM2	34,90 €

▶ MANDRIN PORTE-MÈCHE À CLÉ



Mandrin à clé pour diamètres plus importants, résistant aux chocs, queue en CM2, liaison cône DIN238 B18, capacité de perçage de 3 à 16 mm. Masse 715g.

Réf.	Désignation	Prix TTC
OT30140413	Mandrin à clé + arbre porte-mandrin CM2	48,50 €

▶ MANDRIN AUTO-SERRANT



Mandrin auto-serrant avec dispositif de blocage intégré évitant tous risques de desserrage des mâchoires, queue en CM2, liaison UNF3/8".24, capacité de perçage de 2 à 13 mm.

Réf.	Désignation	Prix TTC
OT30146213	Mandrin auto-serrant + arbre porte-mandrin CM2	45,90 €

▶ DOUILLE DE RÉDUCTION



Les douilles de réduction permettent d'adapter différents types de cônes morses par rapport à la capacité du cône morse des machines. Entièrement rectifiées, elles n'altèrent pas la concentricité. Elles sont entièrement trempées.

Réf.	REDUCTION		Prix TTC
	EXT	INT	
OT30110101	CM2	CM1	11,90 €
OT30110104	CM3	CM2	14,90 €

▶ CHASSE-CÔNES



Les chasse-cônes permettent de décoincer les cônes morses sur les machines ne possédant pas d'extracteur ou de désolidariser une douille de réduction du cône qu'elle maintient.

Nous vous proposons 2 modèles : 1 chasse-cône semi-automatique avec un système progressif que l'on actionne par un levier. Et un chasse-cône plus classique sur lequel on frappe un petit coup sec à l'aide d'un marteau.

Réf.	Désignation	Prix TTC
OT32500501	Chasse-cône semi-automatique	85,00 €
OT32300302	Chasse-cône simple pour CM2	8,50 €

▶ ENTRAÎNEUR CÔNE MORSE 2 GRIFFES



Usiné directement dans la masse, il est utilisé pour usiner des pièces directement entre pointes. L'entraîneur à 2 griffes permet de prendre des pièces dont les bouts ne sont pas réguliers.

Réf.	Désignation	Prix TTC
V25Z2M2	Entraîneur 2 griffes 25 mm cône morse N°2	27,40 €

▶ ENTRAÎNEUR CÔNE MORSE 4 GRIFFES



Usinés dans la masse, les entraîneurs 4 griffes sont les plus couramment utilisés. Ils permettent une meilleure répartition de l'effort d'entraînement. Cela limite le risque d'éclater la pièce lors du serrage.

Réf.	Désignation	Prix TTC
PM0142	Entraîneur 4 griffes 25 mm cône morse N°2	26,50 €

▶ ENTRAÎNEUR CÔNE MORSE 4 GRIFFES



Similaire à l'entraîneur PM0142, cet entraîneur usiné d'un seul bloc présente un diamètre de 16 mm. Il s'utilise pour le tournage de pièces plus légères.

Réf.	Désignation	Prix TTC
PM5842	Entraîneur 4 griffes 16 mm cône morse N°2	24,90 €

▶ ENTRAÎNEUR CÔNE MORSE 4 GRIFFES



Taillé directement dans la masse, cet entraîneur, avec son corps très robuste et ses 38 mm de diamètre, offre un entraînement parfait sur des pièces lourdes nécessitant un fort serrage.

Réf.	Désignation	Prix TTC
V38Z4M2	Entraîneur 4 griffes 38 mm cône morse N°2	39,90 €

▶ ENTRAÎNEUR CÔNE MORSE 4 GRIFFES

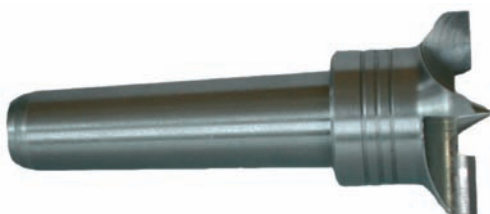

Cet entraîneur à griffes larges est fait d'une seule pièce. Il permet la prise entre pointes de pièces de grand diamètre. Son profil « allégé » offre la possibilité de le monter sur des tours de plus petit gabarit.

Réf.	Désignation	Prix TTC
PM11242R	Entraîneur 4 griffes 38 mm cône morse N°2	39,90 €

▶ ENTRAÎNEUR CÔNE MORSE MULTI-DENTS



Avec sa pointe centrale rétractable, il permet un centrage continu tout en offrant un entraînement des plus sécurisants grâce à ses dents affûtées sur tout son pourtour.

Réf.	Désignation	Prix TTC
VSTB100	Entraîneur multi griffes SORBY 22 mm cône morse N°1	60,40 €
VSTB200	Entraîneur multi griffes SORBY 22 mm cône morse N°2	60,40 €

CONTRE-POINTES TOURNANTES

▶ CONTRE-POINTE STANDARD



Réalisée en acier, cette contre-pointe de 31 mm de diamètre est la plus couramment utilisée. Ses deux roulements à billes offrent un guidage en rotation très précis. La pointe présente un angle de 60°.

Réf.	Désignation	Prix TTC
PMSD2	Contre-pointe standard cône morse N° 2	52,80 €

▶ CONTRE-POINTE RENFORCÉE



Beaucoup plus grosse que la VRC2, cette contre-pointe de 38 mm possède 2 roulements de dimension supérieure. Cela permet de mieux répartir les efforts de compression. Elle est donc recommandée pour le tournage entre pointes des grosses pièces.

Réf.	Désignation	Prix TTC
PMHD2	Contre-pointe renforcée 38 mm cône morse N° 2	59,50 €

▶ CONTRE-POINTE MULTIDENTS



Fabriquée dans le même esprit que les entraîneurs multidentés SORBY, cette contre-pointe garantit une prise des plus sécurisantes. C'est la plus utilisée pour le tournage excentré entre pointes. Combinée avec l'entraîneur multidentés, elle offre une prise des plus sûres.

Réf.	Désignation	Prix TTC
VRCSTB200	Contre-pointe multidentés cône morse N° 2	70,40 €

▶ CONTRE-POINTE PERCÉE



La particularité de cette contre-pointe réside dans son perçage de 8 mm sur toute sa longueur afin de tenir des pièces de forme plate ou de tourillon. Grâce à sa bague annulaire, elle est aussi utilisée pour le perçage au fleuret, offrant un guidage des plus précis. Elle est livrée en plus avec deux embouts coniques interchangeables de 60° pour une utilisation plus classique. Elle est montée sur deux roulements et mesure 31 mm de diamètre extérieur.

Réf.	Désignation	Prix TTC
VCHR2	Contre-pointe creuse cône morse N° 2	73,90 €

▶ CONTRE-POINTE SORBY



Ce coffret malin se compose d'une contre-pointe et de 7 accessoires interchangeables. Cela permet, avec une seule base, de pouvoir tenir toutes formes de pièces entre pointes. Comme la VCHR2, elle est percée sur toute sa longueur à 8 mm de diamètre, et permet le perçage long au fleuret. Une clé de forme spéciale permet d'extraire les embouts sans les endommager.

Réf.	Désignation	Prix TTC
VDRCK2	Coffret de contre-pointe SORBY	95,50 €

▶ CONTRE-POINTE ONEWAY



ONEWAY propose ici une contre-pointe de grande qualité. Sa pointe centrale amovible permet de fixer soit un cône de 44 mm à utiliser comme une contre-pointe standard, soit un cône de 88 mm à monter à l'envers et qui permet de recevoir les pièces coniques ou sphériques sans les marquer. Percée à 8 mm de part en part, elle permet l'usage du fleuret avec une grande précision.

Réf.	Désignation	Prix TTC
VOW2064	Coffret de contre-pointe ONEWAY	129,00 €

► MÈCHES FORSTNER



Monobloc, ces mèches sont parfaitement adaptées pour le perçage précis en trou borgne ou débouchant. Leur pointe de centrage offre la possibilité de se caler au plus juste avant d'entreprendre le perçage. Leur profil aéré dégage efficacement les copeaux et évite ainsi le bouchage. Leur queue présente un épaulement usiné à 11 mm maximum, ce qui permet de les adapter sur tous les mandrins standards. Les mèches FORSTNER ont une longueur utile de 120 mm et sont réaffûtables.

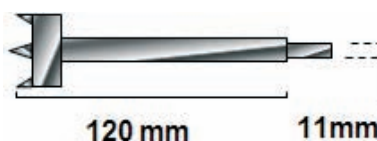

Réf.	Désignation	Prix TTC
PMSTC012	Mèche à nœud de 12,7 mm	11,90 €
PMSTC058	Mèche à nœud de 15,9 mm	12,90 €
PMSTC034	Mèche à nœud de 19,05 mm	13,50 €
PMSTC078	Mèche à nœud de 22,23 mm	13,90 €
PMSTC25	Mèche à nœud de 25 mm	14,90 €
PMSTC27	Mèche à nœud de 27 mm Spécial Moulin	17,90 €
PMSTC30	Mèche à nœud de 30 mm	18,50 €

Réf.	Désignation	Prix TTC
PMSTC35	Mèche à nœud de 35 mm	19,90 €
PMSTC40	Mèche à nœud de 40 mm	20,50 €
PMSTC50	Mèche à nœud de 50 mm	25,90 €
PMSTC60	Mèche à nœud de 60 mm	28,90 €
PMSTC03	Mèche à nœud de 76,2 mm	40,90 €
PMSTC80	Mèche à nœud de 80 mm	45,90 €
PMSTC04	Mèche à nœud de 101 mm	49,90 €

► MÈCHES À FAÇONNER CARBURE À FOND PLAT



Coffret bois de 5 mèches au carbure avec pointe de centrage, 2 coupes dégageuses, 2 traçoirs. Diamètres 15 mm, 20 mm, 25 mm, 30 mm, 35 mm. Queue cylindrique de 10 mm.

Trou borgne ou débouchant



Réf.	Désignation	Prix TTC
ISOSET	Coffret 5 mèches à façonner carbure	66,00 €

► MÈCHES À BOUCHONNER / FAÇONNER HSS À FOND PLAT



Coffret de 4 mèches à façonner et 4 mèches à bouchonner HSS pour le bois. Diamètre 8mm, 10mm, 12mm et 15 mm. Les mèches à bouchonner ont une queue de 13 mm de diamètre et les mèches à façonner une queue de 10 mm de diamètre.

Trou borgne ou débouchant

Réf.	Désignation	Prix TTC
IS210500	Coffret 4 mèches à bouchonner carbure	75,00 €

▶ MÈCHES À BOIS PLATES



Réalisées en acier WS, ces mèches permettent des creusages débouchant grâce à leur pointe de centrage et leurs 2 coupes dégageuses. Leur queue à profil hexagonal permet une prise au mandrin fiable et sans risque de patinage. Elles ont une longueur totale de 152 mm. Réaffûtables à la main.



Trou débouchant

Réf.	Désignation	Prix TTC	Réf.	Désignation	Prix TTC
IS304506	Mèche à bois plate de 6 mm.	2,90 €	IS304522	Mèche à bois plate de 22 mm.	4,60 €
IS304508	Mèche à bois plate de 8 mm.	2,90 €	IS304524	Mèche à bois plate de 24 mm.	5,10 €
IS304510	Mèche à bois plate de 10 mm.	3,10 €	IS304526	Mèche à bois plate de 26 mm.	5,50 €
IS304512	Mèche à bois plate de 12 mm.	3,30 €	IS304528	Mèche à bois plate de 28 mm.	5,70 €
IS304514	Mèche à bois plate de 14 mm.	3,50 €	IS304530	Mèche à bois plate de 30 mm.	5,80 €
IS304516	Mèche à bois plate de 16 mm.	3,60 €	IS304532	Mèche à bois plate de 32 mm.	6,10 €
IS304518	Mèche à bois plate de 18 mm.	3,70 €	IS304535	Mèche à bois plate de 35 mm.	6,80 €
IS304520	Mèche à bois plate de 20 mm.	3,80 €	IS304538	Mèche à bois plate de 38 mm.	7,20 €

▶ COFFRET DE MÈCHES À BOIS PLATES



Coffret de 15 mèches plates pour le bois. Il contient 1 mèche de 6 mm, 8 mm, 10 mm, 14 mm, 16 mm, 19 mm, 22 mm, 28 mm, 32 mm, 35 mm, 38 mm, ainsi que 2 mèches de 13 mm et 25 mm. Ces mèches en acier WS possèdent une pointe de centrage et 2 coupes dégageuses. Elles sont réaffûtables et s'utilisent en rotation à droite uniquement. Le profil hexagonal de leur queue leur assure un maintien parfait dans le mandrin.



Trou débouchant

Réf.	Désignation	Prix TTC
IS304500	Coffret de 15 mèches plates acier WS	37,00 €

▶ MÈCHES À BOIS HÉLICOÏDALES EN ACIER HSS



Réalisées en acier HSS, ces mèches sont idéales pour des perçages borgnes ou débouchants, leurs 2 coupes dégageuses et leur pointe de centrage permettent des perçages nets, rapides et précis. Leurs profils hélicoïdaux assurent une évacuation rapide des copeaux et évite le bourrage. Réaffûtables à la meule, queue cylindrique.

Réf.	Désignation	Prix TTC	Réf.	Désignation	Prix TTC
IS201503	Mèches à bois hélicoïdales de 3 mm	1,90 €	IS201509	Mèches à bois hélicoïdales de 9 mm	2,90 €
IS201504	Mèches à bois hélicoïdales de 4 mm	1,90 €	IS201510	Mèches à bois hélicoïdales de 10 mm	3,10 €
IS201505	Mèches à bois hélicoïdales de 5 mm	1,90 €	IS201512	Mèches à bois hélicoïdales de 12 mm	3,80 €
IS201506	Mèches à bois hélicoïdales de 6 mm	2,00 €	IS201514	Mèches à bois hélicoïdales de 14 mm	4,90 €
IS201508	Mèches à bois hélicoïdales de 8 mm	2,60 €			

▶ COFFRET MÈCHES À BOIS HÉLICOÏDALES EN ACIER HSS



Trou débouchant

Coffret plastique de 15 mèches à bois. Ce coffret comprend 1 mèche de diamètre 7 mm, 8,5 mm, 9 mm et 2 mèches de 3 mm, 4 mm, 5 mm, 6 mm, 8 mm et 10 mm. Ces mèches possèdent une queue cylindrique, une pointe de centrage et deux coupes dégageuses en pointe. Elles sont réaffûtables à la meule.

Réf.	Désignation	Prix TTC
IS201500	Coffret mèches à bois hélicoïdales	29,50 €

► MÈCHES À BOIS À HÉLICE UNIQUE

Cette gamme de mèches est parfaitement adaptée pour tous les perçages de moyenne ou grande profondeur en trou débouchant. La précision de perçage est due par leurs vis de centrage qui tire la mèche sans effort. L' amorce de coupe est très nette grâce au traceur latéral. Le principe de l'hélice unique permet une évacuation importante des copeaux.

La queue 6 pans ou SDS assure une prise parfaite dans le mandrin. Réaffûtables à la pierre.

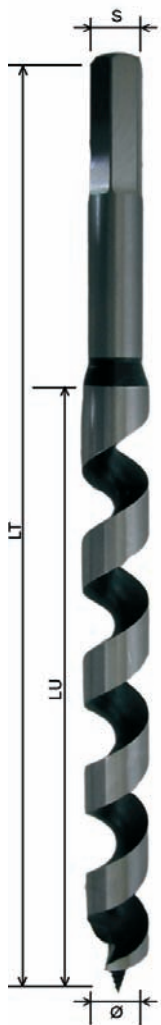

Longueur 235 mm
Queue 6 pans

Longueur 460 mm
Queue 6 pans

Longueur 600 mm
Queue 6 pans

Réf.	Désignation	LU	LT	Queue	Prix TTC
IS307506	Mèches à hélice unique Ø 6	160	235	6 pans	9,00 €
IS307508	Mèches à hélice unique Ø 8	160	235	6 pans	9,00 €
IS307510	Mèches à hélice unique Ø 10	160	235	6 pans	9,50 €
IS307512	Mèches à hélice unique Ø 12	160	235	6 pans	12,50 €
IS307513	Mèches à hélice unique Ø 13	160	235	6 pans	12,90 €
IS307514	Mèches à hélice unique Ø 14	160	235	6 pans	13,10 €
IS307516	Mèches à hélice unique Ø 16	160	235	6 pans	13,90 €
IS307518	Mèches à hélice unique Ø 18	160	235	6 pans	14,50 €
IS307520	Mèches à hélice unique Ø 20	160	235	6 pans	15,00 €
IS307522	Mèches à hélice unique Ø 22	160	235	6 pans	15,30 €
IS307524	Mèches à hélice unique Ø 24	160	235	6 pans	21,70 €
IS307526	Mèches à hélice unique Ø 26	160	235	6 pans	22,50 €
IS307528	Mèches à hélice unique Ø 28	160	235	6 pans	27,50 €
IS307530	Mèches à hélice unique Ø 30	160	235	6 pans	29,90 €

Réf.	Désignation	LU	LT	Queue	Prix TTC
IS308510	Mèches à hélice unique Ø 10	380	460	6 pans	19,50 €
IS308512	Mèches à hélice unique Ø 12	380	460	6 pans	20,90 €
IS308514	Mèches à hélice unique Ø 14	380	460	6 pans	22,50 €
IS308516	Mèches à hélice unique Ø 16	380	460	6 pans	23,90 €
IS308518	Mèches à hélice unique Ø 18	380	460	6 pans	25,00 €
IS308520	Mèches à hélice unique Ø 20	380	460	6 pans	26,90 €
IS308522	Mèches à hélice unique Ø 22	380	460	6 pans	28,30 €
IS308524	Mèches à hélice unique Ø 24	380	460	6 pans	30,50 €
IS308528	Mèches à hélice unique Ø 28	380	460	6 pans	37,10 €
IS308530	Mèches à hélice unique Ø 30	380	460	6 pans	42,00 €

Réf.	Désignation	LU	LT	Queue	Prix TTC
IS309512	Mèches à hélice unique Ø 12	520	600	6 pans	28,50 €
IS309514	Mèches à hélice unique Ø 14	520	600	6 pans	31,00 €
IS309516	Mèches à hélice unique Ø 16	520	600	6 pans	33,40 €
IS309518	Mèches à hélice unique Ø 18	520	600	6 pans	35,90 €
IS309520	Mèches à hélice unique Ø 20	520	600	6 pans	38,30 €
IS309522	Mèches à hélice unique Ø 22	520	600	6 pans	42,00 €
IS309524	Mèches à hélice unique Ø 24	520	600	6 pans	47,30 €
IS309526	Mèches à hélice unique Ø 26	520	600	6 pans	53,90 €
IS309528	Mèches à hélice unique Ø 28	520	600	6 pans	58,30 €
IS309530	Mèches à hélice unique Ø 30	520	600	6 pans	63,50 €

LEGENDE	
LT	= Longueur totale
LU	= Longueur utile
Ø	= Diamètre de perçage
S	=Queue Soit 6 pans Soit SDS+

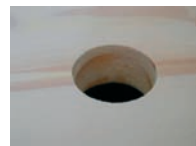

Perçage trou débouchant

Longueur 235 mm - Queue SDS+

Réf.	Désignation	LU	LT	Queue	Prix
IS317510	Mèches à hélice unique Ø 10	160	235	SDS+	19,90 €
IS317512	Mèches à hélice unique Ø 12	160	235	SDS+	21,00 €
IS317514	Mèches à hélice unique Ø 14	160	235	SDS+	23,30 €
IS317516	Mèches à hélice unique Ø 16	160	235	SDS+	26,00 €
IS317518	Mèches à hélice unique Ø 18	160	235	SDS+	28,90 €
IS317520	Mèches à hélice unique Ø 20	160	235	SDS+	30,50 €

Longueur 460 mm - Queue SDS+

Réf.	Désignation	LU	LT	Queue	Prix
IS318510	Mèches à hélice unique Ø 10	380	460	SDS+	28,50 €
IS318512	Mèches à hélice unique Ø 12	380	460	SDS+	31,00 €
IS318514	Mèches à hélice unique Ø 14	380	460	SDS+	33,90 €
IS318516	Mèches à hélice unique Ø 16	380	460	SDS+	35,00 €
IS318518	Mèches à hélice unique Ø 18	380	460	SDS+	38,90 €
IS318520	Mèches à hélice unique Ø 20	380	460	SDS+	42,00 €

► COFFRET DE MÈCHES À HÉLICE UNIQUE EN ACIER HSS

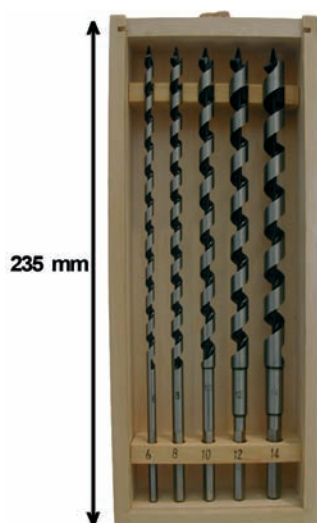

Coffret en bois comprenant 5 mèches en acier HSS de diamètre 6 mm, 8 mm, 10 mm, 12 mm et 14 mm. Ces mèches présentent une hélice unique en cône pour une meilleure évacuation des copeaux. Elles possèdent une pointe de centrage à vis pour favoriser la pénétration dans le bois, ainsi que 2 traceurs latéraux garantissant une coupe nette. Ces mèches ont un sens de rotation à droite et sont réaffûtées à la pierre.



Trou débouchant

Deux formes de queues sont disponibles :

- queue hexagonale.
- queue SDS+

Réf.	Désignation	Prix TTC
IS307500	Coffret 5 mèches à queue hexagonale	52,00 €
IS317500	Coffret 5 mèches à queue SDS	63,00 €

► COFFRET DE MÈCHES À HÉLICE UNIQUE EN ACIER HSS

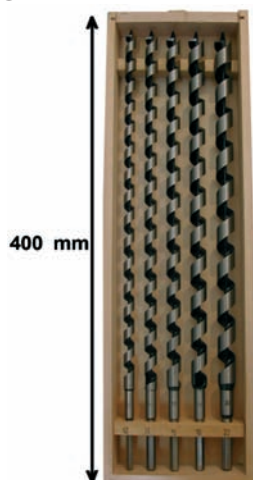

Coffret en bois comprenant 5 mèches en acier HSS de diamètre 12 mm, 14 mm, 16 mm, 18 mm et 20 mm. Ces mèches présentent une hélice unique en cône pour une meilleure évacuation des copeaux. Elles possèdent une pointe de centrage à vis pour favoriser la pénétration dans le bois, ainsi que 2 traceurs latéraux garantissant une coupe nette. Ces mèches ont un sens de rotation à droite et sont réaffûtées à la pierre. Leur queue ont un profil hexagonal.



Trou débouchant

Réf.	Désignation	Prix TTC
IS308500	Coffret 5 mèches à queue hexagonale	59,00 €

► FRAISOIRS À 45° EN ACIER HSS

Ces fraiseurs à 45° en acier HSS offrent une finition très nette grâce à leurs 5 lames de coupe. Ils permettent de noyer la tête des vis dans le bois. Simples d'utilisation, ils se bloquent sur une mèche au moyen d'une vis MS à 6 pans.



Réf.	Désignation	Prix TTC
IS203503	Fraiseur HSS 45° pour mèche de 3 mm	13,50 €
IS203504	Fraiseur HSS 45° pour mèche de 4 mm	13,50 €
IS203505	Fraiseur HSS 45° pour mèche de 5 mm	13,50 €
IS203506	Fraiseur HSS 45° pour mèche de 6 mm	13,50 €
IS203508	Fraiseur HSS 45° pour mèche de 8 mm	15,00 €
IS203510	Fraiseur HSS 45° pour mèche de 10 mm	15,00 €

► COFFRET DE 4 FRAISOIRS EN ACIER HSS

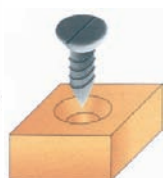

Coffret en bois comprenant 4 mèches à queue cylindrique de 3 mm, 4 mm, 5 mm et 6 mm avec pointe de centrage, 2 coupes dégageuses en pointe. Les fraiseurs présentent un angle de 45° et sont réglables en profondeur. Ils permettent le perçage et le fraisage en une seule opération.

Réf.	Désignation	Prix TTC
IS203500	Coffret 5 mèches à queue hexagonale	32,00 €

TRAÇAGE ET MESURE

► COMPAS CRAVATE

C'est le compas idéal pour mesurer l'épaisseur d'une pièce creuse, profonde et cylindrique telle que vase à col, amphore, etc... C'est un compas à vis papillon. Une fois l'épaisseur prise entre les deux branches, on mesure l'écartement des deux branches opposées pour connaître l'épaisseur exact. Disponible en trois tailles.



Réf.	Désignation	Prix TTC
FI252B200	Compas cravate 200 mm	26,90 €
FI252B250	Compas cravate 250 mm	29,90 €
FI252B300	Compas cravate 300 mm	35,90 €

► COMPAS D'ÉPAISSEUR

De conception similaire au compas cravate, le compas d'épaisseur trouve son utilisation surtout sur des pièces avec de fortes courbes. Compas à blocage par vis papillon. Disponible en trois tailles différentes. De part sa forme en « 8 », il se glissera au mieux dans toutes vos réalisations.



Réf.	Désignation	Prix TTC
FI251B200	Compas d'épaisseur 200 mm	30,50 €
FI251B250	Compas d'épaisseur 250 mm	31,90 €
FI251B300	Compas d'épaisseur 300 mm	33,50 €

► COMPAS MAÎTRE DE DANSE

Avec son profil très spécifique, le compas maître de danse a l'avantage de pouvoir mesurer des cotes intérieures ou extérieures. Toujours sur le même principe, il suffit de mesurer la partie opposée à celle en contact avec le bois pour connaître l'épaisseur ou le diamètre.



Réf.	Désignation	Prix TTC
FI250B200	Compas maître de danse 200 mm	19,90 €
FI250B250	Compas maître de danse 250 mm	22,50 €
FI250B300	Compas maître de danse 300 mm	27,90 €

► COMPAS « P »

Ce compas de chez Robert Sorby a la particularité d'être mixte, mi compas maître de danse et mi compas d'épaisseur. Sa grande taille, 500 mm permet de vérifier des épaisseurs sur des pièces profondes. L'utilisation est similaire à tous les autres compas.



Réf.	Désignation	Prix TTC
VRS9710	Compas P.500 mm	32,00 €

► COMPAS D'ÉPAISSEUR

Ce compas d'épaisseur de chez Sorby aura la même utilisation que le compas d'épaisseur précédent à la différence de son cintre. En effet ses branches étant plus courbées, il s'adaptera aux pièces qui ont un profil plus ventru.



Réf.	Désignation	Prix TTC
VRS977	Compas d'épaisseur 360 mm	33,70 €

► CALIBRE POUR FILETAGE

Cet instrument permet de connaître simultanément le diamètre intérieur et extérieur des 2 pièces à fileter. La hauteur de crête du filet est obtenue grâce à une pignie réglable. Divers réglages sont disponibles. Un accessoire incontournable pour une réalisation parfaite des assemblages filetés.



Réf.	Désignation	Prix TTC
VRS973	Calibre filetage	41,70 €

TRAÇAGE ET MESURE

► COMPAS À SECTEUR POINTE SÈCHE



Composés de deux branches similaires, ces compas permettent des traçages fins et précis grâce à leurs pointes très effilées. Très utilisés par les tourneurs, les compas pointes sèches sont d'autant plus efficaces sur les matériaux durs. Leur ouverture de 190 mm entre pointes permet des traçages importants. Son réglage se fait grâce à une molette sur le secteur assurant son blocage.

Réf.	Désignation	Prix TTC
F1201190	Compas à secteur pointe sèche 190 mm	23,90 €

► COMPAS À SECTEUR PORTE-MINE



Ce compas se compose d'une branche avec une extrémité pointue et une autre avec un système de fixation à molette pour recevoir crayon, pointe à tracer ou feutre. L'avantage de l'utilisation d'une mine est de pouvoir gommer en cas d'erreur et de diversifier les couleurs des segments pour des traçages plus complexes. Réglage de l'écartement sur le secteur par molette. Distance entre pointes maxi 190 mm.

Réf.	Désignation	Prix TTC
F1211190	Compas à secteur porte-mine 190 mm.	28,50 €

► COMPAS RESSORT D'ÉPAISSEUR



Ces compas permettent un réglage des plus précis grâce à leur molette latérale qui se situe sur une tige filetée très fine. L'ouverture se fait très rapidement en tirant la molette sur l'extérieur et l'ajustement se fait par vissage. Leur forme en goutte d'eau leur offre une multitude d'applications. Disponible en 2 tailles, 200 ou 250 mm entre pointes.

Réf.	Désignation	Prix TTC
F1132200	Compas ressort épaisseur 200 mm	19,90 €
F1102250	Compas ressort épaisseur 250 mm	16,80 €

► PIED À COULISSE



Pied à coulisse avec 150 mm de capacité réalisé en acier inox avec une résolution de 0,02 mm. Longueur des becs 40 mm, épaisseur 3 mm idéal pour mesurer dans des gorges fines. Vernier monobloc avec vis de blocage dessus, jauge de profondeur de largeur 4 mm, épaisseur 1,2 mm. Excellent rapport qualité/prix.

Réf.	Désignation	Prix TTC
OT40151150	Pied à coulisse au 50 ^{ème}	22,50 €

► PIED À COULISSE À MONTRE



Pied à coulisse avec 150 mm de capacité. Réalisé en acier inox avec une résolution de 0,02 mm, longueur des becs 40 mm, épaisseur 3 mm. Molette de déplacement du vernier. Vis de blocage dessus, jauge de profondeur plate, largeur 6 mm, épaisseur 2 mm, crémaillère protégée, réglage et remise à zéro de la montre, pied à coulisse anti choc.

Réf.	Désignation	Prix TTC
OT40130302	Pied à coulisse à montre	45,00 €

TRAÇAGE ET MESURE

▶ EQUERRE À CENTRER



Outil du tourneur par excellence, elle permet de trouver le centre d'une pièce de bois quelque soit sa forme. Simple d'utilisation, il suffit de placer l'équerre à centrer sur la pièce, coincer cette dernière dans les rails et tracer. Renouveler l'opération 2 ou 3 fois. L'intersection des lignes définit le centre.

Réf.	Désignation	Prix TTC
PMCF1/20	Equerre à centrer	4,30 €

▶ EQUERRE MÉTAL

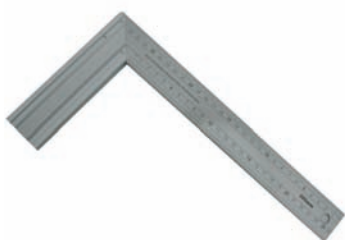

Equerre en acier inoxydable mat. La liaison de la lame et du talon est composée de 3 points métalliques ce qui lui confère une précision parfaite. La lame est graduée sur ses 2 faces avec échelle millimétrique. Disponible en 4 tailles différentes

Réf.	Désignation	Prix TTC
CES200	Equerre acier 200mm	15,00 €
CES250	Equerre acier 250mm	18,00 €
CES300	Equerre acier 300mm	20,00 €
CES400	Equerre acier 400mm	21,90 €

▶ EQUERRE ARTICULÉE

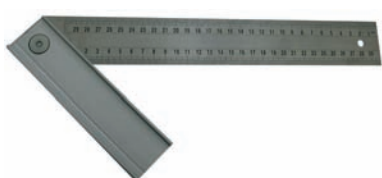

Cette équerre a la particularité d'avoir des angles modulables pré-réglés, 4 positions 0°, 45°, 90°, 135°. Le manche en aluminium sert au réglage de la lame pré-indexée ainsi qu'à son rangement. Sa double graduation permet un traçage direct des repères. Idéal pour des traçages précis.

Réf.	Désignation	Prix TTC
CCF930	Equerre articulée	21,90 €

▶ FAUSSE ÉQUERRE



Les fausses équerres sont très utilisées pour les traçages et les relevés. Elles sont composées d'une lame en acier et d'un talon en bois. Réglable à la demande grâce à une vis papillon. La longueur de la lame est de 250 mm.

Réf.	Désignation	Prix TTC
CCF306	Fausse équerre	9,90 €

▶ RAPPORTEUR



Fabriqué en acier avec secteur gradué de 0° à 180° avec double marquage de la graduation millimètre par millimètre. Rotation et blocage par rapport à la règle, par un bouton molette. Règle de 150 mm. Excellent rapport qualité/prix, matériel indispensable pour un travail ajusté.

Réf.	Désignation	Prix TTC
PMPT6/10	Rapporteur	6,90 €

▶ JAUGE DE PROFONDEUR



Jauge en acier avec règle graduée de 0 à 150 mm (en 1/2 mm jusqu'à 100 mm) sur une face et graduée de 0 à 6 pouces (en 1/32 ") sur toute la 2ème face. Blocage par vis. Le changement d'échelle (pouce, mm) se fait par retournement de la règle. Règle largeur 4,9 mm, épaisseur 1 mm. Talon largeur 59 mm

Réf.	Désignation	Prix TTC
PMDGO6/10	Jauge de profondeur	7,50 €

TRAÇAGE ET MESURE

▶ RÉGLET ACIER



Réglet acier semi-rigide de 300 mm de long, précision au 1/2 mm, double graduation (mm, pouce) idéal pour les traçages sur les pièces déjà montées sur le tour.

Réf.	Désignation	Prix TTC
PMSSR12/10	Réglet acier 300 mm	3,90 €

▶ DOUBLE MÈTRE DE TOURNEURS



Ce double mètre en aluminium est conseillé pour les tourneurs car sa double graduation et son déploiement à la demande s'adapteront parfaitement à la longueur de vos pièces. Idéal pour les traçages sur les pièces déjà en place sur le tour. Graduation en mm.

Réf.	Désignation	Prix TTC
CCF2002	Double mètre	11,00 €

▶ PEIGNE À AIGUILLES



Cet instrument permet de reproduire à l'identique des pièces à tourner par une simple pression sur la pièce à copier. Les aiguilles se poussent afin d'épouser la forme. On obtient ainsi le gabarit ou le négatif à reproduire d'une longueur de 250 mm. Il possède une double graduation sur chaque face (mm ou inch). Réalisé en plastique ABS, épaisseur d'une aiguille 1,2 mm, course 30 mm, longueur totale 280 mm, épaisseur 20 mm.

Réf.	Désignation	Prix TTC
CCF7200	Peigne à aiguilles	26,50 €

▶ POINTE À TRACER



Cette pointe à tracer est en acier ce qui lui permet de tracer sur toutes les surfaces, même les plus dures. Son embout très pointu permet des traçages très précis. Une barrette type stylo est montée dessus pour un maintien dans les poches.

Réf.	Désignation	Prix TTC
PMCTS1/20	Pointe à tracer	2,50 €

▶ CRAYON DE TOURNEUR



Ce crayon d'atelier par excellence a la particularité d'écrire sur toutes les surfaces. Son profil triangulaire permet un traçage très précis comparé au crayon plat, longueur 240 mm.

Réf.	Désignation	Prix TTC
STCRAYON	Crayon de tourneur	2,50 €

▶ TESTEUR D'HUMIDITÉ



S'il y a un problème couramment rencontré par les tourneurs, c'est celui de travailler avec du bois pas complètement sec. L'idéal serait de pouvoir travailler des bois ayant un taux d'humidité inférieur à 7 %.

Cet appareil vous permettra de connaître en un instant avec précision l'état de séchage de vos bois. Très simple d'utilisation, il suffit d'introduire les 2 pointes métalliques dans le bois. L'indication de l'humidité se fait par afficheur graphique. Amplitude de 7 % à 35 %, très compact 135 X 43 X 21 mm.

Livré avec étui de protection et piles, poids 110 g.

Réf.	Désignation	Prix TTC
OT49506040	Testeur d'humidité	78,00 €

ACCESSOIRES STYLO

▶ MANDRIN A STYLO



Réf.	Désignation	Prix TTC
PM1	Mandrin à stylo CM1	32,00 €
PM2	Mandrin à stylo CM2	32,00 €
PM23	Jeu de 3 entretoises	8,90 €
PM24	Jeu de 4 entretoises coniques	11,90 €

Indispensable à la réalisation des stylos, parfumeurs et autres objets tels que porte-clés ou loupes.

Ce mandrin a la particularité d'être réglable en longueur, permettant le tournage de 1 ou plusieurs tubes simultanément. L'ensemble comprend 1 support cône morse n°1 ou 2, 1 tige diamètre 6,2 longueur 200, 3 entretoises pour les stylos de diamètre 7 à 12 mm. Ces derniers ont un angle de 90° ce qui permet le centrage de tous les diamètres de tube sans les abîmer. Il est possible de trouver séparément les jeux de 3 entretoises ou de 4 entretoises coniques en cas de perte ou d'usure.

Note : Les tiges sont tenues par le mandrin cône morse et percées dans leur centre dans l'autre extrémité pour assurer un centrage parfait.

▶ CALIBREUR



Les calibreurs permettent d'araser perpendiculairement les extrémités des carretels bois par rapport à l'axe du tube laiton des stylos. Réglables en longueur. Le décrochage sur la partie de la tige permet d'ôter l'excédent de colle à l'intérieur du tube.

Réf.	Désignation	Prix TTC
PMPBT1	Calibreur pour stylo tube de 6,9 mm	27,00 €

▶ MÈCHE À STYLO



Cette mèche à stylo en acier HSS, meulée à partir d'un barreau offre plus de mordant qu'un foret laminé d'un diamètre de 6,9 mm. Elle est parfaitement adaptée pour le perçage de vos carretels. Sa pointe à 118° et son hélice à 30° favorisent la pénétration.

Réf.	Désignation	Prix TTC
RN3085V	Mèche 6,9 mm	3,00 €

▶ LA COMPOSITION ATT



Toujours soucieux de mieux vous servir, la société ATT vous propose d'acquiescer tout un ensemble d'accessoires pour tourner les stylos.

Cet ensemble comprend :

- 1 mandrin à stylo CM1 ou CM2 avec ses jeux d'entretoises.

- 1 calibreur.

- 1 mèche à stylo de 6,9 mm ainsi que 5 mécanismes de stylo de luxe.

Tout un nécessaire accessible à un prix très avantageux.

Réf.	Désignation	Prix TTC
PM1/K	Composition ATT CM1	65,00 €
PM2/K	Composition ATT CM2	65,00 €

▶ ARASEUR ET CALIBREUR MODULABLE



TRBTS95



TRBTS85



TRBT58

*Autre taille de calibre
nous contacter*

L'avantage de ce système réside dans la possibilité de monter différentes tailles de calibreurs sur un seul araseur. L'araseur 4 dents, d'un diamètre de 16 mm est utilisable sur tous nos stylos. Perçage de 4 mm pour recevoir divers calibreurs. Les calibreurs permettent de guider l'araseur perpendiculairement aux tubes des stylos mais aussi à enlever l'excédent de colle qui aurait pu passer à l'intérieur.

Réf.	Désignation	Prix TTC
TRBT58	Araseur porte calibreur 16 mm	18,50 €
TRBTS85	Calibreur stylo 7 mm queue de 4 mm	6,00 €
TRBTS95	Calibreur stylo 8,5 mm queue de 4 mm	6,90 €

ACCESSOIRES STYLO

▶ MANCHE PORTE-CALIBREUR



Fabriqués à Sheffield en Angleterre, ces manches permettent de monter vos différentes fraises et calibreurs afin d'aser vos carrelets. Réalisés en 2 matières, plastique et caoutchouc, ils offrent une prise en main des plus agréables et sécurisantes. Jonction manche avec les accessoires par emboîtement 6 pans.

Réf.	Désignation	Prix TTC
TRBTH	Manche porte-calibreur	12,50 €

▶ COMMENT FABRIQUER VOS STYLOS ?

- 1/ Prendre des carrelets d'environ 15X15 mm de coté et 55 mm de longueur (2carrelets).
- 2/ Percer les carrelets au centre avec la mèche de 6,9 mm.
- 3/ Encoller le tube laiton avec la colle cyanolite et l'introduire entièrement dans le carrelet percé avec une légère rotation. Pulvériser l'accélérateur sur les 2 extrémités, reproduire l'opération pour le 2ème tube.
- 4/ Fraiser les 2 extrémités de chaque carrelet jusqu'au tube laiton avec le calibreur pour obtenir une surface plane et perpendiculaire à l'axe.
- 5/ Monter les carrelets sur le mandrin.

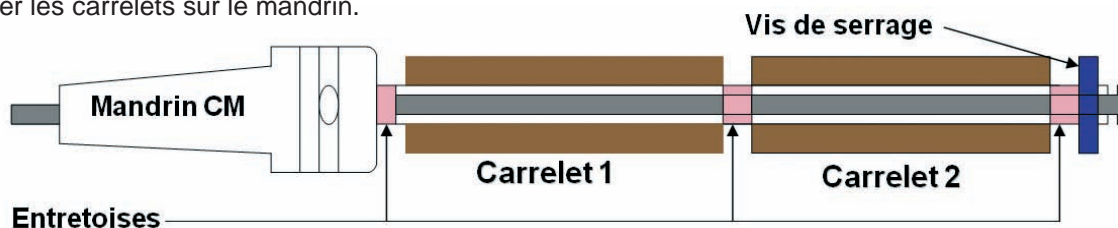

- 6/ Afin d'optimiser une rotation parfaite, venez placer la contre-pointe dans l'emplacement prévu à cet effet à l'extrémité de la tige.
- 7/ La forme des stylos est libre, seul impératif, ne pas descendre plus bas que les entretoises métalliques.

▶ COMMENT ASSEMBLER VOS STYLOS ?

- 1/ Sur un des tubes, sertir la partie pointue du stylo.

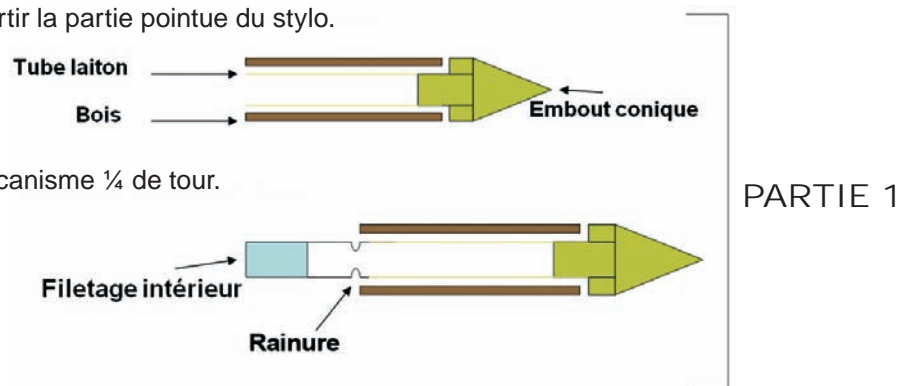

Visser la mine à l'intérieur et faites fonctionner le ¼ de tour pour voir si la mine sort assez sinon enfoncez un peu plus le mécanisme.

- 3/ Sur le tube restant, placer la barrette et le pion.

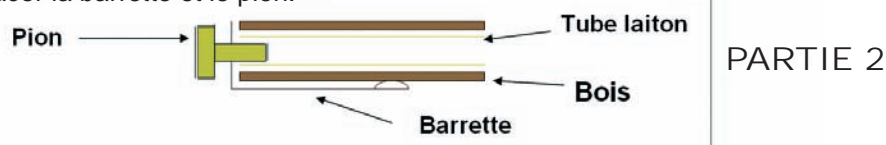

- 4/ Une fois l'opération terminée, placer la petite bague qu'il vous reste autour du mécanisme ¼ de tour, rejoignez les 2 parties.

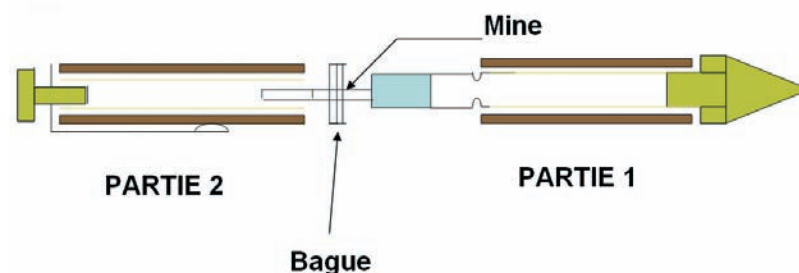

► LES STANDARDS

Stylo bille ¼ de tour, tube perçage 6,9 mm, bague ciselée, barrette dorée, bout arrondi.



Réf.	Désignation	Prix TTC
TRGKP	Stylo décor Grec	4,90 €

Stylo porte mine poussoir, mine 0,07 mm, tube perçage 6,9 mm, bague ciselée, barrette dorée, bout arrondi.



Réf.	Désignation	Prix TTC
TRGKPS	Stylo porte mine décor Grec	7,00 €

Stylo bille ¼ de tour, tube perçage 6,9 mm, bague décor noir, barrette liseré noir, bout arrondi.



Réf.	Désignation	Prix TTC
TRDP	Stylo décor	4,90 €

Stylo porte mine poussoir mine 0,07 mm, tube perçage 6,9 mm, bague décor noir, barrette liseré noir, bout arrondi.



Réf.	Désignation	Prix TTC
TRDPS	Stylo porte mine décor	7,50 €

Stylo porte mine poussoir mine 0,07 mm, tube perçage 6,9 mm, bague lisse dorée, barrette plate liseré noir.



Réf.	Désignation	Prix TTC
TRSP	Stylo porte mine	5,20 €

Stylo bille ¼ de tour, perçage 6,9 mm, bague lisse satin nickel, barrette plate unie satin nickel.



Réf.	Désignation	Prix TTC
BOND1AC	Stylo finition satin nickel	5,50 €

Stylo bille ¼ de tour, perçage 6,9 mm, bague type anneau chromé, barrette plate unie chromée.



Réf.	Désignation	Prix TTC
BOND5C	Stylo décor anneau finition chromé	5,50 €

Stylo bille ¼ de tour, perçage 6,9 mm, bague type anneau or, barrette plate unie or.



Réf.	Désignation	Prix TTC
TRS7P	Stylo décor anneau finition or	5,30 €

Stylo bille ¼ de tour, perçage 6,9 mm, bague satinée double anneau, barrette plate unie satinée.



Réf.	Désignation	Prix TTC
BOND1DC	Stylo finition chrome	5,50 €

Stylo bille ¼ de tour, perçage 6,9 mm, bague chromée double anneau, barrette plate unie chromée.



Réf.	Désignation	Prix TTC
BOND1DCC	Stylo perle satinée	5,30 €

Stylo bille ¼ de tour, perçage 6,9 mm, bague lisse alu brossé, barrette plate unie alu brossé.



Réf.	Désignation	Prix TTC
BOND1DB	Stylo ¼ de tour aluminium brossé	5,50 €

Stylo bille ¼ de tour, perçage 9,5 mm, embout noir, barrette galbée unie noire.



Réf.	Désignation	Prix TTC
BOND9BC	Stylo finition noire	8,50 €

► VERSION ÉCONOMIQUE



Kit de 5 stylos bille ¼ de tour, perçage 6,9 mm, bague dorée type anneau, barrette liseré noir.

Réf.	Désignation	Prix TTC
PMPKT1/100	Stylo luxe économique	12,90 €

▶ LES BOUTS PLATS



Stylo encre de qualité avec capuchon, fermeture par clip, livré avec cartouche + pompe à encre. Perçage 9,5 mm, plume iridium.

Réf.	Désignation	Prix TTC
TRFFP	Stylo encre	10,90 €



Stylo roller de qualité avec capuchon, fermeture par clip, écriture très agréable, perçage 9,5 mm.

Réf.	Désignation	Prix TTC
TRFR	Stylo roller	9,90 €

Stylo bille ¼ de tour, tube perçage diamètre 8 mm, bague noire et or, barrette assortie.



Réf.	Désignation	Prix TTC
TRFTP	Stylo bille ¼ de tour bout plat	7,50 €

Stylo porte mine critérium, tube perçage diamètre 8 mm, bague noire et or, barrette dorée



Réf.	Désignation	Prix TTC
TRFTPS	Porte mine bout plat	9,50 €

Stylo bille ¼ de tour, tube perçage diamètre 10 mm, bague large, mélange harmonieux de noir et doré.



Réf.	Désignation	Prix TTC
TRFCP	Stylo cigare	7,00 €

Élégant stylo bille ¼ de tour avec cage dorée perçage tube diamètre 8 mm, barrette et embout doré.



Réf.	Désignation	Prix TTC
TRFTA	Stylo ¼ de tour décor filigrane A	8,90 €

Élégant stylo bille ¼ de tour avec cage dorée perçage tube diamètre 8 mm, barrette et embout doré.



Réf.	Désignation	Prix TTC
TRFTB	Stylo ¼ de tour décor filigrane B	8,90 €

▶ LES BOUTS RONDS



Stylo bille ¼ de tour, corps large, perçage tube diamètre 8 mm, embout arrondi noir barrette dorée.

Réf.	Désignation	Prix TTC
TRRET	Stylo bille ¼ de tour bout rond	6,00 €

Stylo porte mine type critérium, corps large, perçage tube diamètre 8 mm, embout arrondi noir barrette dorée.



Réf.	Désignation	Prix TTC
TRRTP	Porte mine bout rond	8,50 €



Stylo encre qualité avec capuchon, fermeture par bague filetée. Livré avec une cartouche + pompe à encre. Perçage 9,5 mm, plume iridium.

Réf.	Désignation	Prix TTC
TRESF	Stylo encre à vis	12,50 €



Stylo roller de qualité avec capuchon, fermeture par bague filetée, perçage 9,5 mm, écriture très agréable.

Réf.	Désignation	Prix TTC
TRESR	Stylo roller à vis	12,90 €

Stylo bille ¼ de tour, embout doré, bague large dorée et noire, perçage 6,9 mm, barrette dorée.



Réf.	Désignation	Prix TTC
TRRT7	Stylo bout rond	4,90 €

Stylo bille ¼ de tour, embout noir, bague large satin silver, noire. Barrette satin, perçage 8 mm.



Réf.	Désignation	Prix TTC
BOND3AB	Stylo finition satin silver	8,00 €

► LES RAFFINÉS

Stylo poussoir bille, corps fuselé, perçage 8 mm, bague lisse, conique, dorée. Barrette plate dorée unie.



Réf.	Désignation	Prix TTC
TRCGBP	Stylo poussoir	5,50 €

Stylo bille ¼ de tour, perçage 9 mm, bague dorée unie, barrette unie dorée bout rond.



Réf.	Désignation	Prix TTC
TRREP	Stylo rétro	5,30 €

Stylo bille avec capuchon réversible, idéal pour les sacs à main. Longueur totale 115 mm, perçage 9 mm.



Réf.	Désignation	Prix TTC
TRPURP	Stylo féminin raffiné	5,50 €

Originale et pratique, cette lampe de sac à main en forme de gros stylo nécessite un perçage de 12 mm. Embout et bague finition dorée.



Réf.	Désignation	Prix TTC
TRFLP	Lampe de sac à main « stylo »	8,20 €

► STYLO ENCRE EMINENCE

Stylo encre de qualité exceptionnelle, très élégant avec sa finition rhodium. Sa plume en iridium offre une qualité et une finesse d'écriture sans égal. Le perçage nécessaire est de 15 mm pour le bouchon et de 11,5 mm pour le corps. La jonction des 2 parties se fait grâce à une bague filetée. L'équilibre de ce stylo plume offre un confort d'écriture surprenant. Un stylo haut de gamme qui est livré avec 1 cartouche et 1 pompe à encre (Schmidt). Stylo de fabrication et de savoir faire Allemand. Ses légères touches or/cobalt sur le capuchon finissent ce stylo à merveille.



Réf.	Désignation	Prix TTC
TRGMFP	Stylo encre éminence	31,00 €

► STYLO ROLLER EMINENCE

De conception similaire au stylo encre, ce magnifique roller insère dans sa pointe une céramique de type Schmidt qui diminue la résistance à l'écriture et minimise les efforts. Perçage de 15 mm pour le capuchon et de 11,5 pour le corps. Une parure hors du commun avec cet ensemble de luxe.



Réf.	Désignation	Prix TTC
TRGMRP	Stylo roller éminence	22,50 €

► TUBE ET MINE DE RECHANGE

Tube de diamètre 6,9 mm longueur 52 mm, ce sont à l'identique les tubes contenus dans les kits et les standards. Ne jetez plus un stylo abîmé. Mine de rechange de couleur noire vendue par 5 pièces.



Réf.	Désignation	Prix TTC
PMTUBE	Tube de remplacement par 10 pièces	3,00 €
PMMINE	Mine de rechange couleur noir par 5 pièces.	2,80 €

► BARRETTE POUR STYLO

Barrette de stylo interchangeable, finition dorée. Vendu à l'unité, modèles au choix.



Réf.	Désignation	Prix TTC	Réf.	Désignation	Prix TTC
TRRC	Chasse	2,00 €	TRBC	Baseball	2,00 €
TRFC	Pêche	2,00 €	TRTC	Tennis	2,00 €
TRSC	Football	2,00 €	TRGCC	Golf	2,00 €
			TRMSC	Médical	2,00 €

PRESENTATION STYLOS

▶ Pochettes feutrine



Lot de 10 pochettes feutrine, 2 coloris aux choix, noir ou rouge.

Réf.	Désignation	Prix TTC
TRPP129	Pochette feutrine rouge par 10	4,90 €
TRPP130	Pochette feutrine noire par 10	4,90 €

▶ Boîtes cartonnées



Toute nouvelle, cette gamme carton surprend par sa finition originale. Soignées, sobres, ces 2 boîtes ont un atout majeur, le respect de l'environnement.

Réf.	Désignation	Prix TTC
BONDTRI	Boite carton 1 stylo	1,00 €
BOND CAR	Boite carton double	1,90 €

▶ Tube de présentation



Economiques, ces tubes offrent une vision totale du stylo. Extrémités fermées par 2 bouchons, avec mousse pour un blocage total du stylo.

Réf.	Désignation	Prix TTC
TRST111	Tube de présentation	0,90 €

▶ Boîtes plastique



Rouge

Noire

Rouge

Boite de présentation traditionnelle plastique, couvercle transparent et fond en feutrine. 2 coloris pour les boîtes simples, rouge standard et une nouvelle version plus raffinée noire.

Réf.	Désignation	Prix TTC
PMPBP1/100	Boite simple rouge	1,00 €
PMPBP2/20	Boite double rouge	1,20 €
PMPBP3	Boite simple noire	1,90 €

▶ Boîtes bois



Simple claire Double claire Simple foncée Triangle

Boite en bois clair ou teinté, ouverture par charnières. 4 versions possibles, un plus incontestable lorsque l'on offre un stylo.

Réf.	Désignation	Prix TTC
TRMPB01S	Boite simple en bois clair	4,50 €
TRMPB02	Boite double en bois clair	4,90 €
TRRPB01S	Boite simple en bois foncé	4,50 €
TRBOX-4	Boite triangle en bois	4,50 €

▶ Trouse feutrine



Idéale pour les personnes transportant leurs stylos. Transport et présentation d'un seul coup. Feutrine noire avec rabat et lacet, 18 emplacements.

Réf.	Désignation	Prix TTC
TRVPR	Pochette 18 pièces	15,00 €

▶ Valise de présentation



Version luxe dans la présentation, valisette simili cuir, intérieur 30 places avec maintien élastique. Coloris intérieur feutrine gris souris, extérieur noir. Fermeture par 2 fermetures, poignée de transport repliable.

Réf.	Désignation	Prix TTC
TR30PC	Valise 30 pièces	51,00 €

CARRELETS STYLOS

▶ CARRELET BOIS IMPRÉGNÉ

1- Sunrise 2- Dakota 3- Bubblegum 4- Jacaranda 6- Haselnut 7- Tapestry 8- Fiesta



Carrelets en bois colorés, imprégnés, collés puis débités en diagonale. Section 17 X 17 mm par 130 mm de long. Finition originale pour vos stylos.

Réf.	Désignation	Prix TTC
BONDDD1	Sunrise	4,90 €
BONDDD2	Dakota	4,90 €
BONDDD3	Bubblegum	4,90 €
BONDDD4	Jacaranda	4,90 €
BONDDD6	Haselnut	4,90 €
BONDDD7	Tapestry	4,90 €
BONDDD8	Fiesta	4,90 €



▶ CARRELET RÉSINE

Carrelet résine acryl acettat, facile à tourner, matière qui ne travaille pas. Une touche colorée et originale pour vos stylos.

		
BONDAA2 Marbre blanc 4,90 €	BONDAA14 Anthracite jaune 4,90 €	BONDAA30 Crépuscule 4,90 €
		
BONDAA3 Marbre orange 4,90 €	BONDAA18 Cosmos 4,90 €	BONDAA31 Violine 4,90 €
		
BONDAA4 Marbre bronze 4,90 €	BONDAA21 Nuit de chine 4,90 €	BONDAA32 Lagon 4,90 €
		
BONDAA5 Marbre bleu 4,90 €	BONDAA26 Mer noire 4,90 €	BONDAAD Lave 4,90 €
		
BONDAA7 Marbre lilas/or 4,90 €	BONDAA28 Soleil 4,90 €	BONDAAX Silex 4,90 €
		
BONDAA11 Marbre bleu/or 4,90 €	BONDAA29 Océan 4,90 €	BONDAAY Or brun 4,90 €



▶ RÉSINE RONDE

Ces toutes nouvelles résines diffèrent de ce qu'on avait l'habitude de trouver sur le marché.

Plus dures, elles se terminent par un effet miroir, facile à tourner, elles apportent une finition originale et raffinée.

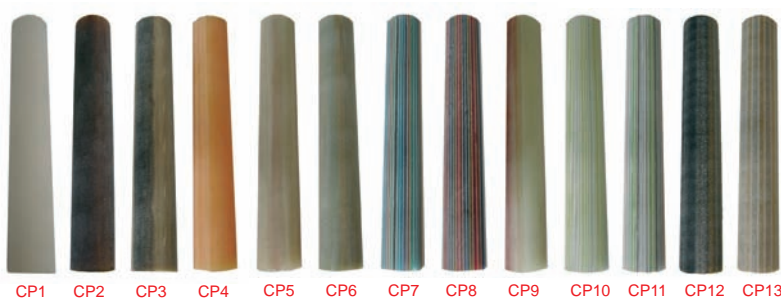

Réf.	Prix TTC	Réf.	Prix TTC
BONDPC1	7,50 €	BONDPC8	7,50 €
BONDPC2	7,50 €	BONDPC9	7,50 €
BONDPC3	7,50 €	BONDPC10	7,50 €
BONDPC4	7,50 €	BONDPC11	7,50 €
BONDPC5	7,50 €	BONDPC12	7,50 €
BONDPC6	7,50 €	BONDPC13	7,50 €
BONDPC7	7,50 €		

CP1 CP2 CP3 CP4 CP5 CP6 CP7 CP8 CP9 CP10 CP11 CP12 CP13



Auvergne Tournage Tradition - Tournage et sculpture sur bois

TEL. 04 71 59 48 98

CARRELETS STYLOS

Afin de toujours mieux vous servir, nous avons recherché puis sélectionné pour vous diverses essences de bois. Ces carrelets sont débités afin de vous apporter la plus grande satisfaction. Très rigoureux envers nos fournisseurs en ce qui concerne le séchage et la qualité des diverses essences, nous espérons que cette nouvelle sélection sera à la hauteur de vos exigences. **Carrelet de 20 x 20 par 125 mm de long (côte approximative).**

		
Acacia 1,50 €	Cornouiller 2,00 €	Olivier 1,50 €
		
Amarante 1,50 €	Difou 1,50 €	Padouk 1,50 €
		
Amourette 4,00 €	Ebène macassar 3,00 €	Palissandre rouge 3,00 €
		
Bocote 2,00 €	Ebène mozambique 2,50 €	Palissandre de santos 2,00 €
		
Bois de serpent 2,00 €	Ebène noir 2,00 €	Palmier (patawa) 2,00 €
		
Bois de la passion 2,00 €	Hazove 2,50 €	Pistachier 1,50 €
		
Bois de rose 2,00 €	Hêtre échauffé 1,50 €	Poirier 1,50 €
		
Bouleau madré 3,00 €	If 1,50 €	Pommier 2,00 €
		
Bubinga 1,50 €	Ivoire rose 3,00 €	Sycomore ondé 2,00 €
		
Cade 1,50 €	Loupe de cade 4,00 €	Bois de Violette 2,00 €
		
Chêne brun 1,50 €	Manary mavo 2,50 €	Wacapou 2,00 €
		
Cocobolo 2,00 €	Mûrier 1,50 €	Wengé 2,00 €
		
Cormier étuvé 1,50 €	Noyer 1,50 €	Zebrano 1,50 €

CPS + Nom du bois désiré (Ex : CPSWengé)

▶ LOT DE 10 CARRELETS BOIS



Une sélection de 10 carrelets, essence suivant arrivage pour permettre à tous de tourner des stylos à des prix très raisonnables.

Réf.	Désignation	Prix TTC
CB01	Lot de 10 carrelets bois	8,50 €

▶ RETROUVER NOS BOIS À TOUS LES DÉBITS DES PAGES 104 À 106.

▶ COUPE-PAPIER STYLE CLASSIQUE



Coupe-papier style classique. Lame épaisse (profilée 4 pans) en métal doré. Embout arrondi en métal doré. Tube en laiton diamètre 6,9 mm.

Réf.	Désignation	Prix TTC
TRPKL02	COUPE-PAPIER STYLE CLASSIQUE	8,50€

▶ COUPE-PAPIER STYLE AMERICAIN



Coupe-papier style américain. Lame fine (profilée en doucine) en métal doré. Embout plat en métal noir. Tube en laiton diamètre 6,9 mm.

Réf.	Désignation	Prix TTC
BOND12A	COUPE-PAPIER STYLE AMERICAIN	10,00 €

▶ LOUPE



Loupe avec lentille de 60 mm de diamètre, grossissant 2 fois. Cerclage en métal doré, embout légèrement arrondi. Tube en laiton de diamètre 6,9 mm.

Réf.	Désignation	Prix TTC
TRMAG	LOUPE Ø 60 mm	9,50 €

▶ MARQUE-PAGE



Marque-page acier, 2 coloris au choix, or ou argent. Permet de passer toutes vos petites chutes de bois. Un simple collage suffit pour offrir un cadeau original.

Réf.	Désignation	Prix TTC
TRBM31	MARQUE-PAGE OR LOT DE 5	8,50 €
TRBM32	MARQUE-PAGE ARGENT LOT DE 5	8,50 €

▶ CHAUSSE-PIED



Chausse-pied en métal doré avec embout fileté pour une meilleure liaison avec le manche.

Réf.	Désignation	Prix TTC
TRJBSH	CHAUSSE-PIED	8,90 €

▶ PLATEAU A ETAGES



Monture pour plateau à étages, composée de 3 parties en métal doré, fixation par filetage. Hauteur totale environ 350 mm.

Réf.	Désignation	Prix TTC
TRBW2018	PLATEAU A ETAGES	19,90 €

▶ TIRE-BOUCHON



Tire-bouchon en acier nickelé, diamètre de la queue-de-cochon 8,5mm, longueur 55mm. Idéal pour bouchon liège long, filetage pour liaison avec manche diamètre 6mm.

Réf.	Désignation	Prix TTC
TRCS01	TIRE-BOUCHON	2,80 €

▶ BOUCHON EN LIEGE PERCE, PAR 5



Bouchon percé, par 5, en liège, longueur 32 mm, perçage diamètre 10 mm. Une idée originale pour refermer vos bouteilles.

Réf.	Désignation	Prix TTC
TRBSC1	BOUCHON LIEGE PERCE PAR 5	2,50 €

▶ TIRE-BOUCHON LUXE



Ingénieux, il comprend un bouchon conique pour reboucher vos bouteilles, mais en plus, offre un tire-bouchon qui se visse à l'intérieur.

Queue-de-cochon diamètre 8mm avec filetage pour la jonction du manche. Réalisé en acier nickelé, ce cadeau surprendra par son originalité.

Réf.	Désignation	Prix TTC
TRCSWS	TIRE-BOUCHON LUXE	11,90 €

▶ OUVRE-BOUTEILLE



Ouvre-bouteille acier, 2 coloris au choix or ou chrome. Liaison avec le manche par filetage diamètre 5mm.

Réf.	Désignation	Prix TTC
TRBOCN	OUVRE-BOUTEILLE CHROME	7,10 €
TRBOC	OUVRE-BOUTEILLE OR	7,10 €

▶ PLATEAU TOURNANT

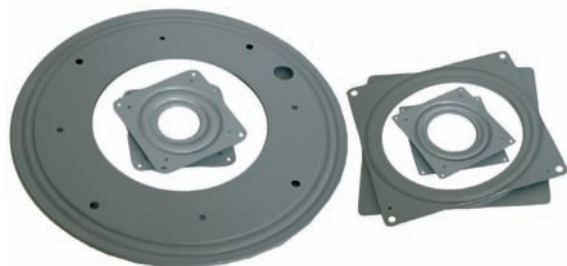

Plateau tournant en acier, rotation par billes, 3 modèles carrés, 1 modèle rond.

Mécanisme très utilisé pour la fabrication de plateau à fromage ou dessous de plat. Fixation sur bois par vis.

Réf.	Désignation	Prix TTC
TRLSB3	PLATEAU TOURNANT CARRE 75X75mm	4,10 €
TRLSB4	PLATEAU TOURNANT CARRE 100X100mm	4,70 €
TRLSB6	PLATEAU TOURNANT CARRE 150X150mm	6,50 €
TRLSB12	PLATEAU TOURNANT ROND DIAM 300mm	16,10 €

▶ PORTE-CLÉS



Porte-clés en métal avec tube diamètre 6,9 mm. Se monte sur le mandrin à stylo, embout serti. Longueur adaptable par simple tronçonnage. Longueur du tube 52 mm, idem pour stylo standard.

Réf.	Désignation	Prix TTC
BOND14B	PORTE-CLÉS OR LOT DE 5	8,50 €
BOND 14BC	PORTE-CLÉS CHROME LOT DE 5	8,50 €

► COUVERCLES POT POURRI

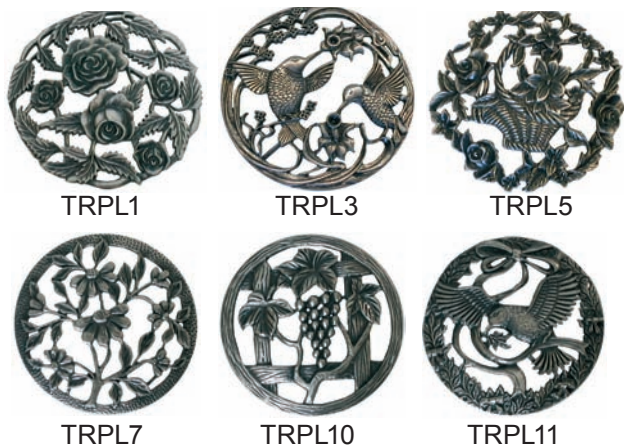

Couvercle de pot pourri en étain diamètre environ 78mm suivant le modèle.
Une façon originale d'apporter à vos pièces une finition étain. Réalisation soignée avec un grand souci du détail.

Réf.	Désignation	Prix TTC
TRPL1	COUVERCLE POT POURRI ROSE	3,90 €
TRPL3	COUVERCLE POT POURRI COLIBRI	3,90 €
TRPL5	COUVERCLE POT POURRI PANIER	3,90 €
TRPL7	COUVERCLE POT POURRI MARGUERITE	3,90 €
TRPL10	COUVERCLE POT POURRI RAISIN	3,90 €
TRPL11	COUVERCLE POT POURRI OISEAU	3,90 €

► COUVERCLES DE BOITE



Réalisé en acier nickelé, d'un diamètre intérieur de 78mm. 2 modèles différents. Une idée simple mais harmonieuse pour finir vos boîtes. Contour ciselé type couture.

Réf.	Désignation	Prix TTC
TRPT2045	COUVERCLE BOITE BOUTON	7,80 €
TRPT2046	COUVERCLE BOITE ROSE	7,80 €

► CHARNIERES POUR BOITE



Charnière en acier pour boîte, modèle fermoir en forme de nœud ruban, diamètre intérieur 52mm. Gamme ouvragée avec pourtour ciselé.
Le petit plus sur vos boîtes qui fait toute la différence.

Réf.	Désignation	Prix TTC
TRBH34	ANNEAU POUR BOITE ARGENT 52mm	6,90 €
TRBH35	ANNEAU POUR BOITE OR 52mm	6,90 €

► BOITES



Boîte acier couleur or, intérieur plastique blanc. Idéal en boîte à secrets ou à pilules. 2 tailles: 3 compartiments pour le modèle grande taille, fermoir par clip.

Réf.	Désignation	Prix TTC
TRSB05	BOITE A SECRETS DIAM 40mm	5,90 €
TRSB46	BOITE A SECRETS DIAM 50mm	6,90 €

► CALCULATRICE



Calculatrice solaire à incruster, corps plastique gris métal. Affichage LCD 8 chiffres. Un cadeau facile à réaliser, utile et toujours très apprécié sur un bureau. Epaisseur environ 8,5mm, diamètre 70mm.

Réf.	Désignation	Prix TTC
TRDC50	CALCULATRICE	6,60 €

▶ ATOMISEUR A PARFUM



Atomiseur à parfum, corps en métal doré. Réservoir en verre avec filetage pour recevoir la tête, embouts dorés assortis à la bague centrale.
Simple à réaliser, cet objet est une valeur sûre et qui saura faire son effet. Rechargeable à volonté grâce à sa pipette.
Perçage intérieur 15mm.

Réf.	Désignation	Prix TTC
TRPAT	ATOMISEUR A PARFUM	8,30 €

▶ MECHE POUR ATOMISEUR



Mèche hélicoïdale en acier HSS de 15mm avec pointe de centrage.
Spécial atomiseur à parfum.

Réf.	Désignation	Prix TTC
RN1082V	MECHE POUR ATOMISEUR	4,50 €

▶ ADAPTATEUR PARFUM



Adaptateur en métal pour atomiseur, permet le cylindrage des 2 parties du vaporisateur en même temps. Se monte directement sur votre mandrin à stylo, 1 outil incontournable pour vos réalisations de parfumeur.

Réf.	Désignation	Prix TTC
MPA	ADAPTATEUR PARFUM	15,00 €

▶ CALIBREUR POUR ATOMISEUR

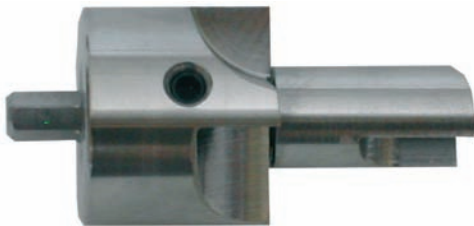

Calibreur pour atomiseur réalisé en acier avec une fraise de centrage 2 dents qui rentre dans le tube laiton pour enlever l'excédent de colle et assure un usinage parfaitement centré, et une fraise plate 4 dents pour un arasement perpendiculaire à l'axe. La combinaison de ces 2 parties en fait un outil indispensable à tout tourneur soucieux de réussir ses atomiseurs. Diamètre 30 mm.

Réf.	Désignation	Prix TTC
FPA	CALIBREUR POUR ATOMISEUR	30,00 €

▶ SABLIER



Sablier en verre à sable blanc. Les sabliers sont des objets intéressants à tourner car ils demandent une certaine précision dans la réalisation des piliers de maintien.
Nous vous proposons 2 versions, 1 version sablier de 1 heure (2 formes différentes) et un sablier cuit œuf (3 minutes) avec monture en laiton.

Réf.	Désignation	Prix TTC
JSGGR	SABLIER 1 H - 250 MM Ø 74 MM BLANC	6,90 €
JSGKL	SABLIER 1 H - 180 MM Ø 76 MM BLANC	6,90 €
TRJ658	SABLIER 3 MINUTES LAITON, BLANC + 1 COULEUR	13,90 €

▶ MECANISMES MOULIN SEL ET POIVRE



Conception de très bonne qualité, ces mécanismes existent en 2 tailles différentes, les axes longs et axes courts aussi bien pour le sel que pour le poivre. Le mécanisme du moulin à poivre est composé d'une meule acier inoxydable, tandis que le moulin à sel est lui réalisé en nylon pour éviter tout risque de corrosion. Ils se différencient sur la table grâce à leur initiale sur le bouton supérieur S ou P. Facile à réaliser.

Réf.	Désignation	Prix TTC
MTPM265	MOULIN A POIVRE AXE COURT 177 mm	5,50 €
MTPM300	MOULIN A POIVRE AXE LONG 250 mm	5,60 €
MTPM465	MOULIN A SEL AXE COURT 177 mm	2,90 €
MTPM500	MOULIN A SEL AXE LONG 250 mm	3,30 €

▶ SALIERE ET POIVRIERE DE TABLE



Kit comprenant 1 couvercle à poivre 3 trous diamètre 39 mm plus son bouchon inférieur diamètre 25 mm. 1 couvercle sel 13 trous diamètre 39 mm plus son bouchon inférieur diamètre 25 mm. Couvercle réalisé en acier nickelé.

Réf.	Désignation	Prix TTC
TRSPS	KIT SEL ET POIVRE	2,50 €

▶ SOLIFLORS TYPE TUBE



Réalisés en verre, ils permettent la réalisation de magnifiques vases. 3 tailles disponibles. Après avoir tourné votre pièce, il suffit d'un perçage pour y insérer le tube en verre. Une idée originale de présentation.

Réf.	Désignation	Prix TTC
TRVT13	LONGUEUR 75 mm Ø 11,5 mm	1,90 €
TRVT16	LONGUEUR 125 mm Ø 16 mm	2,10 €
TRVT19	LONGUEUR 150 mm Ø 17,5 mm	2,30 €

▶ MIROIRS SAC A MAIN



Miroir simple et grossissant pour sac. Monture en acier or ou argent, fermoir par clip forme nœud ruban, pourtour ciselé. 1 façon originale de profiter de vos petites chutes de bois.

Réf.	Désignation	Prix TTC
TRPM40	MIROIR SAC OR Ø 52 mm	8,50 €
TRPM41	MIROIR SAC ARGENT Ø 52 mm	8,50 €

▶ MIROIR SAC DE LUXE



Modèle sac de luxe, 2 miroirs, 1 simple plus un grossissant. Finition soignée extra-plat environ 8 mm. diamètre extérieur 61 mm. Idéal en parure avec un stylo assorti. Messieurs pensez-y !!!

Réf.	Désignation	Prix TTC
TRCM16	MIROIR SAC DE LUXE	9,50 €

▶ MIROIRS

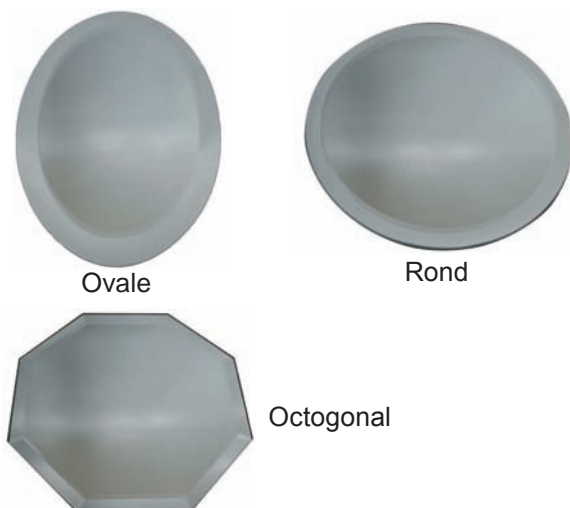

Ovale

Rond

Octogonal

Miroirs de 3 formats différents: rond, ovale ou octogonal. Bord biseauté et poli.

Gamme de miroir de luxe, les formes ovales ou octogonales sont particulièrement adaptées pour des personnes qui travaillent sur machines à bois ou défonceuses.

Disponible en 2 tailles pour toutes les formes.

Réf.	Désignation	Prix TTC
TRBM6R	MIROIR ROND Ø 152 mm	5,90 €
TRBM9R	MIROIR ROND Ø 230 mm	7,90 €
TRBM6O	MIROIR OVALE 152 X 100 mm	5,90 €
TRBM9O	MIROIR OVALE 230 X 150 mm	7,90 €
TRBM6S	MIROIR OCTOGONAL 152 mm	5,90 €
TRBM9S	MIROIR OCTOGONAL 230 mm	7,90 €

▶ LAMPE A PETROLE



Mécanisme de lampe en acier, livré avec mèche plus bobèche. Vient se mettre dans votre pied tourné. Rechargeable, un cadeau original, rustique et fonctionnel.

Diamètre de perçage pour incruster le mécanisme 67 mm.

Le verre type Louis XVI résiste à la chaleur. Bord poli finition sur le haut par bord à picots. Hauteur 220 mm diamètre 70 mm.

Réf.	Désignation	Prix TTC
TROLB01	LAMPE A PETROLE	15,00 €
TRCBT01	VERRE POUR LAMPE A PETROLE, STYLE LOUIS XVI	7,00 €

▶ LAMPES A HUILE ET BOUGIE



Cet ingénieux mécanisme a l'avantage de fonctionner soit avec de l'huile prévue à cet effet soit avec une bougie type chauffe-plat.

Diamètre de perçage pour réservoir 32 mm, hauteur de l'ensemble sans bois 145 mm.

3 coloris au choix: rose, parme, vert. Simple à réaliser, effet garanti.

Réf.	Désignation	Prix TTC
TROLK51	LAMPE A HUILE CHAPEAU EN VERRE, ROSE	15,80 €
TROLK52	LAMPE A HUILE CHAPEAU EN VERRE, PARMES	15,80 €
TROLK53	LAMPE A HUILE CHAPEAU EN VERRE, VERT	15,80 €

▶ LAMPES A HUILE



TRCL400

TROC250

TROC05

TROC02

En verre véritable, ces petites lampes à huile de différentes formes sont faciles à réaliser.

Livrées avec mèche, fonctionnent avec de l'huile nature ou parfumée type anti-tabac.

Réf.	Désignation	Prix TTC
TROC02	LAMPE A HUILE STYLE BOUGIE LONGUE Ø 24 mm HT 130 mm	18,90 €
TROC05	LAMPE A HUILE STYLE PIPETTE Ø 37 mm HT 95 mm	18,50 €
TRCL400	LAMPE A HUILE STYLE ENCRIER Ø 37 mm HT 52 mm	7,50 €
TROC250	HUILE POUR LAMPE FLACON DE 250 ml	6,90 €

► PENDULE A ENCASTRER GRAND FORMAT



Pendule à encastrer en plastique finition dorée, mécanisme à pile, chiffres arabes avec aiguille secondes. Diamètre hors tout 200 mm, diamètre de l'empreinte à encastrer 180 mm. Un cadeau économique et toujours dans l'air du temps.

Réf.	Désignation	Prix TTC
TRPS16	PENDULE	6,90 €

► BALANCIER



Balancier en laiton réglable en longueur pour pendule TRPES et MTCL004. Diamètre de la lentille 80 mm.

Réf.	Désignation	Prix TTC
TRBR	BALANCIER	7,00 €

► PENDULES A ENCASTRER PETIT FORMAT



TRBSH03



TRPES



TRPS13



TRTPC30G



TRTPC36G

Réf.	Désignation	Prix TTC
TRPES	PENDULE A ENCASTRER Ø 38 mm MOUVEMENT BALANCIER	4,50 €
TRPS13	PENDULE A ENCASTRER 56 mm	4,50 €
TRTPC36G	PENDULE A ENCASTRER 36 mm METAL	12,10 €
TRTPC30G	PENDULE A ENCASTRER 30 mm METAL	11,80 €
TRBSH03	PORTE PENDULE SPHERE METAL	19,90 €

► MECANISMES DE PENDULE



Mécanisme à quartz, fonctionne avec une pile, plusieurs longueurs d'axe disponibles. Se fixe sur votre bois par un écrou central. Possibilité de monter dessus les aiguilles pour secondes.

Réf.	Désignation	Prix TTC
TR16PM	MECANISME DE PENDULE QUARTZ AXE 16mm MOUVEMENT BALANCIER	14,20 €
TR12M	MECANISME DE PENDULE QUARTZ AXE 12 mm	4,90 €
TR16M	MECANISME DE PENDULE QUARTZ AXE 16 mm	4,90 €
TR21M	MECANISME DE PENDULE QUARTZ AXE 21 mm	4,90 €
TR26M	MECANISME DE PENDULE QUARTZ AXE 26 mm	4,90 €

▶ CHIFFRES POUR CADRAN



Chiffres en plastique autocollants, ils existent en 2 teintes différentes: or ou noir.
Hauteur des chiffres 15 mm.

Réf.	Désignation	Prix TTC
TR16FAG	CHIFFRES POUR CADRAN DE PENDULE DORES (la série)	2,50 €
TR16FAB	CHIFFRES POUR CADRAN DE PENDULE NOIRS (la série)	2,50 €

▶ CADRAN



Cadran métallique à coller sur vos pièces de bois. Fond blanc, chiffres romains noirs, diamètre extérieur 125 mm, diamètre intérieur 75 mm.

Réf.	Désignation	Prix TTC
TRWRCR130	CADRAN BLANC CHIFFRES ROMAINS Ø 125	9,90 €

▶ AIGUILLES



MTCL131-5



MTCL121B-5

Aiguilles en métal, s'adaptent sur tous nos mécanismes. 2 modes au choix simple ou serpentine. Existent aussi en doré pour les serpentines 80 mm.



MTCL104-5

Réf.	Désignation	Prix TTC
MTCL131-5	AIGUILLE STYLE SERPENTINE (LOT DE 5 PAIRES) 60MM	4,80 €
MTCL133-5	AIGUILLE STYLE SERPENTINE (LOT DE 5 PAIRES) 80MM	6,00 €
MTCL135-5	AIGUILLE STYLE SERPENTINE (LOT DE 5 PAIRES) 120MM	6,70 €
MTCL121B-5	AIGUILLE SIMPLE (LOT DE 5 PAIRES) 63MM	4,00 €
MTCL104-5	AIGUILLE SECONDE 90MM L'UNITE	1,10 €

▶ CERAMIQUES

Céramique pour dessous de plat diamètre 155 mm. Toutes nos céramiques ne peuvent être référencées, n'hésitez pas à nous contacter.



Prix TTC
7,50 €

▶ TOURETS



Ces 2 tourets de conception similaire aussi bien en qualité de fabrication qu'en finition diffèrent seulement sur leur puissance moteur et le diamètre de leurs meules.

- Moteur asynchrone parfaitement protégé des poussières et de l'humidité.
- Bâti en fonte offrant un maximum d'espace entre les meules et le moteur permettant d'aiguiser toutes les formes d'outils.
- Livré avec 2 meules corindon, 1 meule grain 36 et 1 meule grain 60, largeur 25 mm.
- Une composition idéale pour tout affûtage.
- Carter latéral et pare étincelles.
- Eclairage de chaque meule par 2 lampes (ampoule type S-25, 12V, 10W).
- 2 visières de protection optiview orientables dont 1 avec loupe pour une plus grande vision du travail.
- Bouton de blocage de l'axe des meules (démontage facile).

Réf.	Désignation	Prix TTC
DFF23661	TOURET À MEULER Ø 150	88,00 €

CARACTERISTIQUES TECHNIQUES

- Moteur : 375W, 230V
- Vitesse : 2850trs/min
- Diamètre : 150 mm
- Largeur : 25 mm
- Alésage : 12,7 mm
- Poids : 17 kg

Réf.	Désignation	Prix TTC
DFF23881	TOURET À MEULER Ø 200	136,00 €

CARACTERISTIQUES TECHNIQUES

- Moteur : 560W, 230V
- Vitesse : 2850trs/min
- Diamètre : 200 mm
- Largeur : 25 mm
- Alésage : 15,9 mm
- Poids : 23,5 kg



L'optivision est à la fois un protecteur visuel contre les étincelles et une loupe grossissante pour une plus grande précision de travail.



Les 2 lampes intégrées permettent d'éclairer le travail effectué.



Tiroir de rangement situé sur la face avant du touret à meuler.



Interrupteur d'éclairage et interrupteur de marche/arrêt sont dissociés.

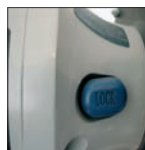

Bouton de blocage de l'arbre pour le remplacement de la meule.

▶ MEULES POUR TOURET FOX

Meule de rechange pour touret, très haute résistance, équilibrage parfait évitant toute vibration.



Réf.	Désignation	Prix TTC
DFF23662	MEULE GRISE Ø 150 MM LARG. 25 MM ALESAGE 12,7 MM G36	26,00 €
DFF23663	MEULE BLANCHE Ø 150 MM LARG. 25 MM ALESAGE 12,7 MM G60	31,00 €
DFF23885	MEULE GRISE Ø 200 MM LARG. 25 MM ALESAGE 15,9 MM G36	31,00 €
DFF23886	MEULE BLANCHE Ø 200 MM LARG. 25 MM ALESAGE 15,9 MM G60	38,00 €

▶ REDRESSE MEULE



Redresse meule, manche plastique, pierre redresseuse interchangeable.
Surface de contact 30 X 20 mm.

Réf.	Désignation	Prix TTC
MR800300	REDRESSE MEULE	7,70 €

▶ PONCEUSE À BANDE 25 MM



- Possibilité d'adapter un flexible.
- Bâti en fonte d'aluminium préperçé pour une fixation sur l'établi.
- Moteur asynchrone parfaitement silencieux pour une utilisation intensive.
- Sortie d'aspiration pour la bande et le disque permettant de brancher un aspirateur.
- Table d'appui en fonte des pièces à travailler inclinables à 45° au niveau de la bande et du disque.
- Guide d'angle sur la table d'appui du disque pour le ponçage des angles composés.
- Tension automatique de la bande avec commande de positionnement.
- Butée d'appui positionnée derrière la bande et amovible pour la finition des arrondis.
- Disque de ponçage parfaitement plan pour le ponçage de précision.



Machine livrée avec une bande abrasive 100 g et un disque autocollant 80 g et un guide d'angle.



La table inclinable et le guide d'angle à 45° droite et gauche permet le travail des pièces à angles composés.

CARACTERISTIQUES TECHNIQUES

- Moteur : 300W-230V
- Bande de ponçage :**
- Largeur : 25,4 mm
- Longueur : 762 mm
- Vitesse : 960 sm/min
- Dimension table : 140 mm
- Inclinaison table : 60° bas
- Disque de ponçage :**
- Diamètre : 125 mm
- Vitesse : 2850 trs/min
- Dimension table : 185 X 128 mm
- Inclinaison table : 45° bas
- Dim hors tout : 355,6 X 368,3
- Poids : 7 kg

C'est une machine polyvalente qui s'utilise pour le ponçage du bois, métal, plastique, céramique et une large variété d'autres matériaux. Aiguise les couteaux, ciseaux et forets. De plus, elle est étudiée pour le meulage, l'ébavurage et la suppression de la rouille.

Réf.	Désignation	Prix TTC
DF31-085A	PONCEUSE À BANDE 25 MM DISQUE 125 MM	110,00 €
DF31062	BANDE ABRASIVE LARGEUR 25X760 MM, GRAIN 60, 3 PCES/PAQUET	9,50 €
DF31063	BANDE ABRASIVE LARGEUR 25X760 MM, GRAIN 100, 3 PCES/PAQUET	9,50 €
DF31065	BANDE ABRASIVE LARGEUR 25X760 MM, GRAIN 150, 3 PCES/PAQUET	9,50 €
DF31064	BANDE ABRASIVE LARGEUR 25X760 MM, GRAIN 320, 3 PCES/PAQUET	9,50 €
DF31081	DISQUE ABRASIF AUTOCOLLANT Ø 125, GRAIN 60, 2 PCES/PAQUET	8,00 €
DF31082	DISQUE ABRASIF AUTOCOLLANT Ø 125, GRAIN 80, 2 PCES/PAQUET	8,00 €
DF31083	DISQUE ABRASIF AUTOCOLLANT Ø 125, GRAIN 120, 2 PCES/PAQUET	8,00 €

▶ PONCEUSE À BANDE 100 MM



Pour toutes les opérations de finition sur bois tendre, dur ou autres matériaux. La position de la bande se règle horizontalement, verticalement ou inclinée en fonction du travail à effectuer. La table inclinable à 45° et équipée de son guide d'angle sert de support de travail pour le disque ou pour la bande.

- Bâti en fonte traditionnelle avec poignée de déplacement et préperçage pour une fixation sur l'établi.
- Moteur asynchrone puissant parfaitement silencieux pour le confort de l'utilisateur.
- Sortie d'aspiration séparée pour la bande et le disque permettant de brancher un aspirateur.
- Table d'appui pour les pièces à travailler inclinable à 45° qui s'ajuste au niveau de la bande et du disque.
- Guide d'angle pour le ponçage des angles composés.
- Tension automatique de la bande avec commande de positionnement.
- Platine de support de bande inclinable de 0 à 90° selon le travail à réaliser.
- Disque de ponçage parfaitement plan pour le ponçage de précision.

Machine livrée avec une bande abrasive 60 g et un disque autocollant 60 g et un guide d'angle.

CARACTERISTIQUES TECHNIQUES

- Moteur : 500W-230V
- Bande de ponçage**
- Largeur : 100 mm
- Longueur : 914 mm
- Vitesse : 655,7 m/min
- Longueur de la table : 360 mm
- Disque de ponçage**
- Diamètre : 152 mm
- Vitesse : 2850 trs/min
- Table**
- Dimension : 158 X 225 mm
- Inclinaison : 45° bas
- Dim hors tout : 302 X 545 X 430 mm
- Poids : 22 kg



Table avec guide d'angle et disque abrasif de 150 mm pour poncer les pièces courbes ou travailler des pièces en bout.



Ponceuse en position vertical.

Réf.	Désignation	Prix TTC
DF31462	PONCEUSE À BANDE 100 MM DISQUE 150 MM	165,00 €
DF31464	BANDE ABRASIVE LARGEUR 100 X 914 MM, GRAIN 150, 1 PCE/PAQUET	11,00 €
DF31465	BANDE ABRASIVE LARGEUR 100 X 914 MM, GRAIN 60, 1 PCE/PAQUET	11,00 €
DF31466	BANDE ABRASIVE LARGEUR 100 X 914 MM, GRAIN 100, 1 PCE/PAQUET	11,00 €
DF31467	DISQUE ABRASIF AUTOCOLLANT Ø 150, GRAIN 60, 2 PCES/PAQUET	8,00 €
DF31468	DISQUE ABRASIF AUTOCOLLANT Ø 150, GRAIN 100, 2 PCES/PAQUET	8,00 €
DF31469	DISQUE ABRASIF AUTOCOLLANT Ø 150, GRAIN 150, 2 PCES/PAQUET	8,00 €

PONCEUSE ET ASPIRATEUR

▶ LAPIDAIRE 305 MM

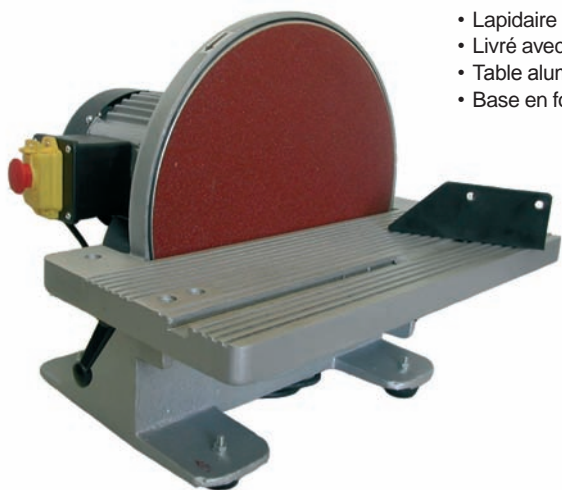

- Lapidaire Ø 305 mm
- Livré avec disque et guide d'onglet
- Table aluminium inclinable 45°
- Base en fonte

- Bâti en fonte traditionnelle avec patins en caoutchouc.
- Moteur asynchrone puissant parfaitement silencieux pour une utilisation intensive.
- Sortie d'aspiration permettant de brancher un aspirateur.
- Table d'appui pour les pièces à travailler, inclinable à 45°.
- Guide d'angle en option pour le ponçage des angles composés.
- Disque de ponçage autocollant parfaitement plan pour le ponçage de précision.

CARACTERISTIQUES TECHNIQUES

- Puissance moteur : 750 W
- Alimentation : 230V-50Hz
- Vitesse du disque : 512m/min
- Dimension table : 440 X 115 mm
- Inclinaison table : 0° à 45°
- Dimension du disque : Ø 305 mm
- Diamètre aspiration : Ø 45 mm
- Moteur asynchrone
- Interrupteur de sécurité
- Protège-disque et base en fonte.
- Poids : 26 kg

Réf.	Désignation	Prix TTC
DS300	LAPIDAIRE 305 MM	210,00 €

Cette ponceuse à disque s'utilise pour tous les travaux de finition sur bois tendre, dur ou autres matériaux. Le diamètre du disque permet de travailler des pièces de grandes dimensions.

▶ DISQUES ABRASIFS POUR DS300

Réf.	Désignation	Prix TTC
DF31421	DISQUE ABRASIF AUTOCOLLANT Ø 305MM GRAIN 60, 2PCES/PAQUET	11,00 €
DF31422	DISQUE ABRASIF AUTOCOLLANT Ø 305MM GRAIN 80, 2PCES/PAQUET	11,00 €
DF31423	DISQUE ABRASIF AUTOCOLLANT Ø 305MM GRAIN 120, 2PCES/PAQUET	11,00 €

▶ GROUPE D'ASPIRATION 1 SAC

Aspirateur livré avec 2 mètres de flexible 100 mm, une buse d'aspiration et un sac en toile.



La buse d'aspiration en métal permet d'aspirer l'aire de travail des machines non équipées d'aspiration intégrée tels que les tours à bois.



Un faible encombrement et une excellente capacité d'aspiration. C'est un aspirateur puissant équipé d'un moteur 1 cv asynchrone parfaitement silencieux conçu pour l'aspiration des poussières et sciures. Les roulements à billes graissés à vie sont étanches et garantissent une utilisation de longue durée.

CARACTERISTIQUES TECHNIQUES

- Moteur : 750W-1CV-220V
- Turbine : 230 mm
- Vitesse : 2950 trs/min
- Diamètre de la buse d'entrée : 100 mm
- Longueur du flexible : 2000 mm
- Aspiration : 1000m3/h
- Pression max statique : 4,5 bars
- Contenance du sac : 56 litres
- Filtration : 35 microns
- Dimension l x h x L : 380 x 420 x 1250 mm
- Niveau sonore : 50 – 60 dB
- Poids : 30 kg

- Le sac horizontal filtrant en toile a une capacité filtrante de 35 microns.
- La base en mécano soudé est équipée de 4 roulettes mobiles pour faciliter le déplacement.
- La sortie d'aspiration en 100 mm permet de brancher la plupart des machines d'ateliers.
- La turbine en acier riveté est parfaitement équilibrée et profilée pour une vitesse maximum de l'air, un bruit minimum et une protection contre l'usure.
- Le kit d'aspiration permet d'utiliser cet aspirateur sur un tour à bois.
- Le support permet de fixer correctement l'aspirateur au mur de l'atelier.

Réf.	Désignation	Prix TTC
DFF50821	GROUPE D'ASPIRATION	255,00 €



L'aspirateur est suffisamment compact pour être placé sous votre table de travail lors des travaux de ponçage et de défonçage.



En enlevant la buse d'aspiration vous pouvez brancher directement l'aspirateur sur les sorties d'aspiration de vos différentes machines.

► GROUPE D'ASPIRATION PRO



Machine livrée avec 2 sacs en toile.



Buse d'aspiration au sol située à l'avant de l'aspirateur.



Moteur à ailettes pour un meilleur rendement.



Ventilateur en acier riveté parfaitement profilé pour accroître la dépression d'aspiration.

CARACTERISTIQUES TECHNIQUES

- Moteur : 750W-1CV-220V
- Turbine : 250 mm
- Vitesse : 2950 trs/min
- Diamètre de la buse d'entrée : 100 mm
- Longueur du flexible : 2000 mm
- Aspiration : 1000m3/h
- Pression max statique : 6,8 bars
- Contenance du sac : 80 litres
- Diamètre du sac : 36 cm
- Filtration : 35 microns
- Dimension totales : 380 x 870 x 1570 mm
- Niveau sonore : 50 – 60 dB
- Poids : 30 kg

Pour un environnement toujours propre et des conditions de travail idéales. C'est un aspirateur puissant équipé d'un moteur 1CV asynchrone parfaitement silencieux conçu pour l'aspiration des sciures et des copeaux.

Réf.	Désignation	Prix TTC
DF50841	GROUPE D'ASPIRATION PRO	259,00 €

- Les 2 sacs filtrants en toile augmentent la surface d'échange pour accroître la capacité filtrante (35 microns).
- La base mécano soudé est équipée de 4 roulettes mobiles pour faciliter le déplacement.
- La sortie d'aspiration en 100 mm permet de brancher la plupart des machines d'ateliers.
- Le dispositif d'aspiration du sol et la rampe de guidage permettent de l'utiliser pour aspirer le sol de votre atelier.
- La turbine en acier riveté est parfaitement profilée pour une vitesse maximum de l'air, un bruit minimum et une protection contre l'usure.

► GROUPE D'ASPIRATION 2 CV



Machine livrée avec 2 sacs en toile.

Pour pouvoir connecter deux machines en même temps. C'est un aspirateur puissant équipé d'un moteur 2 CV asynchrone parfaitement silencieux avec deux sacs en toile qui vous permettront d'atteindre des capacités d'aspiration encore plus importantes.

- Le sac horizontal filtrant en toile a une capacité filtrante de 35 microns.
- La base en mécano soudé est équipée de 4 roulettes mobiles pour faciliter le déplacement.
- La sortie d'aspiration en 100 mm permet de brancher la plupart des machines d'ateliers.
- La turbine en acier riveté est parfaitement équilibrée et profilée pour une vitesse maximum de l'air, un bruit minimum et une protection contre l'usure.
- Le kit d'aspiration permet d'utiliser cet aspirateur sur un tour à bois.
- Le support permet de fixer correctement l'aspirateur au mur de l'atelier.

CARACTERISTIQUES TECHNIQUES

- Moteur : 1500W-2CV-220V
- Turbine : 305 mm
- Vitesse : 2950 trs/min
- Diamètre de la buse d'entrée : 100 mm
- Longueur du flexible : Flexible en option
- Aspiration : 2547 m3/h
- Sortie d'aspiration : 2 x 100 mm
- Contenance du sac : 160 litres
- Diamètre du sac : 50 cm
- Filtration : 35 microns
- Dimension totales : 850 x 560 x 1950 mm
- Niveau sonore : 55 – 65 dB
- Poids : 47 kg

Réf.	Désignation	Prix TTC
DF50842	GROUPE D'ASPIRATION 2 CV	299,00 €

► GROUPE D'ASPIRATION 3 CV



Pour pouvoir connecter plusieurs machines en même temps. C'est un aspirateur puissant équipé d'un moteur 3 CV asynchrone parfaitement silencieux avec des sacs de 157 litres qui vous permettront d'atteindre des capacités d'aspiration plus importantes.

- Les doubles sacs filtrants en toile de 157 litres augmentent la surface d'échange pour accroître la capacité filtrante (35 microns) et la capacité de stockage.
- La base en mécano soudé est équipée de 4 roulettes mobiles pour faciliter le déplacement.
- Les trois sorties d'aspiration en 100 mm permettent de brancher différentes machines d'ateliers en même temps. Les bouchons d'obstruction permettent de boucher deux des sorties.
- La turbine en acier riveté est parfaitement profilée pour une vitesse maximum de l'air, un bruit minimum et une protection contre l'usure.

CARACTERISTIQUES TECHNIQUES

- Moteur : 2200W-3CV-220V
- Turbine : 305 mm
- Vitesse : 2950 trs/min
- Section de la buse : 150 mm
- Longueur du flexible : Flexible en option
- Aspiration : 3905 m3/h
- Sortie d'aspiration : 3 x 100 mm
- Contenance du sac : 157 litres
- Diamètre du sac : 50 cm
- Filtration : 35 microns
- Dimension sacs : 850 x Ø 500 mm
- Niveau sonore : 65 dB
- Poids : 59 kg

Machine livrée avec 4 sacs en toile.

Réf.	Désignation	Prix TTC
DF50843	GROUPE D'ASPIRATION 3 CV	437,00 €

SCIES A RUBAN

► SCIE À RUBAN VOLANT 315 MM 2 VITESSES



Scie à ruban livrée avec une lame de largeur 20 mm, un guide parallèle et un piétement.

C'est une scie à ruban conçue pour des coupes jusqu'à 170 mm de hauteur et 305 mm de large. Elle est équipée de 2 vitesses de rotation en fonction des matériaux découpés.

- Bâti en mécano soudé pour une bonne rigidité du col de cygne.
- Guidage supérieur par 3 galets pour une grande précision de coupe.
- Table de grande dimension en fonte traditionnelle inclinable à 45°.
- Moteur asynchrone parfaitement silencieux pour une utilisation intensive.
- Porte de machine sécurisée avec interrupteur d'ouverture empêchant le démarrage accidentel lors du changement de lame.
- Guide ajustable en hauteur par crémaillère.
- 2 volants en fonte d'aluminium de 315 mm parfaitement équilibrés.
- Guide parallèle avec loupe de lecture et guide d'appui pour le délignage.
- Courroie poly V pour un meilleur rendement.
- Insert de table percé pour une bonne aspiration des copeaux.
- Peut recevoir des lames de 6 à 20 mm de large.
- Piétement très rigide avec tablette.

CARACTERISTIQUES TECHNIQUES

- Moteur : 750W – 230V
- Dimension de la table : 548 mm x 400 mm
- Inclinaison : 0 à 45°
- Col de cygne : 305 mm
- Hauteur de coupe : 170 mm
- Largeur de la lame : 20 mm
- Largeur de coupe : 170 mm
- Longueur de la lame : 2240 mm
- Nombre de vitesse de la lame : 2
- Vitesse de la lame : 370 / 800 trs/min
- Dimension hors tout : 415 x 600 x 1660 mm
- Diamètre de la buse d'aspiration : 100 mm
- Poids : 75 kg



Table en fonte de grande dimension avec guide parallèle de haute précision.



Guide lame supérieur avec galet.

Réf.	Désignation	Prix TTC
DFF28-192	Scie à ruban 2 volants 315 mm	456,00 €
DFF28577	Lames ruban pour bois 6 X 2240 mm (chantournage)	22,00 €
DFF28578	Lames ruban pour bois 10 X 2240 mm (coupes usinées)	25,00 €
DFF28579	Lames ruban pour bois 20 X 2240 mm (délignage)	30,00 €

► SCIE À RUBAN VOLANT 355 MM, 2 VITESSES



Scie à ruban livrée avec lame de largeur 16 mm, un guide parallèle et guide d'angle.

C'est une scie à ruban conçue pour des applications professionnelles. Elle est équipée de 2 vitesses, d'un dispositif de serrage et de relâchement instantané du ruban quand la machine ne travaille pas.

- Construction massive soudée du bâti pour de grandes capacités de coupes.
- Table en fonte traditionnelle inclinable à 45° pour les découpes en biseau.
- Guide parallèle et guide d'angle d'origine.
- Moteur asynchrone puissant parfaitement silencieux pour une utilisation intensive à haut rendement.
- Capteur d'aspiration intégré pour les sciures.
- Guide supérieur et inférieur de la lame, à roulement pour un guidage précis de la lame. Guide supérieur avec crémaillère et graduateur millimétrique.
- Système de tension de la lame avec échelle de lecture pour un ajustement précis de la tension.
- 2 volants de 355 mm parfaitement équilibrés.
- Lame disponible de 6 mm pour le chantournage, à 37 mm de large pour le délignage.
- Socle de rangement livré d'origine.

CARACTERISTIQUES TECHNIQUES

- Moteur : 1500 W - 230 V
- Dimensions de la table : 435 x 535 mm
- Inclinaison : 0 à 45°
- Col de cygne : 345 mm
- Hauteur de coupe : 235 mm
- Largeur de la lame : 6-37 mm
- Longueur de la lame : 2750 mm
- Vitesse : 420 - 840 m/min.
- Poids : 107,5 kg



Volant de grande dimension et parfaitement équilibré.



Poignée de serrage rapide de la lame.



Table en fonte et guide parallèle à blocage instantané.

Réf.	Désignation	Prix TTC
DFF28194A	Scie à ruban 2 volants 355 mm pro	799,00 €
DFF28581	Lame ruban pour bois 10 X 2750 mm	29,00 €
DFF28582	Lame ruban pour bois 20 X 2750 mm	29,00 €
DFF28583	Lame ruban pour bois 30 X 2750 mm	29,00 €

POUR TOUTE AUTRE LARGEUR DE LAME NOUS CONSULTER.

SCIES A RUBAN

► SCIE À RUBAN VOLANT 470 MM 2 VOLANTS



Scie à ruban livrée avec une lame de largeur 20 mm et un guide parallèle.

Très performante techniquement, cette scie à ruban F 28-195 a des caractéristiques professionnelles : hauteur de coupe 280 mm x largeur 465 mm.

- Bâti en mecano soudé renforcé.
- Guidage supérieur par 3 galets pour une grande précision de coupe.
- Table de grande dimension 630 x 480 mm en fonte traditionnelle inclinable de -10 à + 45° pour les découpes en biseau.
- Moteur asynchrone puissant parfaitement silencieux pour une utilisation intensive.
- Porte de machine sécurisée avec interrupteur d'ouverture empêchant le démarrage accidentel lors du changement de lame.
- Guide ajustable en hauteur par crémaillère.
- 2 volants lourds en fonte d'aluminium de 470 mm parfaitement équilibrés et avec une grande inertie.
- Guide parallèle avec loupe de lecture et guide d'appui pour le délignage.
- Courroie poly V pour un meilleur rendement.
- Insert de table percé pour une bonne aspiration des copeaux.
- Peut recevoir des lames de 6 à 37 mm de large.

CARACTERISTIQUES TECHNIQUES

- Moteur : 2200W - 230V
- Dimensions de la table : 630mm x 480mm
- Inclinaison : -10 à +45°
- Col de cygne : 465 mm
- Hauteur de coupe : 280 mm
- Largeur de la lame : 6 - 37 mm
- Largeur de coupe : 465 mm
- Longueur de la lame : 3607 mm
- Nombre de vitesse de la lame : 2
- Vitesse de la lame : 370/ 800 trs/min
- Dimensions hors tout : 415x600x1660 mm
- Diamètre de la buse d'aspiration: 100 mm
- Poids : 162 kg

Réf.	Désignation	Prix TTC
DFE28195A	Scie à ruban 2 volants 470 mm pro	1490,00 €

LAME RÉAFFÛTABLE OU USAGE UNIQUE, DIFFÉRENTES LARGEURS NOUS CONTACTER.

► SCIE À RUBAN VOLANT 315 MM VITESSE VARIABLE



Scie à ruban livrée avec lame de largeur 16 mm, un guide parallèle et guide d'angle.

Machine livrée d'origine avec 1 lame, guide parallèle, poussoir, clé de service, piétement et roulettes.

- Vitesse de coupe variable de 370 à 750 m/min pour couper différents types de matériaux.
- Guidage très précis de la lame par 3 galets de guidage supérieur et inférieur en acier trempé
- Table machine de 548 x 400 mm en fonte grise assurant une grande stabilité et parfaite planéité
- Table machine inclinable de -17 à + 45°
- Guide parallèle avec loupe de lecture
- Hauteur/largeur de passage : 160/306 mm
- Porte de machine sécurisée avec interrupteur d'ouverture lors du changement de lame
- Volants avec revêtement en caoutchouc, usinés et équilibrés assurant stabilité et absence de vibrations

CARACTERISTIQUES TECHNIQUES

- L X I X H mm : 880x600x960
- Dimension table mm : 548 x 400
- Hauteur table mm : 520
- Inclinaison table : -17 à + 45°
- Diamètre volant Ø mm : 315
- Longueur ruban de scie : 2360
- Largeur ruban de scie min/max : 3,5 à 15
- Vitesse de coupe : 370 à 750 m/min
- Hauteur/largeur de passage : 160/306
- Moteur (Hz): 220-240V 400V
- Puissance P1 kW(CV) : 0,8 (1,1) 0,7 (1,0)
- Puissance P2 kW : 0,55 (0,75) 0,55 (0,75)
- Vitesse de rotation 1/min : 1400 1400
- Protection thermique : oui oui
- Manchon d'aspiration Ø mm : 100
- Poids : environ 69 kg

Réf.	Désignation	Prix TTC
K100673116	Scie à ruban volant 315 mm vitesse variable	610,00 €

N'HÉSITÉZ PAS À NOUS CONTACTER POUR VOS LAMES, DIVERSES QUALITÉS, DIVERSES LARGEURS.

SCIES A CHANTOURNER

► SCIE À CHANTOURNER À VITESSE VARIABLE 406 MM



Cette scie à vitesse variable est équipée au niveau du bras supérieur d'un système qui permet le montage et démontage de lames lisses ou à picots.

CARACTERISTIQUES TECHNIQUES

- Moteur : 90 W - 230 V
- Vitesse de coupe : 550 à 1500 cps/min
- Diamètre plateau : 300 mm
- Inclinaison : 45° D
- Col de cygne : 405 mm
- Hauteur de la coupe : 50 mm
- Course : 19 mm
- Longueur de la lame : 127 mm
- Poids : 17,6 kg

- Bâti en fonte traditionnelle pour une grande stabilité.
- Table circulaire en fonte pour faciliter le maintien des pièces.
- Inclinaison de la table à 45° pour les découpes en biseau.
- Moteur à aimantation permanente parfaitement silencieux et adapté pour la vitesse variable.
- Bras parallèle en fonte d'aluminium très léger pour éviter les vibrations et pour une grande précision de coupe.
- Presseur jouant le rôle de protection de l'utilisateur et maintien des pièces travaillées.
- Souffleur intégré pour dégager en permanence les poussières du trait de scie.
- Fixation inférieure par clé pour le maintien continu de la lame.
- Bouton de réglage de tension de lame



Dispositif de fixation rapide de lame lisse ou à picot.

Réf.	Désignation	Prix TTC
DFF40541	Scie à chantourner 406 mm	139,90 €

► SCIE À CHANTOURNER À VITESSE VARIABLE 406 MM



Machine livrée avec souffleur, presseur, clé, lame de scie, flexible, coffret de micro-outillage et lampe d'appoint.

CARACTERISTIQUES TECHNIQUES

- Moteur : 120 W, 230 V
- Vitesse de coupe : 550 - 1700 cps/min
- Inclinaison : 45° D
- Col de cygne : 405 mm
- Hauteur de la coupe : 55 mm
- Course : 19 mm
- Longueur de la lame avec picot : 127 mm
- Poids net : 12,4 kg
- Flexible : 1500 à 5100 trs/min

- Bâti en fonte traditionnelle pour une grande stabilité.
- Grande table pour faciliter le maintien des pièces.
- Inclinaison de la table à 45° pour les découpes en biseau.
- Moteur à aimantation permanente parfaitement silencieux.
- Vitesse variable de travail pour une grande polyvalence de coupe selon les types de matériau.
- Bras parallèle en fonte d'aluminium très léger pour éviter les vibrations et pour une grande précision de coupe.
- Presseur jouant le rôle de protection de l'utilisateur et maintien des pièces travaillées.
- Souffleur intégré pour dégager en permanence les poussières du trait de scie.
- Dispositif d'aspiration des poussières intégré.
- Tiroir de rangement de l'outillage.



Coffret de micro-outillage.



Flexible équipé d'un mandrin permettant de recevoir des micros-outils.



Réf.	Désignation	Prix TTC
DFF40561	Scie à chantourner 406 mm	159,00 €

LAMES DE SCIE A CHANTOURNER

Nous avons sélectionné pour vous une gamme de lames sans ergot qui s'adapteront à vos scies sans problème.
Schéma des différentes cotes :



► SPIRAL



Lame en acier au carbone, avec denture en hélice pour couper dans toutes les directions à 360°. Tous bois, plastique, os, corne, métaux non ferreux.
Les scies « spiral » ont une denture en hélice permettant de couper dans toutes les directions.
Cela permet de suivre un tracé sinueux tout en gardant la pièce à travailler rigoureusement droite.

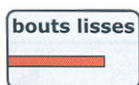

Réf.	Désignation	Prix TTC
IS2803-12	Lame spiral largeur 0,77 ; 2,75 DPC (7TPI) 12 pces/paquet	6,50 €
IS2804-12	Lame spiral largeur 1,05 ; 16 DPC (40TPI) 12 pces/paquet	6,50 €
IS2805-12	Lame spiral largeur 1,15 ; 13 DPC (34TPI) 12 pces/paquet	6,50 €

► REGULAR



Lame en acier carbone avec denture régulière pour la découpe d'étain, corian, mica, bois.
Les scies « regular » sont destinées à un très large éventail d'applications et de matériaux. Elles sont particulièrement solides et leur rendement ainsi que l'état de surface obtenus dépendent principalement de la denture choisie.

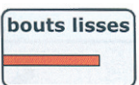

Réf.	Désignation	Prix TTC
IS2811-12	Lame largeur 1,80 ; épaisseur 0,50 ; 10DPC (25TPI) 12 pces/paquet	8,00 €
IS2812-12	Lame largeur 3 ; épaisseur 0,50 ; 6DPC (15TPI) 12 pces/paquet	8,00 €

► SKIP



Lame en acier au carbone avec denture « skip » ou perroquet assurant un bon dégagement des copeaux. Pour tous bois, plastique, nacre, de faible épaisseur. Les scies « skip » ont une denture dite perroquet c'est-à-dire à fond plat pour une meilleure évacuation des copeaux permettant une découpe droite avec avance rapide dans le bois.



Réf.	Désignation	Prix TTC
IS2806-12	Lame largeur 0,73 ; épaisseur 0,22 ; 10DPC (25TPI) 12 pces/paquet	5,50 €
IS2807-12	Lame largeur 1,08 ; épaisseur 0,34 ; 6,5DPC (16,5TPI) 12 pces/paquet	5,50 €
IS2808-12	Lame largeur 1,25 ; épaisseur 0,38 ; 6DPC (15TPI) 12 pces/paquet	6,00 €
IS2809-12	Lame largeur 1,40 ; épaisseur 0,42 ; 5DPC (12,5TPI) 12 pces/paquet	6,00 €

► DOUBLE

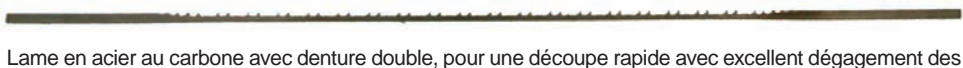

Lame en acier au carbone avec denture double, pour une découpe rapide avec excellent dégagement des copeaux.
Les scies « double » alternent doubles dents et larges espaces, pour une meilleure évacuation de la sciure. Proches des « skip », elles permettent la découpe du corian.

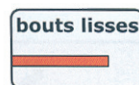

Réf.	Désignation	Prix TTC
IS2810-12	Lame largeur 1,25 ; épaisseur 0,38 ; 5,2DPC (13TPI) 12pces/paquet	5,50 €

► ASSORTIMENT



Quantité	Largeur	Epaisseur	DPC	Application
3	1,05	Spirale	16 DPC (40TPI)	Bois, plastique, os, corne
3	1,08	0,34	6,5 DPC (16,5TPI)	Bois, os, corne
3	1,40	0,42	5 DPC (12,5TPI)	Bois, os, corne
3	1,80	0,50	10 DPC (25TPI)	Bois, os, corne

Réf.	Désignation	Prix TTC
IS2849-12	Assortiment de 12 lames	6,50 €

▶ PERCEUSE À COLONNE D'ÉTABLI 203 MM



Excellent rapport qualité/prix pour cette perceuse à colonne d'établi, avec un rayon laser de pointage et une transmission par poulies en aluminium pour un meilleur rendement.

- Col de cygne pour percer au centre d'un diamètre de 203 mm.
- Capacités du mandrin à clé de 0 à 13 mm.
- 5 vitesses de 580 à 2600 trs/min.
- Plateau inclinable avec extensions, rebord latéral et rainures pour la fixation rapide des pièces travaillées.
- Butée de réglage de la profondeur de perçage avec voyant de profondeur frontal.
- Entraînement par broche à 6 cannelures pour une transmission efficace.
- Manette circulaire avec trois broches pour le confort de l'utilisateur.
- Déplacement latéral du moteur pour le réglage de la tension de la courroie.



Dispositif frontal de butée de profondeur et interrupteur du rayon laser.



Rayon laser de pointage pour des perçages répétitifs.

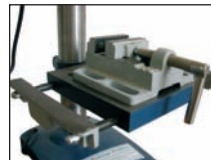

Table avec extensions et rainures pour fixation de l'étau.

CARACTERISTIQUES TECHNIQUES

- Moteur : 350 W - 230 V
- Vitesses : 5 (580, 850, 1220, 1650, 2650 trs/min)
- Puissance du laser : < 1 mW
- Table : 45° inclinable, avec rebords
- Surface de travail : 193 x 160 mm
- Extensions jusqu'à 273 x 160 mm
- Diamètre de la colonne : 50 mm
- Diamètre de fourreau : 40 mm
- Course : 50 mm
- Capacités du mandrin : 0 à 13 mm
- Mandrin jusqu'à la table : 250 mm
- Axe du mandrin jusqu'à la colonne : 104 mm
- Capacités dans l'acier : 9,5 mm
- Capacités dans la fonte : 13 mm
- H x l x p : 650 x 240 x 410 mm
- Poids : 26 kg

Perceuse à colonne avec table inclinable, mandrin à clef de 3 mors jusqu'à 13 mm de capacité. Livré avec protecteur de mandrin et étau.

Réf.	Désignation	Prix TTC
DFF11951	Perceuse à colonne 203 mm	146,00 €

▶ PERCEUSE À COLONNE D'ÉTABLI 254 MM



Montée et descente du plateau par crémaillère.

De bonnes capacités de travail à un excellent rapport qualité/prix avec un rayon laser de pointage.

- Col de cygne pour percer au centre d'un diamètre de 254 mm.
- Capacités du mandrin auto serrant de 0,3 à 16 mm.
- 12 vitesses de 425 à 2545 trs/min.
- Plateau inclinable avec deux extensions et rainures pour la fixation rapide des pièces travaillées.
- Montée et descente du plateau par crémaillère.
- Butée de réglage de la profondeur de perçage avec voyant de profondeur frontal.
- Entraînement par broche à 6 cannelures pour une transmission efficace.
- Manette circulaire à trois broches pour le confort de l'utilisateur.
- Déplacement latéral du moteur pour le réglage de la tension de la courroie.
- Cône morse MK2 pour le montage des mèches coniques de grande dimension.



Rayon laser de pointage pour des perçages répétitifs.



Tiroir de rangement des clés et mèches.

CARACTERISTIQUES TECHNIQUES

- Moteur : 500 W - 230 V
- Vitesse de rotation : 1400 trs/min
- Vitesses : 12 (425-560-645-730-790-860-1275-1350-1600-1710-2060-2545 trs/min)
- Puissance du laser : < 1 mW
- Table : 45° inclinable, avec deux extensions
- Surface de travail : 240 x 200 mm
- Extensions jusqu'à 320 x 200 mm
- Cône morse : MT2
- Diamètre de la colonne : 60 mm
- Diamètre de fourreau : 43 mm
- Course : 60 mm
- Capacités du mandrin : 0,3 à 16 mm
- Axe du mandrin à la colonne : 126 mm
- Mandrin jusqu'à la table : 355 mm
- Mandrin jusqu'au socle : 465 mm
- Capacités dans l'acier : 10 mm
- Capacités dans la fonte : 16 mm
- H x l x p : 850 x 300 x 520 mm
- Poids : 39 kg

Perceuse à colonne à capacité maximum de perçage au centre d'un cercle de 254 mm avec table inclinable, montée sur crémaillère pour faciliter la montée et descente. Mandrin trois mors jusqu'à 16 mm de capacité. Livré avec rayon laser et étau.

Réf.	Désignation	Prix TTC
DFF11991	Perceuse à colonne 254 mm	206,00 €

▶ ADAPTATION MORTAISEUSES POUR PERCEUSES



Adaptation pour perceuse à colonne, elle permet la transformation de perceuse en mortaiseuse.

Elle s'adapte grâce à un jeu de bagues livré en standard. Le porte bédane est conçu pour être fixé sur des fourreaux diamètre 40, 52, 55, 57, 60. La profondeur des mortaises dépend de la course du fourreau, possibilité de monter différentes tailles de mèches et bédanes carrés.

Réf.	Désignation	Prix TTC	Réf.	Désignation	Prix TTC
DF17935	Adaptation mortaiseuse	65,00 €	DF17884	Mèche et bédane de 8 x 8 mm	49,50 €
DF17883	Mèche et bédane de 6 x 6 mm	34,00 €	DF17885	Mèche et bédane de 10 x 10 mm	55,00 €
			DF17886	Mèche et bédane de 12 x 12 mm	55,00 €

PURIFICATEURS

Si le mot sécurité est de plus en plus employé de nos jours, il prend ici toute sa valeur. En effet, les purificateurs d'air sont des accessoires indispensables dans l'équipement d'un atelier. Complémentaires des aspirateurs, ils éliminent jusqu'à 95% des poussières inférieures à 1 micron. Réduisant par ce fait les gênes occasionnées par les micros particules en suspension et le dépôt de poussières dans l'atelier.

► MICROLENE 400



Spécialement conçu pour les petits ateliers (environ 5m x 3m x 2,5m), il filtre 400m³ par heure.

Fixation par chaînette au plafond.
Changement de filtre par-dessous.

CARACTERISTIQUES TECHNIQUES

- Hauteur : 330 mm
- Diamètre : 204 mm
- Moteur : 70 W
- Débit : 40 m³ 10x / heure
- Filtration : inférieure à 0,4 microns
- Alimentation : 220 V
- Poids : 5 kg

Réf.	Désignation	Prix TTC
VMC400	Purificateur d'air 400 m ³ / h	299 €
VMCF400	Filtre de rechange	11 €

► MICROLENE 1000



Le microlene 1000 est particulièrement recommandé pour les espaces au plafond bas. L'aspiration se fait par la partie inférieure. C'est pourquoi le microlene 1000 est approprié pour une utilisation en suspension au dessus de la source de poussière. Conçu pour des ateliers jusqu'à 110 m³.

CARACTERISTIQUES TECHNIQUES

- Hauteur : 228 mm
- Diamètre : 308 mm
- Moteur : 100 W
- Débit : 100 m³ 10x / heure
- Filtration : inférieure à 0,4 microns
- Alimentation : 220 V
- Poids : 7,5 kg

Réf.	Désignation	Prix TTC
VMC1000	Purificateur d'air 100 m ³ /h	459 €
VMCF1000	Filtre de rechange	11 €

► PURIFICATEUR FOX



Le système de filtration d'air est conçu pour éliminer la plupart des poussières en suspension dans l'air lors du travail du bois en atelier. Il ne remplace pas les aspirateurs branchés aux machines à bois mais est un complément indispensable pour purifier l'air. Il se fixe au plafond ou se pose sur un établi.

- Il est équipé de deux filtres dont un filtre électrostatique permettant d'éliminer 98% des particules de plus de 5 µ et 85% des particules de 1 µ.
- Silencieux, il assure la filtration de l'atelier
- Il est équipé d'une télécommande infrarouge pour le réglage des vitesses, de la minuterie et de la fonction Marche/Arrêt.
- Il est utilisable avec les aspirateurs Delta/Fox pour une filtration maximale.
- Les filtres sont facilement démontables sans outil.
- Le filtre intérieur peut être soufflé ou nettoyé avec de l'air comprimé.
- Ce système de filtration est capable de filtrer une pièce de 50 m³ en 5 minutes, ce qui correspond à 10X la filtration de votre atelier par heure.

CARACTERISTIQUES TECHNIQUES

- Moteur : 150 W - 230 V
- Débit d'air
- Vitesse rapide H : 39,58 m³/min
- Vitesse moyenne M : 19,89 m³/min
- Vitesse lente L : 15,75 m³/min
- Niveau sonore
- H : 68 dB (A)
- M : 66 dB (A)
- L : 63 dB (A)
- Dimensions : 770 x 610 x 310 mm
- Poids : 25 Kg
- Filtre extérieur : 5 µ
- Filtre intérieur : 1 µ

Machine livrée avec télécommande et filtre 1 µ et filtre 5 µ ainsi que 4 crochets pour fixation au plafond.

Réf.	Désignation	Prix TTC
DFF50844	Purificateur d'air FOX	350,00 €
DFF5084430	Filtre de rechange 5 µ électrostatique	25,00 €
DFF5084432	Filtre de rechange intérieur tissu 1 µ	75,00 €

Appréciables et reconnues, les gouges Stubai sont issues d'un savoir faire centenaire, chaque gouge est rigoureusement forgée à la main dans des aciers de premier choix. Nous avons sélectionné pour vous des gouges avec des manches, formes longues et polies, affutées et livrées avec étui plastique individuel. Pour vous aider, les graphiques des cintres sont à l'échelle.

► FERMOIRS ET NÉRONS

Fermeoir



Les fermeoirs sont des outils de base pour les sculpteurs. Affutés à double biseau, ils sont utilisés pour dresser des surfaces planes et tous travaux rectilignes.

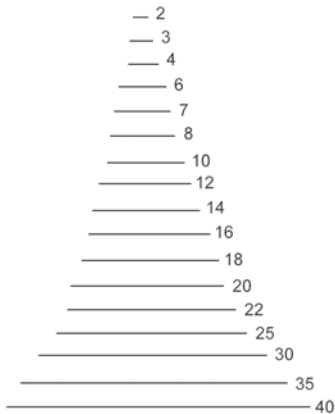

Réf.	Désignation	Prix TTC
ST550102	Largeur 2 mm	27,00 €
ST550104	Largeur 4 mm	27,00 €
ST550106	Largeur 6 mm	28,00 €
ST550108	Largeur 8 mm	28,00 €
ST550110	Largeur 10 mm	28,00 €
ST550112	Largeur 12 mm	29,00 €
ST550114	Largeur 14 mm	29,00 €
ST550116	Largeur 16 mm	29,00 €
ST550120	Largeur 20 mm	33,00 €
ST550125	Largeur 25 mm	34,00 €
ST550130	Largeur 30 mm	44,00 €
ST550135	Largeur 35 mm	48,00 €
ST550140	Largeur 40 mm	52,00 €

Néron



Réf.	Désignation	Prix TTC
ST550202	Largeur 2 mm	27,00 €
ST550204	Largeur 4 mm	27,00 €
ST550206	Largeur 6 mm	27,00 €
ST550208	Largeur 8 mm	28,00 €
ST550210	Largeur 10 mm	28,00 €
ST550212	Largeur 12 mm	29,00 €
ST550220	Largeur 20 mm	34,00 €

Les nérons sont les cousins des fermeoirs, ils diffèrent par leur profil de tranchant incliné. Leur profil pointu leur permet de trancher au fond des angles vifs.

► GOUGES AU PAS DE 3

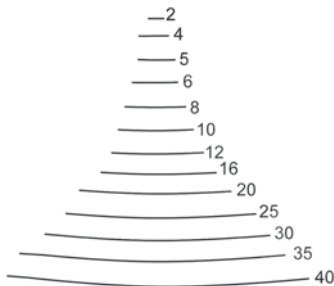

Réf.	Désignation	Prix TTC
ST550302	Largeur 2 mm	28,00 €
ST550304	Largeur 4 mm	28,00 €
ST550306	Largeur 6 mm	28,00 €
ST550308	Largeur 8 mm	28,00 €
ST550310	Largeur 10 mm	28,00 €
ST550312	Largeur 12 mm	29,00 €

Réf.	Désignation	Prix TTC
ST550316	Largeur 16 mm	29,00 €
ST550320	Largeur 20 mm	34,00 €
ST550325	Largeur 25 mm	39,00 €
ST550330	Largeur 30 mm	44,00 €
ST550335	Largeur 35 mm	52,00 €
ST550340	Largeur 40 mm	56,00 €

► GOUGES CUILLÈRES AU PAS DE 4



Leur forme coudée permet de travailler des formes concaves sans talonnage du manche. Indispensables et complémentaires des gouges droites.



Réf.	Désignation	Prix TTC
ST552403	Largeur 3 mm	31,00 €
ST552406	Largeur 6 mm	31,00 €
ST552410	Largeur 10 mm	31,00 €
ST552416	Largeur 16 mm	36,00 €
ST552420	Largeur 20 mm	40,00 €

▶ GOUGES AU PAS DE 5

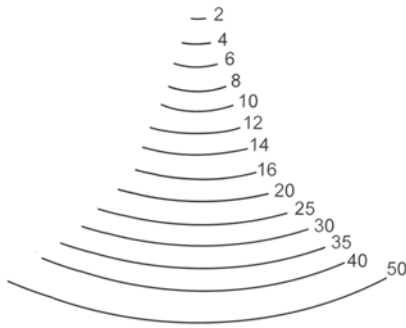

Réf.	Désignation	Prix TTC	Réf.	Désignation	Prix TTC
ST550502	Largeur 2 mm	28,00 €	ST550516	Largeur 16 mm	32,00 €
ST550504	Largeur 4 mm	28,00 €	ST550520	Largeur 20 mm	34,00 €
ST550506	Largeur 6 mm	28,00 €	ST550525	Largeur 25 mm	39,00 €
ST550508	Largeur 8 mm	28,00 €	ST550530	Largeur 30 mm	44,00 €
ST550510	Largeur 10 mm	28,00 €	ST550535	Largeur 35 mm	52,00 €
ST550512	Largeur 12 mm	29,00 €	ST550540	Largeur 40 mm	56,00 €

▶ GOUGES AU PAS DE 7

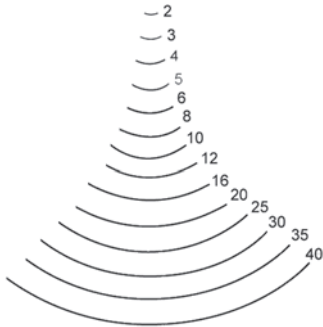

Gouges pas de 7



Réf.	Désignation	Prix TTC
ST550712	Largeur 12 mm	30,00 €
ST550716	Largeur 16 mm	31,00 €
ST550720	Largeur 20 mm	34,00 €
ST550725	Largeur 25 mm	40,00 €
ST550730	Largeur 30 mm	44,00 €
ST550735	Largeur 35 mm	52,00 €

Gouges cuillère pas de 7



Réf.	Désignation	Prix TTC
ST552803	Largeur 3 mm	32,00 €
ST552806	Largeur 6 mm	33,00 €
ST552810	Largeur 10 mm	34,00 €
ST552816	Largeur 16 mm	38,00 €
ST552820	Largeur 20 mm	46,00 €

▶ GOUGES AU PAS DE 9

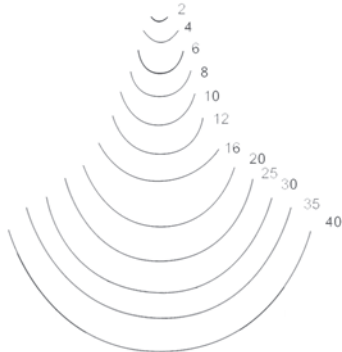

Réf.	Désignation	Prix TTC	Réf.	Désignation	Prix TTC
ST550902	Largeur 2 mm	34,00 €	ST550916	Largeur 16 mm	34,00 €
ST550904	Largeur 4 mm	34,00 €	ST550920	Largeur 20 mm	38,00 €
ST550906	Largeur 6 mm	34,00 €	ST550925	Largeur 25 mm	40,00 €
ST550908	Largeur 8 mm	34,00 €	ST550930	Largeur 30 mm	49,00 €
ST550910	Largeur 10 mm	34,00 €	ST550935	Largeur 35 mm	58,00 €
ST550912	Largeur 12 mm	34,00 €	ST550940	Largeur 40 mm	66,00 €

▶ GOUGES AU PAS DE 10



Réf.	Désignation	Prix TTC
ST551010	Largeur 10 mm	33,00 €
ST551016	Largeur 16 mm	37,00 €
ST551020	Largeur 20 mm	39,00 €

▶ GOUGES À BRETTER

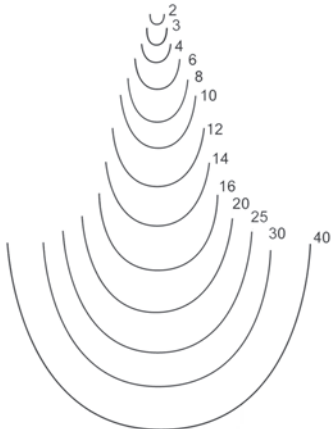

Gouges à bretter



Réf.	Désignation	Prix TTC
ST551101	Largeur 1 mm	32,00 €
ST551102	Largeur 2 mm	32,00 €
ST551103	Largeur 3 mm	32,00 €
ST551104	Largeur 4 mm	32,00 €
ST551106	Largeur 6 mm	32,00 €
ST551108	Largeur 8 mm	33,00 €
ST551110	Largeur 10 mm	33,00 €
ST551112	Largeur 12 mm	34,00 €

Gouges à bretter cuillères



Réf.	Désignation	Prix TTC
ST553203	Largeur 3 mm	32,00 €
ST553206	Largeur 6 mm	32,00 €
ST553210	Largeur 10 mm	32,00 €

Les burins sont communément appelés le crayon du sculpteur, ce sont les premiers outils que l'on utilise car ils permettent le traçage dans le bois de toutes les formes d'une future sculpture. Notre gamme se décline dans 4 angles différents 40°.60°.75°.100°.

► BURINS ANGLE 40°



Réf.	Désignation	Prix TTC
ST554704	Largeur 4 mm	43,00 €
ST554708	Largeur 8 mm	43,00 €
ST554712	Largeur 12 mm	44,00 €



► BURINS ANGLE 60°

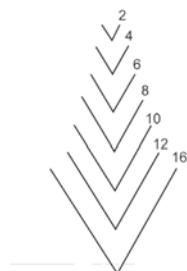

Réf.	Désignation	Prix TTC
ST554102	Largeur 2 mm	37,00 €
ST554104	Largeur 4 mm	34,00 €
ST554106	Largeur 6 mm	34,00 €
ST554108	Largeur 8 mm	36,00 €
ST554110	Largeur 10 mm	36,00 €
ST554112	Largeur 12 mm	38,00 €
ST554116	Largeur 16 mm	43,00 €



► BURINS ANGLE 75°



Réf.	Désignation	Prix TTC
ST553902	Largeur 2 mm	37,00 €
ST553906	Largeur 6 mm	34,00 €
ST553908	Largeur 8 mm	36,00 €
ST553910	Largeur 10 mm	38,00 €
ST553912	Largeur 12 mm	39,00 €



► BURINS ANGLE 100°



Réf.	Désignation	Prix TTC
ST554508	Largeur 8 mm	36,00 €
ST554512	Largeur 12 mm	37,00 €



► GOUGES SUISSES PAS DE 3

Réf.	Désignation	Prix TTC
ST556360	Gouge suisse pas de 3, largeur 60 mm	67,00 €
ST556370	Gouge suisse pas de 3, largeur 70 mm	83,00 €

► GOUGES SUISSES PAS DE 7

Réf.	Désignation	Prix TTC
ST556860	Gouge suisse pas de 7, largeur 60 mm	67,00 €
ST556870	Gouge suisse pas de 7, largeur 70 mm	83,00 €



► COUTEAUX DE SCULPTURE

Réf.	Désignation	Prix TTC
ST510501	Couteau de sculpture, lame droite 50 mm	21,00 €
ST510601	Couteau de sculpture, lame courbée double tranchant 45 mm	21,00 €
ST510701	Couteau de sculpture, lame courbée 45 mm	23,00 €
ST511501	Couteau de sculpture, lame effilée	21,00 €
ST511601	Couteau de sculpture, lame droite 30 mm	21,00 €



▶ MAILLETS SCULPTURE BOIS



Nous vous avons sélectionné trois maillets de différentes tailles et différents poids afin de répondre à toutes vos exigences. Manche ergonomique en hêtre, tête en charme très résistant. Forme légèrement conique. Trois poids différents 400 g, 620 g, 810 g.

Réf.	Désignation	Prix TTC
ST511001	Maillet de sculpture petite taille, Ø 70 mm, 400g	24,00 €
ST511002	Maillet de sculpture moyenne taille, Ø 80 mm, 620g	30,00 €
ST511003	Maillet de sculpture grande taille, Ø 110 mm, 810g	37,00 €

▶ VIS POUR SCULPTEURS



Les vis de sculpteur sont très simples à l'emploi. Il suffit de faire un avant trou diamètre 12 ou 10 mm (suivant la taille du vis employé) sous la pièce de bois à usiner et d'y insérer la partie queue de cochon. L'autre partie filetée traversera l'établi et sera maintenue grâce à sa poignée 2 branches par-dessous le plan de travail. 2 tailles de vis disponibles. La partie en bout de filetage est usinée en carré et chaque poignée possède une empreinte similaire ce qui permet de l'utiliser comme clé.

Réf.	Désignation	Prix TTC
ST510301	Dispositif de fixation, vis de sculpteur 200 mm, Ø 13 mm	77,00 €
ST510302	Dispositif de fixation, vis de sculpteur 270 mm, Ø 17 mm	92,00 €

▶ ETAU DE SCULPTEUR



La particularité de cet étau est de pouvoir s'adapter quelque soit la position de travail désirée.

Réglable en hauteur avec une course de 130 mm. La partie supérieure s'incline en avant et en arrière, platine de fixation supérieure de 100 x 100mm, épaisseur 6 mm, percée de 4 trous pour fixation orientable à 360°.

Platine de fixation inférieure 120 x 120 mm, épaisseur 6 mm, perçage 4 trous.

Cet étau est de très bonne qualité ce qui permet de travailler au maillet sans aucun risque.

Réf.	Désignation	Prix TTC
ST510312	Etau de sculpteur 100 x 100 mm	260 €

▶ HERMINETTES



Les herminettes sont des outils très utilisés pour l'ébauche des sculpteurs mais trouvent leur place dans l'atelier pour une multitude de travaux tel que le creusage, dressage de poutre, ameublement. Leurs doubles lames leur apportent un équilibre et une inertie des plus sécurisantes. En effet, elles possèdent une lame droite type hache et une lame cintrée similaire à une gouge. Existe en 2 tailles différentes.

Réf.	Désignation	Prix TTC
ST520051	Herminette petit modèle longueur 300 mm poids 400g	75 €
ST520054	Herminette grand modèle longueur 400 mm poids 940g	125 €

RÂPES PIQUÉES MAIN

Les râpes sont des outils incontournables dans le travail du bois, il faut quand même différencier 2 familles : les piquées machine et les piquées main.

Nous avons sélectionné pour vous exclusivement des râpes piquées main. Leur qualité de travail est extraordinaire, chaque dent est véritablement un outil de coupe. Nous avons classé les piqures dans 5 familles différentes.

Piqure n°1 : grosse | Piqure n°2 : moyenne | Piqure n°3 : fine | Piqure n°4 : très fine | Piqure n°5 : extra fine

▶ FAUTEUILS



C'est la râpe la plus utilisée car elle possède une face plane pour dresser et une face bombée pour les courbes.

PROFIL



Réf.	Désignation	Long.	Section	Piqure	Prix TTC
RFAUT15P3	Râpe fauteuil	150	18 x 3,5	P3	64,00 €
RFAUT15P4	Râpe fauteuil	150	18 x 3,5	P4	65,00 €
RFAUT20P1	Râpe fauteuil	200	23 x 4,5	P1	71,50 €
RFAUT20P2	Râpe fauteuil	200	23 x 4,5	P2	71,50 €
RFAUT20P3	Râpe fauteuil	200	23 x 4,5	P3	71,50 €
RFAUT20P4	Râpe fauteuil	200	23 x 4,5	P4	74,20 €
RFAUT25P2	Râpe fauteuil	250	23 x 4,5	P2	78,00 €
RFAUT25P3	Râpe fauteuil	250	23 x 4,5	P3	82,00 €
RFAUT25P4	Râpe fauteuil	250	23 x 4,5	P4	82,50 €
RFAUT30P2	Râpe fauteuil	300	23 x 4,5	P2	82,50 €
RFAUT30P3	Râpe fauteuil	300	23 x 4,5	P3	85,10 €
RFAUT30P4	Râpe fauteuil	300	23 x 4,5	P4	90,00 €

▶ RÂPES MI RONDES

C'est généralement une râpe que l'on utilise pour les ébauches, face plate pour dresser, face bombée pour les courbes.

PROFIL



Réf.	Désignation	Long.	Section	Piqure	Prix TTC
RMF15P3	Râpe mi ronde	150	16 x 4,5	P3	67,20 €
RMF15P4	Râpe mi ronde	150	16 x 4,5	P4	67,20 €
RMF20P3	Râpe mi ronde	200	22 x 6	P3	72,00 €
RMF20P4	Râpe mi ronde	200	22 x 6	P4	72,00 €
RMF30P3	Râpe mi ronde	300	30 x 8,5	P3	79,00 €
RMF30P4	Râpe mi ronde	300	30 x 8,5	P4	79,00 €

▶ RÂPES MI RONDES EFFILÉES

C'est une râpe de finition son grain peut aller jusqu'à extra fin. 1 face plate pour dresser, 1 face bombée pour les courbes.

PROFIL

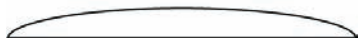

Réf.	Désignation	Long.	Section	Piqure	Prix TTC
RMEFF15P3	Râpe mi ronde effilée	150	11 x 3,5	P3	67,20 €
RMEFF15P4	Râpe mi ronde effilée	150	11 x 3,5	P4	67,20 €
RMEFF15P5	Râpe mi ronde effilée	150	11 x 3,5	P5	68,00 €
RMEFF20P3	Râpe mi ronde effilée	200	16 x 4,5	P3	72,00 €
RMEFF20P4	Râpe mi ronde effilée	200	16 x 4,5	P4	72,00 €
RMEFF20P5	Râpe mi ronde effilée	200	16 x 4,5	P5	76,00 €

RÂPES PIQUÉES MAIN

▶ RÂPES MI RONDES EFFILÉES (SUITE)

Réf.	Désignation	Long.	Section	Piquère	Prix TTC
RMEFF25P3	Râpe mi ronde effilée	250	23 x 4,5	P3	81,20 €
RMEFF25P5	Râpe mi ronde effilée	250	23 x 4,5	P5	82,50 €
RMEFF30P3	Râpe mi ronde effilée	300	23 x 4,5	P3	85,00 €
RMEFF30P4	Râpe mi ronde effilée	300	23 x 4,5	P4	85,00 €
RMEFF30P5	Râpe mi ronde effilée	300	23 x 4,5	P5	87,50 €

▶ RÂPES MI RONDES CINTRÉES

C'est une râpe qui de part sa forme cintrée s'adapte très bien au travail des courbes et creux.

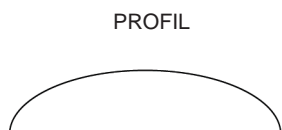

Réf.	Désignation	Long.	Section	Piquère	Prix TTC
RMCINT25P3	Râpe mi ronde cintrée	250	28 x 5,5	P3	72,00 €
RMCINT25P3	Râpe mi ronde cintrée	250	28 x 5,5	P4	72,00 €
RMCINT25P3	Râpe mi ronde cintrée	300	34 x 6,5	P3	79,50 €
RMCINT25P3	Râpe mi ronde cintrée	300	34 x 6,5	P4	79,50 €

▶ RÂPES QUEUE DE RAT

Elle permet l'agrandissement d'un trou et de réaliser torsade, cannelures et autres effets de styles.

PROFIL

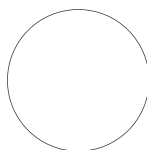

Réf.	Désignation	Long.	Section	Piquère	Prix TTC
RRF15P4	Râpe ronde	150	Ø 6 mm	P4	59,00 €
RRF15P5	Râpe ronde	150	Ø 6 mm	P5	59,80 €
RRF25P4	Râpe ronde	250	Ø 10 mm	P4	70,50 €
RRF25P5	Râpe ronde	250	Ø 10 mm	P5	72,00 €
RRF30P3	Râpe ronde	300	Ø 12 mm	P3	74,80 €

▶ RÂPES CARRÉES

Couramment utilisée pour l'ajustement tel que tenon, mortaise.

PROFIL



Réf.	Désignation	Long.	Section	Piquère	Prix TTC
RCF15P4	Râpe carrée	150	6 x 6	P4	67,50 €
RCF20P4	Râpe carrée	200	8 x 8	P4	69,00 €

▶ RÂPES PLATES

C'est la râpe idéale pour tout travail de dressage des surfaces plates.

PROFIL

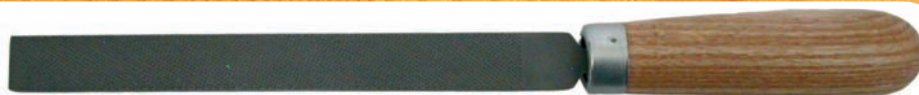

Réf.	Désignation	Long.	Section	Piquère	Prix TTC
RPF20P3	Râpe plate	200	20 x 5	P3	69,80 €
RPF25P3	Râpe plate	250	25 x 6	P3	73,00 €
RPF30P4	Râpe plate	300	30 x 7	P4	79,00 €

▶ RÂPES FER À REPASSER

De part son profil désaxé, elle permet de travailler sur des fonds tels que panneau de porte sans être gêné par le cadre ou la moulure l'entourant.

PROFIL



Réf.	Désignation	Long.	Section	Piquère	Prix TTC
FER10P4D	Râpe fer à repasser droite	10	60	P4	30,50 €
FER15P4C	Râpe fer à repasser cintrée	15	70	P4	32,00 €
FER20P4D	Râpe fer à repasser droite	20	80	P4	34,80 €
FER20P4C	Râpe fer à repasser cintrée	20	80	P4	34,80 €
FER30P4D	Râpe fer à repasser droite	30	100	P4	38,00 €
FER30P4C	Râpe fer à repasser cintrée	30	100	P4	38,00 €

► RIFLOIRS



Les rifloirs font partie de la famille des râpes. Ils sont utilisés en sculpture afin d'adoucir les formes après le travail des gouges.

Un rifloir est composé de deux parties piquées main de formes différentes à chaque extrémité et d'un manche central. Ils offrent de nombreux avantages, ils sont ergonomiques, d'utilisation facile et d'une précision extrême.

Il existe 8 modèles de rifloirs. Chacun peut être fourni dans diverses longueurs.

4 longueurs de disponible allant de 150 à 250 mm. Le piquage des rifloirs et généralement fin à très fin car c'est un outil de finition.

Rifloir couteau / cuillère N°1

Réf.	Désignation	Long.	Piquère	Prix TTC
RIFR1150	Rifloir N°1	150	P4	52,00 €
RIFR1175	Rifloir N°1	175	P4	54,00 €
RIFR1200	Rifloir N°1	200	P4	57,50 €
RIFR1250	Rifloir N°1	250	P4	64,00 €

Rifloir touche / corne de fichu N°2

Réf.	Désignation	Long.	Piquère	Prix TTC
RIFR2150	Rifloir N°2	150	P4	52,00 €
RIFR2175	Rifloir N°2	175	P4	54,00 €
RIFR2200	Rifloir N°2	200	P4	57,50 €
RIFR2250	Rifloir N°2	250	P4	64,00 €

Rifloir plate pointu / plate rectangulaire N°3

Réf.	Désignation	Long.	Piquère	Prix TTC
RIFR3150	Rifloir N°3	150	P4	52,00 €
RIFR3175	Rifloir N°3	175	P4	54,00 €
RIFR3200	Rifloir N°3	200	P4	57,50 €
RIFR3250	Rifloir N°3	250	P4	64,00 €

Rifloir laurier / pouce N°4

Réf.	Désignation	Long.	Piquère	Prix TTC
RIFR4150	Rifloir N°4	150	P4	52,00 €
RIFR4175	Rifloir N°4	175	P4	54,00 €
RIFR4200	Rifloir N°4	200	P4	57,50 €
RIFR4250	Rifloir N°4	250	P4	64,00 €

Rifloir touche / boule N°5

Réf.	Désignation	Long.	Piquère	Prix TTC
RIFR5150	Rifloir N°5	150	P4	52,00 €
RIFR5175	Rifloir N°5	175	P4	54,00 €
RIFR5200	Rifloir N°5	200	P4	57,50 €
RIFR5250	Rifloir N°5	250	P4	64,00 €

Rifloir touche / queue de rat N°6

Réf.	Désignation	Long.	Piquère	Prix TTC
RIFR6150	Rifloir N°6	150	P4	52,00 €
RIFR6175	Rifloir N°6	175	P4	54,00 €
RIFR6200	Rifloir N°6	200	P4	57,50 €
RIFR6250	Rifloir N°6	250	P4	64,00 €

Rifloir touche / olive N°7

Réf.	Désignation	Long.	Piquère	Prix TTC
RIFR7150	Rifloir N°7	150	P4	52,00 €
RIFR7175	Rifloir N°7	175	P4	54,00 €
RIFR7200	Rifloir N°7	200	P4	57,50 €
RIFR7250	Rifloir N°7	250	P4	64,00 €

Rifloir mi ronde / tiers point N°8

Réf.	Désignation	Long.	Piquère	Prix TTC
RIFR8150	Rifloir N°8	150	P4	52,00 €
RIFR8175	Rifloir N°8	175	P4	54,00 €
RIFR8200	Rifloir N°8	200	P4	57,50 €
RIFR8250	Rifloir N°8	250	P4	64,00 €

RÂPES MICROPLANES

Fabriquées aux USA, les râpes microplanes sont étonnantes d'efficacité. Chaque râpe possède de très nombreuses petites dents affûtées sur trois faces. Ces dents sont réalisées par photogravure chimique et non pas par emboutissage. Chaque dent est un outil de coupe par excellence. L'enlèvement de la matière se fait rapidement et proprement, ce sont des copeaux qui sortent et non pas de la sciure. Ces râpes ne bourrent pas et sont inoxydables.

Nous avons sélectionné pour vous divers profils afin de satisfaire chacun d'entre vous.

▶ RÂPES MICROPLANES A MANCHE



RBEMP30018



RBEMP30012

Cette gamme de râpes à manche se décline dans 2 familles : les rondes et les carrées.

Elles existent dans plusieurs longueurs, idéales pour finition telle que torsade ou gorge sur pièces tournées.

Réf.	Désignation	Prix TTC
RBEMP30018	Râpe microplane ronde, diamètre 8x80 mm	12,90 €
RBEMP30011	Râpe microplane ronde, diamètre 16x200 mm	19,30 €
RBEMP30019	Râpe microplane carrée, diamètre 6x80 mm	12,90 €
RBEMP30012	Râpe microplane carrée, diamètre 14x200 mm	19,30 €

▶ LES ADAPTABLES



Ces 2 lames se montent sur toutes les scies à métaux. En acier inoxydable, modèle 1/2 rond ou rigide.

Réf.	Désignation	Prix TTC
RBEMP30010	1/2 rond, longueur 310 mm largeur 32 mm	19,30 €
RBEMP30001	Plat rigide, longueur 310 mm largeur 32 mm	19,30 €

▶ LES INTERCHANGEABLES



RBEMP32016



RBEMP32005

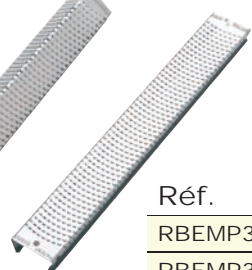

RBEMP32003

L'avantage de ce principe est de pouvoir avoir sous la main une multitude de possibilités dans un minimum de place, changement des râpes par rapport au manche rapide et sans outil.

Existe en 2 tailles de manches : support 380 mm ou 220 mm. Manche résistant et très bonne prise en main.

Grand modèle

Réf.	Désignation	Prix TTC
RBEMP32000	Manche 380 mm avec râpe plate grosse denture 203 x 28	21,00 €
RBEMP32003	Râpe plate de rechange petite denture 203 x 28	19,30 €
RBEMP32002	Râpe carrée de rechange grosse denture 203 x 20	19,30 €
RBEMP32005	Râpe carrée de rechange petite denture 203 x 20	19,30 €
RBEMP32001	Râpe ronde de rechange grosse denture 203 x 25	19,30 €
RBEMP32004	Râpe ronde de rechange petite denture 203 x 25	19,30 €

Petit modèle



RBEMP32001



RBEMP32002



RBEMP32004

Réf.	Désignation	Prix TTC
RBEMP32016	Manche 220 mm avec râpe plate grosse denture 76 x 20	17,20 €
RBEMP32020	Râpe plate de rechange petite denture 76 x 20	13,90 €
RBEMP32019	Râpe carrée de rechange grosse denture 76 x 20	13,90 €
RBEMP32022	Râpe carrée de rechange petite denture 76 x 20	13,90 €
RBEMP32018	Râpe ronde de rechange grosse denture 76 x 14	13,90 €
RBEMP32021	Râpe ronde de rechange petite denture 76 x 14	13,90 €

▶ ABRASIFS SUR TOILE HERMES

Nous vous proposons ici une gamme complète d'abrasifs sur toile allant du grain 80 (gros) au grain 400 (petit). L'avantage de la toile est d'être souple, d'avoir une résistance supérieure au papier et surtout de pouvoir se plier et se déplier sans laisser de traces de pliage (évite les rayures). Elle est aussi beaucoup plus résistante à la chaleur.

Largeur 100mm longueur au choix.



Réf.	Désignation	Prix TTC
HERGR80	Bande abrasive grain 80 /le m.	3,30 €
HERGR120	Bande abrasive grain 120 /le m	3,30 €
HERGR180	Bande abrasive grain 180 /le m	3,30 €
HERGR240	Bande abrasive grain 240 /le m	3,30 €
HERGR320	Bande abrasive grain 320 /le m	3,30 €
HERGR400	Bande abrasive grain 400 /le m	3,30 €

▶ ABRASIFS SUR MOUSSE SIA



Toujours un abrasif sur toile mais une pellicule de mousse de 5 mm a été rajoutée afin d'être plus confortable au travail. L'effet de chaleur est très nettement diminué et permet un ponçage de toutes les formes incurvées sans risque de rayures. Largeur 115 mm longueur au choix.

Réf.	Désignation	Prix TTC
SIASOFT120	Bande abrasive grain 120 en mousse /le mètre	5,50 €
SIASOFT180	Bande abrasive grain 180 en mousse /le mètre	5,50 €
SIASOFT220	Bande abrasive grain 220 en mousse /le mètre	5,50 €

▶ DEVIDOIR ABRASIF



Spécialement conçu pour les tourneurs de petites pièces : quincaillerie, stylos, bijoux.

Dévidoir de 4 rouleaux de différents grains (150, 240, 320, 400) 25 mm de large, longueur des rouleaux : 6,20 mètres.

Support toile donc très grande souplesse au travail. Résiste à l'échauffement.

Réf.	Désignation	Prix TTC
TRARS379	Dévidoir abrasif	21,90 €

▶ TAMPONS FIXATION VELCRO



Tampons en mousse de 2 densités différentes. Durs sous la partie métallique et plus souples côté abrasif pour permettre d'épouser les profils à poncer. Trois tailles : 30, 50 et 75 mm. Queue 6 pans de 6 mm. Produit de qualité fabriqué en Australie.

Réf.	Désignation	Prix TTC
VSP30	Tampon fixation velcro pour disques à poncer Ø 30 mm	12,90 €
VSP50	Tampon fixation velcro pour disques à poncer Ø 50 mm	17,00 €
VSP75	Tampon fixation velcro pour disques à poncer Ø75 mm	21,00 €

▶ DISQUES ABRASIFS MOUSSE



Ces disques mousse existent en 3 grains différents : 80, 120, 320 et en diamètre 50 mm. Ils permettent un travail encore plus précis avec les pièces à poncer et surtout préservent vos tampons de fixation.

Vendus par paquet de 5 pièces.

Réf.	Désignation	Prix TTC
VAT50GR80	Disques abrasifs mousse grain 80	2,50 €
VAT50GR120	Disques abrasifs mousse grain 120	2,50 €
VAT50GR320	Disques abrasifs mousse grain 320	2,50 €

▶ DISQUES DE PONÇAGE VELCRO



Ces disques se montent sur les trois tampons de fixation. Ils existent en diamètre 30, 50 et 75 mm et sont disponibles dans les grains 60, 120, 180, 240 et 320. Les disques de diamètre 50 se montent également sur le dispositif de ponçage Sorby VRS410. Conditionnés par paquet de 10.

Réf.	Disque Ø 30	P. TTC	Réf.	Disque Ø 50	P. TTC	Réf.	Disque Ø 75	P. TTC
VDA30/60	disques grain 60	2,50 €	VDA50/60	disques grain 60	3,30 €	VDA75/60	disques grain 60	5,00 €
VDA30/120	disques grain 120	2,50 €	VDA50/120	disques grain 120	3,30 €	VDA75/120	disques grain 120	5,00 €
VDA30/180	disques grain 180	2,50 €	VDA50/180	disques grain 180	3,30 €	VDA75/180	disques grain 180	5,00 €
VDA30/240	disques grain 240	2,50 €	VDA50/240	disques grain 240	3,30 €	VDA75/240	disques grain 240	5,00 €
VDA30/320	disques grain 320	2,50 €	VDA50/320	disques grain 320	3,30 €	VDA75/320	disques grain 320	5,00 €
VDA30/400	disques grain 400	2,50 €	VDA50/400	disques grain 400	3,30 €	VDA75/400	disques grain 400	5,00 €

▶ DISQUES DE PONÇAGE

Nouvelle génération de disques abrasifs, les microplanes sont dorénavant compatibles avec toutes les ponceuses orbitales diamètre 125 mm. La fixation se fait par velcro et l'emplacement des velcros fixant est étudié afin de laisser les trous d'aspiration des ponceuses libres et non obstrués. De par cette aspiration accrue, il en résulte une évacuation des copeaux exceptionnelle et le risque d'encrassement est quasiment nul.

Disponible en paquet de trois disques dont un fin, un moyen et un gros. Chaque disque est une véritable râpe qui par l'effet de la rotation donne un aspect de finition très propre.

Il est bon de rappeler que la durée de vie d'un disque micro plane est égale à 35 disques abrasifs classiques. C'est à notre avis un investissement qui reste très abordable et qui saura vous satisfaire au plus haut niveau.



Réf.	Désignation	Prix TTC
RBEMP330204	Lot de 3 disques, grain fin, moyen et gros	22,90 €

▶ LAINE ABRASIVE SIA



C'est l'abrasif le plus adaptable et flexible au monde. Laine synthétique avec boîte distributrice et refermable. Ne colore pas le bois, ne chauffe pas et apporte une finition d'une très grande qualité.

Disponible en trois versions : fine, médium et grosse.

Réf.	Désignation	Prix TTC
SIAWOOL fine	Boîte de laine finition	23,00 €
SIAWOOL médium	Boîte de laine approche	23,00 €
SIAWOOL grosse	Boîte de laine ponçage	23,00 €

► SYSTÈME DE PONÇAGE KIRJES



Pour tout tourneur, arrive le moment fatidique du ponçage et de la finition. Soucieux de toujours mieux vous servir, nous avons sélectionné le système de ponçage KIRJES.

Le kit de ponçage complet comprend :

- 1 moteur de 300 W mono 220 V avec une vitesse de rotation de 3000 trs/min, double sortie d'arbre. Chaque extrémité est équipée de mandrin à serrage à clé avec une capacité de 0 à 10 mm.

- Un flexible extrêmement souple de 130 mm équipé de 3 roulements à billes pour une utilisation intensive se terminant par un mandrin à clé de capacité de 0 à 10 mm.

- 4 cylindres pneumatiques livrés en coffret, équipé avec un manchon abrasif de grain 220 :

- * 3 cylindres droits diamètre 20 HT 25 arbre de 6 mm, diamètre 28 HT 80 arbre de 8 mm, diamètre 42 HT 45 arbre de 6 mm.

- * 1 cylindre arrondi diamètre 45 HT 45 arbre de 6 mm.

Réf.	Désignation	Prix TTC
KJ100	Kit 4 roulements + abrasif + pompe	155,00 €
KJ100K-230	Kit complet moteur + flexible + coffret	359,00 €
KJ213K	Moteur KIRJES seul	139,00 €
KJ201K	Flexible KIRJES seul	88,00 €
KJ911	Pompe seule	8,50 €

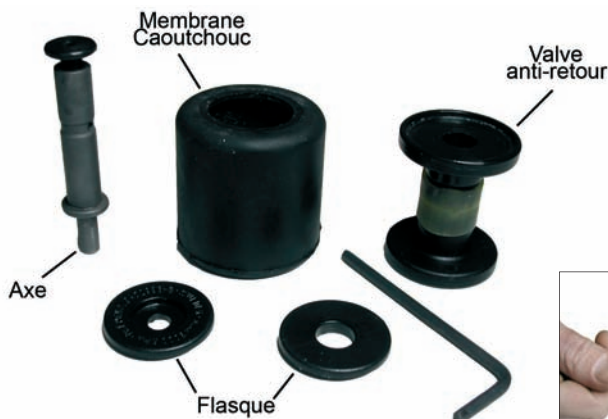

Rouleaux ponçeurs

Réf.	Désignation	Ø	LU	Prix TTC
KJ120	Cylindre droit	20	25	28,50 €
KJ130	Cylindre droit	28	80	46,50 €
KJ140	Cylindre droit	42	45	36,00 €
KJ140R	Arrondi	45	45	45,10 €

Abrasif pour cylindre Ø 20 x 25

Réf.	Désignation	P.TTC
KJ121	Abrasif pour cylindre GR 80 – 3 pièces	3,90 €
KJ122	Abrasif pour cylindre GR 120 – 3 pièces	3,90 €
KJ124	Abrasif pour cylindre GR 220 – 3 pièces	3,90 €
KJ125	Abrasif pour cylindre GR 320 – 3 pièces	3,90 €
KJ126	Abrasif pour cylindre GR 400 – 3 pièces	3,90 €



Dégonflage à l'aide de la clé fournie avec.



Gonflage des manchons (1 simple mouvement A / R)

Abrasif pour cylindre Ø 42 x 45

Réf.	Désignation	P.TTC
KJ103	Abrasif pour cylindre GR 80 – 3 pièces	7,50 €
KJ104	Abrasif pour cylindre GR 120 – 3 pièces	7,50 €
KJ106	Abrasif pour cylindre GR 320 – 3 pièces	7,50 €
KJ107	Abrasif pour cylindre GR 400 – 3 pièces	7,50 €
KJ117	Abrasif pour cylindre GR 220 – 3 pièces	7,50 €

Abrasif pour cylindre Ø 28 x 80

Réf.	Désignation	P.TTC
KJ132	Abrasif pour cylindre GR 80 – 3 pièces	7,50 €
KJ133	Abrasif pour cylindre GR 120 – 3 pièces	7,50 €
KJ136	Abrasif pour cylindre GR 320 – 3 pièces	7,50 €
KJ137	Abrasif pour cylindre GR 400 – 3 pièces	7,50 €
KJ139	Abrasif pour cylindre GR 220 – 3 pièces	7,50 €



Abrasif pour cylindre arrondi Ø 45

Réf.	Désignation	P.TTC
KJ162	Abrasif pour cylindre GR 60 – 2 pièces	7,70 €
KJ163	Abrasif pour cylindre GR 80 – 2 pièces	7,70 €
KJ164	Abrasif pour cylindre GR 120 – 2 pièces	7,70 €
KJ166	Abrasif pour cylindre GR 220 – 2 pièces	7,70 €
KJ167	Abrasif pour cylindre GR 320 – 2 pièces	7,70 €

POLISSAGE / LUSTRAGE

▶ DISQUES COTON



Disques coton cousus (vendus à la pièce) ou en vrac (vendu au kg). Ils permettent le polissage de vos pièces grâce à l'ajout de pâte abrasive déposé directement sur les disques. Il suffit de les monter sur un boulon ou une tige fileté afin d'obtenir un parfait banc de polisseur.

Réf.	Désignation	Prix TTC
SOATRE200	Disque coton Ø 200, Epaisseur 15 mm, Alésage 20 mm.	12,50 €
SOCOTONATRE	Disque coton Ø 150, Alésage 10 mm, (vendu au kilo)	39,00 € le kg

▶ DISQUES FLANELLE



Ils s'utilisent en finition afin d'obtenir un lustrage parfait. L'apport de cire de carnauba directement sur le disque donnera un aspect de finition parfait. Vendus à la pièce, cousus vers le centre.

Réf.	Désignation	Prix TTC
SOFLANEL200	Disque flanelle Ø 200, Epaisseur 20 mm, Alésage 20 mm.	12,90 €

▶ KIT DE POLISSAGE



Comprenant 3 disques montés sur axe :
1 adaptateur pour sortie d'arbre moteur ou mandrin, 1 pâte rouge pour l'ébauche, 1 pâte blanche pour la finition, 1 pain de cire de carnauba pour le lustrage.
Indispensable pour toutes vos finitions extérieures.

Réf.	Désignation	Prix TTC
TPBK	Kit de polissage complet	125,00 €

▶ KITS DE POLISSAGE INTÉRIEUR



Ces boules de coton montées sur tiges existent en 2 diamètres : 50 et 100 mm.

Elles permettent la finition intérieure sans danger de part leur profil. Elles s'utilisent comme le kit précédent, c'est-à-dire avec pâte rouge, pâte blanche et cire de carnauba.

Une finition intérieure telle que bol ou saladier est toujours difficile, grâce à ses deux kits de polissage, ce moment devient un vrai jeu d'enfant.

Réf.	Désignation	Prix TTC
TPB50	Kit de polissage pour finition intérieur (bol) Ø 50 mm	59,90 €
TPB100	Kit de polissage pour finition intérieur (bol) Ø 100 mm	69,90 €

▶ PATES ABRASIVES



Elles sont indispensables pour une finition digne de ce nom. Une rouge pour l'ébauche et une blanche pour la finition. Elles s'appliquent directement sur les disques ou boules et l'on vient appuyer la pièce de bois sur les disques en rotation.

La pâte verte elle est utilisée sur les feutres pour l'affûtage.

Poids environ 1 kg.

Réf.	Désignation	Prix TTC
SOPAR	Pâte abrasive rouge pour l'ébauche	7,50 €
SOPAB	Pâte abrasive blanche pour finition	8,00 €
SOPAV	Pâte verte acier	11,90 €

▶ FEUTRES

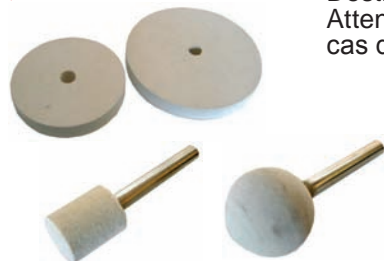

Destinés principalement à l'affûtage et très utilisés pour des opérations de lustrage. Attention toutefois à les utiliser sur des pièces ne présentant pas d'angles vifs. Dans le cas d'utilisation pour l'affûtage, l'emploi de la pâte verte (pour acier) est conseillé.

Réf.	Désignation	Prix TTC
SOFE200600	Meule en feutre diamètre 200 mm, épaisseur 25 mm	34,90 €
SOFE150180	Meule en feutre diamètre 150 mm, épaisseur 25 mm	25,00 €
SOFT25D6	Boule de feutre diamètre 25 mm, tige 6 mm	5,00 €
SOFT1525A6	Cylindre feutre diamètre 15 mm, longueur 25 mm sur tige	4,50 €

Présent sur le marché depuis environ 20 ans, la société TORMEK vient encore cette fois de nous surprendre en sortant la toute nouvelle T7. Le concept TORMEK réside dans la facilité d'affûter ses outils car il existe des supports adaptés à chaque profil d'outil de coupe. L'affûtage est guidé, facile et précis. Ce sont des combinés qui comprennent 1 meule à eau et 1 disque de démorfilage en cuir. Ils sauront aider sculpteur, tourneur, marqueteur et toute personne soucieuse d'avoir un affutage parfait.

► TORMEK 1206

C'est le plus petit modèle de chez TORMEK, livré avec une meule super grind, un disque de démorfilage cuir, un tube de pâte abrasive (VPA70), son support d'affûtage horizontal (VXB100), un support pour affûtage de fer droit (VSVH60), un positionneur d'angle (VWM200), un livre d'utilisation, un support vidéo. Le temps d'utilisation de ce modèle est de 30 min / heure (moteur à charbon, carcasse en plastique ABS).



CARACTERISTIQUES TECHNIQUES

- Moteur : A CHARBON
- Puissance : 120 W
- Utilisation : 30 mn / H
- Diamètre meule : 200 mm
- Largeur meule : 40 mm
- Vitesse de rotation : 120 trs / mn
- Diamètre cuir : 145 mm
- Largeur cuir : 26 mm
- Poids : 8,6 kg
- Dimension : 200 X 230 X 260
- Corps : Plastique ABS

Réf.	Désignation	Prix TTC
VSG1206	Affûteuse TORMEK 1206	295,00 €
VSG200	Meule de rechange Ø 200 mm	95,00 €

► TORMEK 2006

C'est le grand frère du TORMEK 1206, il est destiné à un usage professionnel. Livré avec les mêmes accessoires que le TORMEK 1206, son moteur asynchrone lui permet un usage en continu.

Son corps en acier lui apporte une très grande rigidité, l'affûtage des gouges sera beaucoup plus facile sur ce modèle de par le développé de sa meule.



CARACTERISTIQUES TECHNIQUES

- Moteur : Asynchrone
- Puissance : 200 W
- Utilisation : NON STOP
- Diamètre meule : 250 mm
- Largeur meule : 50 mm
- Vitesse de rotation : 90 trs / mn
- Diamètre cuir : 220 mm
- Largeur cuir : 31 mm
- Poids : 16 kg
- Dimension : 250 X 270 X 325
- Corps : Tôle acier 3 mm

Réf.	Désignation	Prix TTC
VSG2006	Affûteuse TORMEK 2006	508,00 €
VSG250	Meule de rechange Ø 250 mm	125,00 €

► TORMEK T-7

TORMEK® T-7

Système d'affûtage avec meule à eau

NOUVEAUTE



Livrés avec la Tormek T-7

- SE-76**
Dispositif pour tranchants droits
 Pour les fers de rabot et ciseaux à bois. Largeur max de l'outil 76 mm. Épaisseur max 9 mm. Des butées latérales empêchent l'outil de glisser à côté de la meule.
- TT-50**
Le redresse-meule
 Rectifie avec précision la concentricité et la planéité. Guidé par le support universel. Deux boutons permettent un passage facile sur la meule.
- SP-650**
Le prépare-meule
 Le côté fin prépare la meule pour une finition à grain de 1000. L'autre, plus grossier, inverse le processus pour revenir à la granulométrie d'origine, plus grosse.
- WM-200**
Le positionneur d'angle
 Mesure et règle l'angle du biseau. Ajustable sur tout diamètre de meule de 210 à 150 mm de diamètre. Mesure de 10° à 75°.
- PA-70**
Pâte d'affilage
 Pour application sur les roues recouvertes de cuir. Grain 3 microns (environ). Démolite et polit le tranchant.
- MB-10**
Manuel
 Explique toutes les bases de l'affûtage et comment tirer parti au mieux du système Tormek. Couverture cartonnée, 156 pages et 560 dessins. Par Torgrny Jansson.
- DVD-1**
DVD Tormek
 Donne vie aux instructions du manuel. Durée 24 minutes, y compris une introduction de 4 minutes au mode d'affûtage Tormek.

7 ANS GARANTIE

Design Patents
 Sweden 77038
 Europe 35092
 USA D490,522

SP®
 S CE

Ref.	Désignation	Prix TTC
VSGT7	Affûteuse TORMEK T7	595,00 €

Ce nouveau modèle est axé sur la précision d'affûtage et la sécurité. Innovation importante, un redresse meule avec avance par filetage micrométrique et un dispositif d'affûtage parfaitement d'équerre. De nos jours, les dispositifs que l'on trouve sur le marché sont fastidieux à régler et les réglages parfois aléatoires. Avec ce nouveau dispositif d'affûtage, votre outil sera obligatoirement affûté à 90° sans aucun réglage. Il est aussi parfaitement adapté à l'affûtage d'outils courts et pouvant aller jusqu'à 76 mm de largeur.

Notre avis :

Si de prime abord la ressemblance hormis la couleur avec le VSG2006 est frappante, cet appareil est une nouvelle génération qui avec ses accessoires livrés d'origine facilite grandement l'affûtage en optimisant la sécurité.

CARACTERISTIQUES TECHNIQUES

- Moteur : Asynchrone
- Puissance : 200 W
- Utilisation : NON STOP
- Diamètre meule : 250 mm
- Largeur meule : 50 mm
- Vitesse rotation : 90 trs / mn
- Diamètre cuir : 220 mm
- Largeur cuir : 31 mm
- Poids : 16 kg
- Dimension : 250 X 270 X 325
- Corps : Tôle acier 3 mm

Une meule toujours parfaite

Une meule doit être concentrique et offrir une surface plane pour un bon résultat. C'est pourquoi la Tormek T-7 est livrée avec un redresse-meule unique, le TT-50 et un prépare-meule, le SP-650 afin que vous puissiez conserver votre meule T-7 en parfait état.

Se monte instantanément en position fixe sur le support universel.

Réglage de profondeur avec réglage de précision.

Déplacement facile sur la meule.

Le choix de vitesse de passe détermine la granulométrie de la meule - plus la vitesse est grande plus la meule sera agressive.

90 sec Surface fine.

30 sec Surface grossière.

La solution parfaite pour les angles droits

En montant un ciseau à bois, les gabarits d'affûtage traditionnels nécessitent un alignement manuel et, par conséquent, l'équerrage peut parfois se dérégler. Le dispositif Tormek pour tranchants droits SE-76 aligne automatiquement l'outil sur sa planche, ce qui garantit un tranchant à 90°.

- Contrairement aux gabarits habituels, la planche est toujours parallèle au support universel.
- Un bridage spécialement conçu garantit un bridage ferme même de ciseaux à profil effilé.
- Des butées latérales empêchent l'outil de glisser au delà de la meule.

Dispositif Tormek pour tranchants droits

Gabarits habituels.

Dispositif Tormek pour tranchants droits

Gabarits habituels.

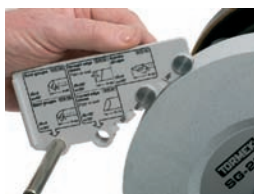
▶ POSITIONNEUR D'ANGLE

Ce nouveau dispositif permet de régler avec précision vos angles d'affûtage pour gouges à profiler, à creuser et outils plats. Simple d'utilisation, il s'adapte automatiquement quel que soit le degré d'usure de vos meules.

Réf.	Désignation	Prix TTC
RBETTS-100	Positionneur d'angle	17,80 €

▶ DISPOSITIF POUR GOUGES DE TOURNEUR, SCULPTEUR, BURINS

Permet l'affûtage des gouges en parfaite symétrie de part et d'autre. Réglable sur 5 positions pour déterminer le talon (angle) souhaité. S'adapte aussi aux gouges de sculpture droites, coudées, contre-coudées et burins. Ce kit comprend aussi un support pour affûter les pastilles de tournage et lames de racloir.

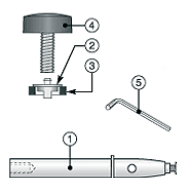
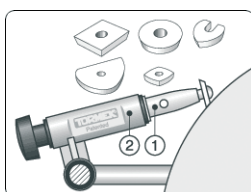

- 1 - arbre avec bague d'arrêt et vis
- 2 - coussinet
- 3 - rondelle
- 4 - vis à boulon
- 5 - clé hexagonale

Réf.	Désignation	Prix TTC
VSVD185	Dispositif pour gouge	58,50 €

▶ SUPPORT MULTI-USAGES (OUTIL PLAT, GOUGE À DÉGROSSIR)

Permet l'affûtage des planes, grains d'orge, bédanes. Sa partie intérieure est inclinable pour assurer une arête parfaitement perpendiculaire (bédane, grain d'orge) ou une arête inclinée (plane plate ou ovale). Il permet aussi l'affûtage des gouges à dégrossir (grosses sections).

Réf.	Désignation	Prix TTC
VSVS50	Support multi-usage	44,50 €

▶ SUPPORT D'AFFÛTAGE UNIVERSEL

Utilisé pour affûter les racloirs de tournage, d'ébéniste, c'est une plateforme inclinable qui permet un réglage précis et rapide. D'une largeur importante, il acceptera tous les outils à affûter qui ne peuvent être maintenus par les autres systèmes.

Réf.	Désignation	Prix TTC
VSVD110	Support d'affûtage universel	22,00 €

▶ DISPOSITIF POUR OUTIL DE SCULPTURE

Très simple à utiliser, il permet de prendre tous les outils à petite lame (gouges de sculpture, burins, ...). Maintenu par une vis, le réglage de la profondeur est positionné d'avance et la rotation se fait sur la tige directement coincée entre les 2 parties intérieures du support.

Réf.	Désignation	Prix TTC
VSVS32	Dispositif pour outil de sculpture	16,90 €

▶ DISQUE DE DÉMORFILAGE

Utilisé pour démorfiler l'intérieur des outils, ce nouvel accessoire a un diamètre de 120 mm. Il est constitué de deux disques qui viennent se rajouter en bout de l'arbre moteur : 1 disque biseauté avec 1 angle de 60° et 1 disque arrondi de 3 mm de large.

Réf.	Désignation	Prix TTC
VLA120	Disque de démorfilage	35,90 €

► SUPPORT POUR COUTEAUX



VSVM100



VSVM45

Deux supports différents suivant le profil du couteau à affûter :
Le VSVM 45 pour les couteaux courts.
Le VSVM100 pour les couteaux longs ou fins.
La lame du couteau est pincée entre deux mâchoires et la poignée arrière est télescopique pour parfaire le réglage de l'angle. Adapté pour lame droite ou courbe.

Réf.	Désignation	Prix TTC
VSVM45	Dispositif pour couteau court	25,00 €
VSVM100	Dispositif pour couteau long	34,80 €

► SUPPORT POUR CISEAUX



Ce support permet de maintenir parfaitement ciseaux, cisailles à main et autres lames nécessitant un angle d'affûtage très précis. La lame est coincée entre deux mâchoires, ce qui permet de maintenir l'angle du début à la fin de lame.

Réf.	Désignation	Prix TTC
VSVM150	Support pour ciseaux	32,90 €

► DISPOSITIF POUR HACHES



Permet un affûtage des haches et hachettes allant jusqu'à 170 mm de long. Il peut donner une arête droite ou légèrement courbée. Votre hache devient un véritable outil de coupe.

Réf.	Désignation	Prix TTC
VSVA170	Dispositif pour hache	9,70 €

► REDRESSE MEULE MICROMÉTRIQUE



Le dressage d'une meule est une étape obligatoire et qui nécessite un travail parfait. Grâce à la tige filetée qui la transperce de part en part et son avance micrométrique, la pastille diamantée se déplace horizontalement avec une planitude parfaite. Un accessoire indispensable pour un affûtage de qualité.

Réf.	Désignation	Prix TTC
VTT50	Redresse meule micrométrique	55,90 €

► PRÉPARE MEULE



C'est un peu la gomme du TORMEK. Cette pierre en carbure de silicium a 2 faces, 1 face grain 200 pour un dégrainage et un nettoyage, et une face plus fine (grain 1000) pour adoucir la meule et faire une passe de finition. Cet accessoire n'est pas un luxe mais un allié incontournable de votre TORMEK.

Réf.	Désignation	Prix TTC
VSP650	Prépare meule	16,90 €

► PÂTE D'AFFILAGE



Obligatoire lors du démorfilage, cette pâte à base d'oxyde d'aluminium est appliquée directement sur le cuir en rotation afin d'obtenir un tranchant parfait.

Réf.	Désignation	Prix TTC
VPA70	Pâte d'affilage	5,70 €

▶ DISPOSITIF POUR FER DE DÉGAU-RABOT

Permet d'affûter vos fers jusqu'à 320 mm de large. Une partie vient se fixer directement sur le bâti de la machine assurant la précision et une partie coulissante reçoit vos fers. Un réglage micrométrique permet un réglage précis de l'angle d'affûtage.

Attention largeur minimum des fers 13 mm.

Réf.	Désignation	Prix TTC
VSVH320	Dispositif pour fer de dégau-rabot	127,50 €

▶ DISPOSITIF POUR FER DE TOUPIE

Il permet l'affûtage de tous les fers, quelques soient leurs profils. Il accepte les entre-axes de 24, 30, et 38 mm. L'affûtage se fait à plat, à la tangente de la meule. L'enlèvement de matière est de l'ordre de quelques 100ème de mm d'épaisseur. Attention: à utiliser sur une meule parfaitement redressée. Hauteur maxi des fers 100 mm.

Réf.	Désignation	Prix TTC
VSP80	Dispositif pour fer de toupie	136,00 €

▶ HOUSSE DE PROTECTION

Cette housse en toile aux couleurs TORMEK est proposée afin de protéger votre machine de la poussière. En effet, la longévité et la qualité d'affûtage de votre meule en dépend (une meule sale et poussiéreuse a un pouvoir abrasif moindre).

Réf.	Désignation	Prix TTC
VMH380	Housse de protection	25,15 €

▶ LES KITS D'ACCESSOIRES

Ces kits sont de diverses compositions, suivant votre spécialité et vos besoins. Vous trouverez certainement le kit le plus adapté à vos désirs.

Le kit complet VCAK115	Le kit tournage VWTK109	Le kit sculpture VWCK106	Le kit ébéniste VCMK104	Le kit maison et foyer VHCK101
COMPOSITION	COMPOSITION	COMPOSITION	COMPOSITION	COMPOSITION
1 VSVH320	1 VSVD185	1 VSVD185	1 VSVH320	1 VSVM45
1 VSVD185	1 VSVS50	1 VSVS32	1 VMH380	1 VSVX150
1 VSVS50	1 VSVD110	1 VTT50	1 VSP650	1 VTT50
1 VSVS32	1 VTT50	1 VSP650	1 VTT50	1 VSP650
1 VSVD110	1 VSP650	1 VLA120		
1 VSVA170	1 VLA120	1 VMH380		
1 VSVM45	1 VMH380			
1 VSVM100				
1 VSVX150				
1 VTT50				
1 VSP650				
1 VLA120				
1 VMH380				

Réf.	Désignation	Prix TTC
VCAK115	Kit complet	469,00 €
VWTK109	Kit tournage	237,00 €
VWCK106	Kit sculpture	223,00 €

Réf.	Désignation	Prix TTC
VCMK104	Kit ébéniste	219,00 €
VHCK101	Kit maison et foyer	135,00 €

▶ MEULES CORINDON



Ces meules au corindon sont de type normalisé 22A60M6V.
Ces caractéristiques correspondent à : 22A : Corindon moyen
60 : Grain moyen
M : Dureté moyenne
6 : Ouverture du grain
V : Vitrifié

Ces meules sont idéales pour l'affûtage car particulièrement adaptées à la finition des aciers rapides.

Réf.	Désignation	Prix TTC
SOME1502532	Meule corindon Ø 150, largeur 25, alésage 32 mm	25,00 €
SOME2002532	Meule corindon Ø 200, largeur 25, alésage 32 mm	32,00 €

▶ MEULE CORINDON MARRON

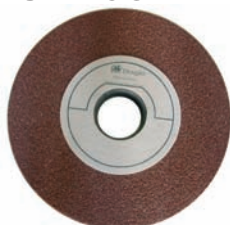

Cette meule de diamètre 150 mm est de type 2AO-60-L6-VW c'est-à-dire légèrement plus tendre que les meules précédentes. Elle est idéale pour un affûtage en finesse.

Réf.	Désignation	Prix TTC
SOME1502032	Meule corindon marron Ø 150, largeur 20, alésage 32 mm	27,00 €

▶ PIERRES DIAMANTÉES EZE-LAP TYPE PAPILLON



Avec leur forme rectangulaire, leur surface diamantée de 19 x 100 mm, ces pierres sont idéales pour l'affûtage des planes, fers de rabot, et tout tranchant plat. Le manche vient se refermer sur la pierre pour une meilleure protection.

Réf.	Désignation	Prix TTC
PMEZ500	Pierre diamantée, manche bleu, grain super fin	24,20 €
PMEZ501	Pierre diamantée, manche rouge, grain fin	24,20 €
PMEZ502	Pierre diamantée, manche violet, grain médium	30,90 €

▶ PIERRES DIAMANTÉES TYPE PLAQUETTE



Disponible en trois grains différents, la surface diamantée est de 19 x 50 mm. Leur profil très fin (4 mm) est parfaitement adapté pour l'affûtage des petits tranchants (fraise, ciseau, mèche à fond plat). Vendue à l'unité.

Réf.	Désignation	Prix TTC
PMEZLSF	Pierre diamantée, manche bleu, grain super fin	8,00 €
PMEZLF	Pierre diamantée, manche rouge, grain fin	8,00 €
PMEZLM	Pierre diamantée, manche violet, grain moyen	9,90 €

▶ PIERRES DIAMANTÉES TYPE CARTE DE CRÉDIT



La particularité réside dans son format, c'est une pierre qui trouvera sa place jusque dans votre portefeuille, parfaite pour affûter ces mèches type FORSTNER.

Réf.	Désignation	Prix TTC
VEZ029201	Modèle carte de crédit, grain fin	12,90 €
VEZ030302	Modèle carte de crédit, grain médium	16,80 €

▶ PIERRES DIAMANTÉES TYPE BARRETTE

Disponible en trois grains différents, livrées avec leur étui en cuir. Ces pierres de 25 x 100 mm sont parfaitement adaptées pour l'affûtage de tranchant plat (couteau,). Leur étui permet une protection maximale. Elles trouveront leur place partout à l'atelier.



Réf.	Désignation	Prix TTC
VEZ00936SF	Etui cuir 100 x 25 mm, grain super fin	12,50 €
VEZ01036F	Etui cuir 100 x 25 mm, grain fin	12,50 €
VEZ01136M	Etui cuir 100 x 25 mm, grain médium	15,50 €

▶ PIERRES DIAMANTÉES TYPE STYLO



Ces 2 stylos sont des pierres pratiques à utiliser de part leur manche fin. Idéals pour l'affûtage de couteaux (un peu comme un fusil) mais très utilisés pour l'affûtage des outils de coupe rond tels que les anneaux de creusage, termites,....

Réf.	Désignation	Prix TTC
PMEZSF	Modèle stylo rond cylindrique 50 mm, grain fin	9,90 €
PMEZMF	Modèle rond cylindrique 90 mm, grain médium	25,70 €

▶ PIERRE DIAMANTÉE TYPE QUEUE DE RAT



Sa forme conique (2 mm l'embout et 5 à la base) permet des affûtages très délicats comme les anneaux de creusage et les petites gouges de sculpture.

Réf.	Désignation	Prix TTC
VEZ036571	Pierre diamantée queue de rat grain fin	28,40 €

▶ PIERRES DIAMANTÉES EN PLAQUE



Ces pierres sont disponibles en 2 versions, avec ou sans support bois. Dimensions de la pierre 150 x 50 mm, livrées avec patin antidérapant. Ce sont les pierres les plus couramment utilisées de part leur taille très intéressante. Deux grains au choix : fin ou médium.

Réf.	Désignation	Prix TTC
VEZ061F	Pierre sans support 150 x 50 grain fin	32,00 €
VEZ61M	Pierre sans support 150 x 50 grain moyen	39,00 €
VEZ062F	Pierre avec support 150 x 50 grain fin	35,60 €
VEZ062M	Pierre avec support 150 x 50 grain moyen	43,40 €

▶ SET LIMES DIAMANTÉES



Le panachage de limes à grain fin (600) permet tous les affûtages. La diversité des profils des limes est un atout majeur dans cette composition.

Composé d'une ronde, une carrée, une triangle, une mi ronde, une rectangulaire, un profil couteau. Longueur totale 140 mm, longueur utile 70 mm.

Idéal sur les affûtages de précision telle que mèches, burins de sculpteur, crochets de creusage.

Réf.	Désignation	Prix TTC
VEZ02760DF	Set de limes grain 600	46,90 €

▶ PIERRE MUTLIFORMES TYROLIT



Petite côté



Grande côté

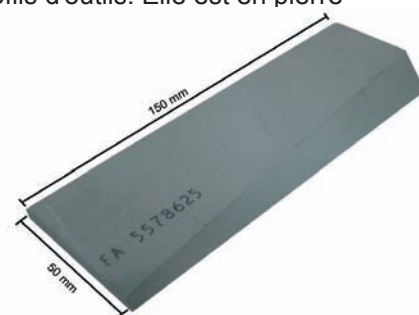

C'est la pierre d'excellence pour les tourneurs et les sculpteurs. Pierre à eau, elle assure un affûtage parfait. Ses différents profils permettent de s'adapter à tous les profils d'outils. Elle est en pierre reconstituée.

Réf.	Désignation	Prix TTC
TY15-5MF	Pierre multiformes tyrolit	24,10 €

LES SUPPORTS D'AFFÛTAGE

► SUPPORT D'AFFÛTAGE SORBY

Position outil plat



Position gouge



Le VRS447 est le plus complet des systèmes d'affûtage de chez SORBY.

Il est composé de 3 parties distinctes :

1/ Une base en métal épaisseur 3 mm pré-percée de 4 lumières que l'on fixe devant la meule du touret à 12 mm de la tangente de la meule.
Dimension 68 mm x 63 mm.

2/ Une plateforme supérieure, réglable en toute position pour s'adapter à tous les angles, en métal de 3 mm, d'épaisseur 68 x 63 mm.

Idéal pour l'affûtage des outils tels que planes, ciseaux à bois, bédanes, grains d'orge,

3/ Un dispositif type TORMEK SVD185 pour l'affûtage des gouges. Ce procédé a l'avantage d'affûter en parfaite symétrie par rapport à l'axe de la gouge.

En conclusion : après avoir placé votre support d'affûtage à 12 mm de votre meule et centré par rapport au milieu de la moitié de la meule, il vous permettra d'affûter tous vos outils de coupe avec une facilité et une sécurité déconcertantes. Un outil complet et astucieux.

Réf.	Désignation	Prix TTC
VRS447	Système d'affûtage SORBY	141,50 €

► SUPPORT D'AFFÛTAGE HAMLET



Ce dispositif très simple d'utilisation est destiné à l'affûtage des gouges uniquement. Il est composé d'une base que l'on fixe devant le touret, qui se règle en distance et d'un support de gouge.

Ce dernier coince la gouge par une bride ce qui permet de régler l'angle désiré. La rotation est assurée par la tige qui rejoint le support à la bride par son effet de rotule.

Un dispositif simple, peu cher mais qui vous guidera parfaitement pour des affûtages symétriques.

Réf.	Désignation	Prix TTC
HCTAF01	Support d'affûtage HAMLET	89,00 €

SCIES JAPONAISES

► SCIES JAPONAISES

Contrairement aux scies traditionnelles, la denture des scies Japonaises est orientée vers l'arrière en direction du manche. Cette particularité permet à l'opérateur de scier en tirant et non en poussant. Le sciage est effectué en traction, ce qui a pour effet de rendre la lame rigide. La tension de la lame empêche tout risque de voilage même en utilisant des scies très fines. Il existe divers profil des lames, diverses dentures. La scie Japonaise est un outil indispensable à tout bricoleur soucieux de résultat.

► LES KATABA

Ce sont les scies idéales pour toutes personnes utilisant pour la 1ère fois une scie Japonaise. Sans dossier, elles permettent le sciage de toutes les épaisseurs, idéales en bois de travers avec leurs dents trapézoïdales.



Réf.	Désignation	Prix TTC
JWK220	Scie Kataba lame longueur 220 mm	26,90 €



Réf.	Désignation	Prix TTC
JWK250	Scie Kataba lame longueur 250 mm	26,90 €



Réf.	Désignation	Prix TTC
JWK300	Scie Kataba lame longueur 300 mm	29,90 €



Réf.	Désignation	Prix TTC
JWKE265	Scie Kataba lame longueur 265 mm	25,00 €

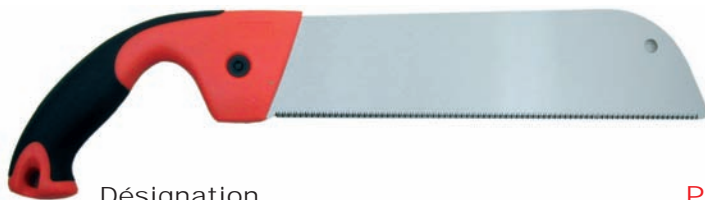

Réf.	Désignation	Prix TTC
PC1214	Scie d'atelier Kataba, lame longueur 305 mm	29,00 €

Nouvelle scie d'atelier, idéale pour toutes les ébauches et travaux courants de menuiserie.

► LES DOUZUKI

Ce sont des scies à lame très fine avec une denture trapézoïdale. Leur dossier leur apporte une précision de travail incroyable. Très utilisées en maquette, jouet, assemblage, ce sont les plus précises à utiliser.



Réf.	Désignation	Prix TTC
JWD240	Scie Douzuki lame longueur 240 mm	35,90 €



SCIES JAPONAISES

▶ LES DOUZUKI



Réf.	Désignation	Prix TTC
JWDS240	Scie Douzuki lame longueur 240 mm	37,90 €



Dosseret pour la rigidité et précision de coupe lame fine 0,3 mm, denture extra fine.
Nouvelle poignée bi matière pour plus de confort.

Réf.	Désignation	Prix TTC
PC1119	Scie Douzuki lame longueur 270 mm	32,00 €

▶ LES RYOBA

Ce sont les scies les plus utilisées par les Japonais. Leurs doubles dentures (triangulaire et trapézoïdale) permettent de couper aussi bien en bois de travers qu'en bois de fil. Très utilisées en menuiserie où l'assemblage par tenons est courant.



Bois de travers

Bois de fil

Réf.	Désignation	Prix TTC
JWR240	Scie Ryoba lame longueur 240 mm	35,80 €



Manche bi matière pour un meilleur confort, lame ultra flexible pour arasage.

Réf.	Désignation	Prix TTC
PC9917	Scie Ryoba lame longueur 240 mm	33,80 €

▶ KIT D'ENCADREMENT



Ce kit nous a paru intéressant car il permet d'encadrer, de mettre en valeur vos réalisations.

Plus adapté aux sculpteurs et aux marqueteurs de part leur produit fini, il saura quand même trouver sa place chez tous les bricoleurs. Il permet la réalisation de 10 cadres environ.

Le kit comprend :

- 1 scie à onglet magnétique
- 1 étau de serrage
- 1 poussoir manuel pour agrafes
- 1 support spécial pour baguettes à moulures
- 2 jeux d'agrafes 7 et 10 mm
- 1 jeu de fixations pour fonds de cadres
- 4,6 m de filin acier pour la suspension des cadres

Réf.	Désignation	Prix TTC
MR175100	Kit d'encadrement	49,00 €
MR175110	Coffret agrafes et fixation	9,90 €

▶ DISQUE SPEED WOOD



Gros plan

Après une longue période de réticence, nous avons pris le temps d'essayer ce disque de tronçonnage, qui à nos yeux, était un outil dur à maîtriser. Bien nous en a pris car immédiatement cet outil a su se montrer simple à utiliser et d'une sécurité impressionnante.

C'est un disque disponible en deux diamètres : 115 ou 125 mm avec un alésage de 22 mm.

Il est adaptable sur toute meuleuse munie d'un carter de protection et d'une poignée latérale.

Ses trois dents en carbure permettent de travailler bois, panneau de plâtre, béton cellulaire, brique, etc.

Sa forme ronde a été échancrée derrière chacune des dents afin d'éviter l'effet de recul.

L'état de surface est propre, c'est un outil précis. Il est néanmoins recommandé d'utiliser le Speed Wood avec des gants et des lunettes de protection car ce sont des copeaux qui partent et non pas de la sciure. Vitesse maximale autorisée 12200 trs/min.

Réf.	Désignation	Prix TTC
ISSW115	Disque 3 dents, Ø 115 mm, alésage 22	42,00 €
ISSW125	Disque 3 dents, Ø 125 mm, alésage 22	42,00 €

▶ TARAUD FILIÈRE



L'emploi du taraud et de la filière est très simple. Après avoir cylindré au diamètre voulu, présenter la filière. Le travail se fait à la main, tour arrêté. Avec la filière, on peut réaliser des filets extérieurs de la longueur de son choix. La filière est toujours équipée d'un couteau interchangeable. Le taraud permet de faire l'empreinte femelle, permettant ainsi d'assembler diverses pièces par un système de filetage.

Réf.	Désignation	Prix TTC
VSB204	Kit taraud filière Ø 12	52,50 €
VSB206	Kit taraud filière Ø 19	54,50 €
VSB208	Kit taraud filière Ø 25	57,90 €

▶ PRESSES À MANCHE



Le collage est une partie importante dans la préparation de vos pièces. Nous avons sélectionné deux presses à manche avec 250 ou 300 mm de passage.

Avec une saillie (longueur des becs) de 90 mm, ils permettent de serrer des pièces de grandes sections. Ces deux presses ont une tige acier, saillie en fonte et manche ergonomique en plastique bi-matière.

Réf.	Désignation	Prix TTC
IS187025	Presse à manche 250 mm	12,50 €
IS187030	Presse à manche 300 mm	12,90 €

► SERRE-JOINTS À SERRAGE RAPIDE



Lors du serrage, on est souvent confronté au problème suivant : manque de main.

Avec ce système, une main suffit pour serrer ou desserrer. La 2ème main restera ainsi libre pour maintenir vos pièces. Tige en acier et corps en résine très résistante, ces serre-joints ont en plus la particularité d'être réversible pour permettre des serrages en extension. Saillie de 85 mm.

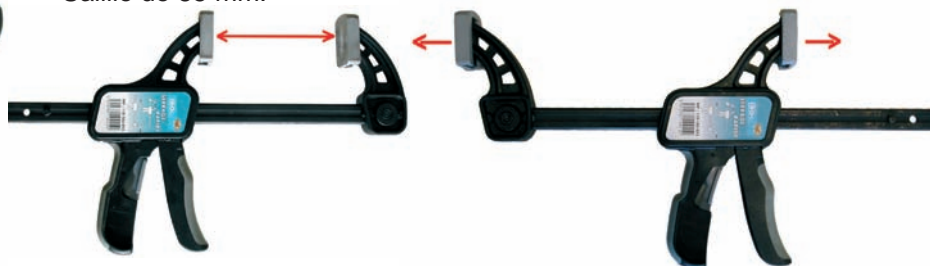

Réf.	Désignation	Prix TTC
IS185015	Serre-joint 1 main, longueur 150 mm	20,90 €
IS185030	Serre-joint 1 main, longueur 300 mm	24,80 €
IS185045	Serre-joint 1 main, longueur 450 mm	25,50 €
IS185060	Serre-joint 1 main, longueur 600 mm	28,90 €

► CISEAUX À BOIS PROFESSIONNEL



Les ciseaux STUBAI sont de conception parfaitement rigoureuse. Leur manche bois ergonomique est très agréable à la prise en main, leurs deux viroles de renforts permettent de frapper dessus sans risque d'éclatement.

Lame en alliage d'acier très haute résistance, profil biseauté de part et d'autre de la lame pour faciliter le dégagement de l'outil.

Réf.	Désignation	Prix TTC	Réf.	Désignation	Prix TTC
ST351206	Ciseau de menuisier, largeur 6 mm	19,00 €	ST351222	Ciseau de menuisier, largeur 22 mm	25,00 €
ST351208	Ciseau de menuisier, largeur 8 mm	19,00 €	ST351224	Ciseau de menuisier, largeur 24 mm	25,00 €
ST351210	Ciseau de menuisier, largeur 10 mm	20,00 €	ST351226	Ciseau de menuisier, largeur 26 mm	26,00 €
ST351212	Ciseau de menuisier, largeur 12 mm	22,00 €	ST351228	Ciseau de menuisier, largeur 28 mm	26,00 €
ST351214	Ciseau de menuisier, largeur 14 mm	22,00 €	ST351230	Ciseau de menuisier, largeur 30 mm	28,00 €
ST351216	Ciseau de menuisier, largeur 16 mm	23,00 €	ST351232	Ciseau de menuisier, largeur 32 mm	28,00 €
ST351218	Ciseau de menuisier, largeur 18 mm	23,00 €	ST351235	Ciseau de menuisier, largeur 35 mm	30,00 €
ST351220	Ciseau de menuisier, largeur 20 mm	24,00 €	ST351240	Ciseau de menuisier, largeur 40 mm	33,00 €

► CISEAUX À BOIS



Lot de 6 ciseaux à bois qualité STUBAI, manche ABS. Lame largeur 6 mm, 10 mm, 14 mm, 18 mm, 22 mm, 26 mm, chanfrein latéral. Un coffret idéal pour tous travailleurs du bois désireux de qualité.

Réf.	Désignation	Prix TTC
ST354406	Coffret de 6 ciseaux à bois	88,00 €

► BLOUSE DU TOURNEUR



Spécialement conçue pour les gens qui travaillent le bois, les copeaux n'accrochent pas dessus. Fermeture par velcro aux manches et au cou, rabat du col possible, poches ouvertes dans le dos. Disponible en 3 coloris différents :

ECRU		
LOV42B	Blouse écreu	49,00 €
LOV44B	Blouse écreu	49,00 €
LOV46B	Blouse écreu	49,00 €
LOV48B	Blouse écreu	49,00 €
LOV50B	Blouse écreu	52,00 €

VERT		
LOV42V	Blouse verte	49,00 €
LOV44V	Blouse verte	49,00 €
LOV46V	Blouse verte	49,00 €
LOV48V	Blouse verte	49,00 €
LOV50V	Blouse verte	52,00 €

TAUPE		
LOV42M	Blouse taupe	53,00 €
LOV44M	Blouse taupe	53,00 €
LOV46M	Blouse taupe	55,00 €
LOV48M	Blouse taupe	55,00 €
LOV50M	Blouse taupe	57,00 €

► TABLIER D'ATELIER



Tablier d'atelier tissu coloris suivant arrivage. Réglable à la taille par lacet noué dans le dos (Sécurité accrue). Taille unique.

Réf.	Désignation	Prix TTC
PMAPL1/5	Tablier d'atelier taille unique	8,00 €

► VISIÈRE DE PROTECTION



Visière relevable en acétate, anti buée, incolore, serre tête réglable avec protection mousse. Démontage facile de la visière. Jonc métallique sur le pourtour de la visière pour une meilleure rigidité.

Réf.	Désignation	Prix TTC
VFM952	Visière de protection, écran démontable.	20,00 €

► VISIÈRE DE PROTECTION PANORAMIQUE



Visière relevable en polycarbonate avec protection du menton, serre tête réglable par molette (crémaillère). Vision panoramique avec grande protection sur les côtés.

Réf.	Désignation	Prix TTC
VBA1000	Visière de protection panoramique	44,00 €

► LUNETTES DE PROTECTION



Lunettes d'atelier, moins contraignant qu'une visière, protections latérales. Monture et oculaire incolore en polycarbonate. Traité anti-rayure.

Réf.	Désignation	Prix TTC
DC528611	Lunettes d'atelier	5,00 €

▶ LUNETTES PROFIL VIPER



Lunettes de grande qualité, grande protection contre des impacts, branches étirables, large champ de vision, oculaire incolore polycarbonate, traité anti-rayure et anti UV.
Livré avec cordon, poids 28 g.

Réf.	Désignation	Prix TTC
DC552536	Lunettes profil VIPER	9,90 €

▶ MASQUE DE PROTECTION VISUEL



Étanche avec monture PVC incolore, écran incolore en polycarbonate, réglable par bandeau élastique.
Traité anti-rayure, anti-buée, s'adapte sur 1/2 masque respiratoire.

Réf.	Désignation	Prix TTC
DC552625	Masque étanche	16,90 €

▶ MASQUE DE PROTECTION RESPIRATOIRE AFFINITY



Masque filtrant de protection contre les particules avec nez pré-formé et mousse intégrée.
Maintien sangle élastique, norme FFP1 sans soupape.

Réf.	Désignation	Prix TTC
DC344257	Masque jetable Affinity X 5 pièces	8,50 €

▶ MASQUE DE PROTECTION AFFINITY PLUS AVEC SOUPE



Masque filtrant jetable avec nez pré-formé et mousse intégré. Soupape expiratoire.
Réglable par bandeau élastique. Norme FFP2V.

Réf.	Désignation	Prix TTC
DC344281	Masque jetable Affinity plus X 5 pièces	18,00 €

▶ DEMI-MASQUE



Demi-masque à filtre à charbon intégrée. Idéal pour tous les utilisateurs qui cherchent un masque pratique à utiliser, sans entretien et une protection optimale. Norme FFA1P2D.
Protection indispensable lors de vos finitions.

Réf.	Désignation	Prix TTC
DC982292	Demi-masque 3M	39,90 €

▶ CASQUE ANTIBRUIT



Ce casque anti bruit au norme SNR24DB est idéal pour l'atelier. Léger (130 grammes), réglable en longueur, arceau molletonné. Excellent rapport qualité prix.

Réf.	Désignation	Prix TTC
DC750991	Casque antibruit peltor	19,90 €

Référence absolue dans les produits de finition, les frères Nordin se devaient de paraître en tant que tels dans votre catalogue. Nous vous avons sélectionné une gamme adaptée à vos besoins et désirs.

▶ PÂTE À LUSTER



Cire incolore, fine, concentrée et résistante destinée à entretenir et protéger des tâches et à éviter l'oxydation des parties cuivre, bronze, fer, argent.
Idéal en finition de vos pièces.

Réf.	Désignation	Prix TTC
N156102	Pâte à lustrer 250 ml	12,00 €

▶ DÉCIREUR VERT SP



Décire sans changer la teinte naturelle du bois, s'applique sur bois massif ou plaqué sans altérer le support. Permet d'enlever aussi les vernis. 0,5 litre permet de traiter 3 – 8 m².

Réf.	Désignation	Prix TTC
N414508	Décireur vert SP 0,5 litre	12,90 €

▶ ECLAIRCISSEUR



Retire traces et tâches récentes ou anciennes d'oxydation, rouille, rond de vase ou de verre, blondit les bois à forte teneur en tanin (chêne, châtaignier). Eclaircit les essences de bois et les bois oxydés, enlève les grisaillements sur les bois exotiques. Prévoir protection.
0,5 litre permet de traiter 6 – 7 m².

Réf.	Désignation	Prix TTC
N415301	Eclaircisseur 0,5 Litre	11,50 €

▶ FONDUR SEV



Bouche-pores cellulosique à séchage ultra rapide donnant au bois une douceur agréable au toucher.
Permet de fixer les teintures mordantes à l'eau des frères NORDIN tout en limitant le risque de tâches d'eau, etc.
1 litre permet de traiter 10 – 12 m².

Réf.	Désignation	Prix TTC
N256501	Fondur SEV 500 ml	16,80 €
N256504	Fondur SEV 1 Litre	26,00 €

▶ ALCOOL FIN À VERNIR



D'origine agricole (betterave, céréale), il permet de rincer et d'assécher les bois après traitement (décapage, décirage, éclaircisseur). Tout en relevant les zones mal traitées.
Il s'emploie traditionnellement pour le vernissage au tampon.
250 ml permet de traiter 2 – 2,5 m².

Réf.	Désignation	Prix TTC
N251203	Alcool fin à vernir 250 ml	7,50 €

▶ DÉCAPANT SP



Décape les lasures, vernis, et tout type de peinture.
S'applique sur les bois massifs ou plaqués. Idéal pour reprendre une pièce tournée abîmée par le temps pour lui redonner une jeunesse.
1 litre permet de traiter environ 4 – 6 m².

Réf.	Désignation	Prix TTC
N434504	Décapant SP 0,5 litre	11,50 €
N434501	Décapant SP 1 litre	17,90 €

▶ MATTINE GOMME LAQUE



Patine à base de cire et de résine naturelle (gomme laque), indispensable à une belle finition d'un objet ciré. Elle leur confère tout le velouté, la profondeur et juste ce qu'il faut de brillance tout en mettant en valeur le veinage du bois.
1 litre permet de traiter environ 16 -18 m2.

Réf.	Désignation	Prix TTC
N253120	Mattine gomme laque 0,5 litre	23,90 €
N253121	Mattine gomme laque 1 litre	42,90 €

▶ MATTINE CELLULOSIQUE



Cette mattine permet de donner une finition ancienne à vos réalisations sans changer les couleurs du bois. Permet aussi de finir vos pièces déjà teintées avec des couleurs vives en gardant une couleur nette.

Réf.	Désignation	Prix TTC
N253125	Mattine cellulosique 0,5 l	27,50 €
N253126	Mattine cellulosique 1 litre	48,00 €

▶ FINITION BOIS HAUTE PROTECTION



Ce vernis à l'eau permet de protéger durablement tous vos bois d'intérieur mais aussi vos pièces sans altérer la couleur d'origine. Produit sans nocivité d'odeur.

Réf.	Désignation	Prix TTC
N152517	Finition bois 250 ml	18,50 €

▶ HUILE DE VASELINE CLARIFIÉE



Ce produit mériterait à lui seul une page entière tellement ses applications sont diverses. C'est une base qui permet de raviver vos veinages de bois mais aussi de faciliter vos applications telles que vernis au tampon....

Réf.	Désignation	Prix TTC
N458101	Huile de vaseline clarifiée 125 ml	6,50 €

▶ CIRE DE CARNAUBA



C'est le complément indispensable à la cire de carnauba en poudre. Elle apporte la douceur au mélange obtenu.
A mélanger entre 10 et 40 % suivant le résultat souhaité.

Réf.	Désignation	Prix TTC
N413904	Cire de carnauba 250 ml	13,20 €

▶ CIRE D'ABEILLE PURE TRANSPARENTE



Décape les lasures, vernis, et tout type de peinture.
S'applique sur les bois massifs ou plaqués. Idéale pour reprendre une pièce tournée abimée par le temps afin de lui redonner une jeunesse.

Réf.	Désignation	Prix TTC
N253904	Cire d'abeille pure 125 gr	9,90 €

▶ LAINES D'ACIER



Indispensable pour une finition parfaite. Elles sont utilisées pour égrener une surface déjà traitée. Un palier supplémentaire dans la finition haut de gamme.

Réf.	Désignation	Prix TTC
N252101	Laine d'acier extra fine 200 gr (triple O)	6,90 €
N252104	Laine d'acier fine 200 gr (O)	6,90 €

▶ MÈCHE COTON



Coton de 1er choix, qui est couramment utilisé pour la dépose des différents produits. L'utilisation la plus courante est en « souris » ce qui signifie faire une boule imprégné dans un morceau de tissu coton. Indispensable pour finition.

Réf.	Désignation	Prix TTC
N453502	Mèche coton extra fine 150 g	6,90 €
N453503	Mèche coton extra fine 1 kg	22,90 €

TEINTES NORDIN

Les teintes NORDIN sont à l'eau. Elles s'utilisent pures ou mélangées entre elles, diluées à l'eau (pour les éclaircir) ce qui permet d'obtenir une infinité de couleurs et de nuances. Elles mettent en valeur les veines du bois grâce à leur transparence et possèdent une parfaite stabilité de couleur dans le temps. Un flacon permet de traiter environ 6 à 10 m2 suivant dilution.

TEINTE MORDANTE À L'EAU



Réf.	Désignation	Flacon	Prix TTC	Couleurs
N410539	Chêne moyen doré	Flacon 125 ml	5,90 €	
N410540	Chêne foncé	Flacon 125 ml	5,90 €	
N410541	Chêne moyen	Flacon 125 ml	5,90 €	
N410542	Chêne rustique	Flacon 125 ml	5,90 €	
N410543	Merisier doré	Flacon 125 ml	5,90 €	
N410544	Noyer dorée	Flacon 125 ml	5,90 €	
N410545	Noyer moyen	Flacon 125 ml	5,90 €	
N410546	Palissandre	Flacon 125 ml	5,90 €	
N410547	Teck	Flacon 125 ml	5,90 €	

COLORANT BOIS



Réf.	Désignation	Flacon	Prix TTC	Couleurs
N253545	Bleu	Flacon 125 ml	7,80 €	
N253546	Bordeaux	Flacon 125 ml	7,80 €	
N253547	Jaune	Flacon 125 ml	7,80 €	
N253548	Marron clair	Flacon 125 ml	7,80 €	
N253549	Noir	Flacon 125 ml	7,80 €	
N253550	Rouge	Flacon 125 ml	7,80 €	
N253551	Vert	Flacon 125 ml	7,80 €	

► TEINTES CHESTNUT

Les teintes CHESTNUT sont à base d'alcool, elles ne relèvent pas la fibre des bois. Elles se déclinent dans un large panel de coloris, possibilité de les utiliser pures ou diluées avec de l'alcool méthylique.

COLORANT ALCOOL



Réf.	Désignation	Flacon	Prix TTC	Couleurs
CHE1802	Jaune	Flacon de 250 ml	8,90 €	
CHE1804	Rouge	Flacon de 250 ml	8,90 €	
CHE1805	Vert	Flacon de 250 ml	8,90 €	
CHE1806	Bleu	Flacon de 250 ml	8,90 €	
CHE1807	Bleu roi	Flacon de 250 ml	8,90 €	
CHE1809	Noir	Flacon de 250 ml	8,90 €	

TEINTE COULEUR BOIS



Réf.	Désignation	Flacon	Prix TTC	Couleurs
CHE1810	Acajou	Flacon de 250 ml	8,90 €	
CHE1811	Pin	Flacon de 250 ml	8,90 €	
CHE1812	Noyer	Flacon de 250 ml	8,90 €	
CHE1813	Chêne dorée	Flacon de 250 ml	8,90 €	
CHE1814	Chêne moyen	Flacon de 250 ml	8,90 €	
CHE1815	Bois de rose	Flacon de 250 ml	8,90 €	
CHE1816	Teck	Flacon de 250 ml	8,90 €	
CHE1817	If	Flacon de 250 ml	8,90 €	

► CIRE DE CARNAUBA



Bâtonnet prêt à l'emploi, mélange tout prêt, elle apporte une finition brillante juste par frottement d'un chiffon doux ou d'une mèche coton.

Réf.	Désignation	Prix TTC
CHE1405	Cire de carnauba 40 g	4,90 €

► CELLULOSE SANDING



Il s'utilise en sous couche afin de remplir les pores du bois. C'est un primaire qui permet d'appliquer les finitions souhaitées avec un aspect impeccable. Idéal en mariage avec du mélamine ou vernis cellulosique.

Réf.	Désignation	Prix TTC
CHE1005	Cellulose sanding 500 ml	12,80 €

► MÉLAMINE LACQUER



Vernis cellulosique idéal en finition, séchage rapide, étanchéité garantie. Il s'utilise souvent après le cellulose sanding pour un aspect fini irréprochable, produit aux normes jouet.

Réf.	Désignation	Prix TTC
CHE1105	Mélamine lacquer 500 ml	13,90 €

► FINISHING OIL



Mélange savant d'huile de Tung et d'autres huiles végétales. Sa finesse permet une pénétration importante et profonde dans le bois, temps de séchage rapide. Aspect brillant, produit aux normes jouet.

Réf.	Désignation	Prix TTC
CHE1605	Finishing oil 500 ml	12,50 €

► LEMON OIL



Huile de finition qui a deux particularités importantes : n'altère pas la couleur d'origine du bois et donne un aspect mat. Produit très à la mode pour jouer sur les nuances de reflet sur vos pièces.

Réf.	Désignation	Prix TTC
CHE1705	Lemon oil 500 ml	14,00 €

► FOOD SAFE FINISH



Mélange de diverses huiles naturelles, aspect satiné très simple d'utilisation. Résistant à l'eau, ce produit a la particularité d'être aux normes alimentaires. Idéal pour l'usage à l'intérieur de vos bols, plats,

Réf.	Désignation	Prix TTC
CHE2105	Food safe finish 500 ml	13,20 €

FINITIONS CHESNUT

▶ FRICTION POLISH



C'est le produit de finition des tourneurs par excellence. Il s'applique au chiffon doux sur votre pièce en rotation sur le tour. Il s'utilise sur du bois brut, juste poncé, plus la friction est importante et plus le brillant est intense. Donne une finition très brillante mais non résistante à l'eau.

Réf.	Désignation	Prix TTC
CHE1305	Friction polish 500 ml	13,50 €

▶ BURNISHING CREAM



Produit très ressemblant au friction polish à la différence que le burnishing cream teinte légèrement le bois. Procédé très intéressant pour jouer sur le contraste de vos pièces, s'applique au chiffon doux.

Réf.	Désignation	Prix TTC
CHE2005	Burnishing cream 500 ml	13,90 €

▶ WOOD WAX



Cire incolore à utiliser sur le bois brut. Sa texture très douce donne une finition très agréable au toucher, très facile à appliquer.

Réf.	Désignation	Prix TTC
CHE1501	Wood Wax 450 ml	10,90 €

▶ LIMING WAX



Nouveau style de finition, c'est une cire qui de part sa couleur blanche donne un aspect cérusé à vos réalisations.

Réf.	Désignation	Prix TTC
CHE2001	Liming Wax 450 ml	15,50 €

▶ ACRYLIC SANDING SEALER



Vernis acrylique servant de primaire pour toute finition cirée comme le Wood Wax et carnauba. Norme jouet.

Réf.	Désignation	Prix TTC
CHE1224	Acrylic Sanding Sealer 400 ml	9,90 €

▶ MÉLAMINE GLOSS LACQUER



Vernis cellulosique, séchage rapide, résistant à l'eau, finition brillant.

Réf.	Désignation	Prix TTC
CHE1134	Mélatamine Gloss Lacquer 400 ml	12,00 €

▶ ACRYLIC GLOSS LACQUER



Vernis acrylique, vieillissement sans jaunissement, ne contient aucun produit nocif. Produit aux normes jouet. Finition brillant.

Réf.	Désignation	Prix TTC
CHE1204	Acrylic gloss lacquer 400 ml	9,90 €

▶ ACRYLIC SATIN LACQUER



Vernis acrylique, mêmes caractéristiques que le gloss laquer, sa seule différence est son aspect de finition satinée.

Réf.	Désignation	Prix TTC
CHE1214	Acrylic satin lacquer 400 ml	9,90 €

▶ EBONISHING LACQUER



Teinte couleur ébène laissant apparaître les fibres du bois, une finition originale qui mettra vos pièces en valeur.

Réf.	Désignation	Prix TTC
CHE2204	Ebonishing lacquer 400 ml	10,50 €

► MÉTAL LIQUIDE



Produit de recouvrement à deux composants, deux couleurs zinc / argent, le métal liquide permet d'étancher l'intérieur des vases afin de recevoir des liquides. Elastique, il s'infiltrera aussi dans les fentes du bois afin de les obstruer. Le métal liquide est un produit nouveau, facile d'utilisation et qui vous apportera un résultat incroyable.

Réf.	Désignation	Prix TTC
FR11102	Métal liquide 500 g	15,00 €

► PRODUIT D'IMPRÉGNATION



Ce produit permet d'imprégner les chants des panneaux multi-plis ou de bois. Mono composant, il a un grand pouvoir d'étanchement et un temps de séchage très court.

Réf.	Désignation	Prix TTC
FR71160	Produit d'imprégnation résistant à l'eau 750 g	14,50 €

► COLLE À BOIS



Une colle à bois universelle pour un usage intérieur à base de dispersion de poly-acétate de vinyle. Utilisé pour des collages de construction et panneau P.E. par chasse clou et assemblage en queue d'aronde ou par plume, la colle Frencken s'emploie sur du bois doux, dur ou exotique, du bois de placage médium et panneaux agglomérés, sur panneaux de particules et toutes autres surfaces ligneuses.

Réf.	Désignation	Prix TTC
FR71203	Colle à bois 750 g	6,90 €

► COLLE DE CONSTRUCTION



Une colle de construction transparente blanche fluide à base de polyuréthane, prête à l'emploi. Pour un usage intérieur et extérieur. La colle de construction rapide convient au collage de construction et d'assemblage P.E. Châssis de fenêtre, porte, escaliers, menuiserie de façade et meuble de jardin. Convient aussi au collage de panneau sandwich en mousse P.U, du bois sur caoutchouc, béton, métaux et divers matériaux synthétiques.

Réf.	Désignation	Prix TTC
FR72070	Colle de construction 750 g	16,00 €

► HUILE DE TECK



Produit d'entretien pour des surfaces bois non traitées et non teintées. Elle donne aux bois une apparence fraîche et naturelle. Ne peut pas être peint.

Réf.	Désignation	Prix TTC
FR75924	Huile de teck claire 250 ml	5,50 €
FR75934	Huile de teck foncé 250 ml	5,50 €

► COLLE CYANOLITE



Cette colle cyanolite est livrée en deux conditionnements différents, ce qui permet à chaque utilisateur d'acheter le volume qui lui convient. C'est une colle liquide, qui s'emploie sur presque tous les matériaux. Le temps de séchage est d'environ 15 secondes mais peut être réduit avec l'utilisation d'un accélérateur.

Réf.	Désignation	Prix TTC
FREP100	Colle cyanolite 50 g	11,00 €
FRS1100	Colle cyanolite 20 g	6,00 €

FINITIONS STARBOND

▶ STARBOND GLUE



EM40/2 EM150/2 EM600/2 EM2000/2

Les colles cyano-acryliques starbond sont très utilisées dans le milieu du bois. Grâce à leurs 4 viscosités différentes : liquide, semi liquide, épaisse et semi épaisse, elles permettent des utilisations très diversifiées.

Souvent employées dans la réalisation des stylos, elles servent aussi pour les collages en express ou lors d'apparition de fentes.

Comme toutes les colles de type glue, nous vous conseillons de les garder au frais pour une durée d'utilisation prolongée. Le réapprovisionnement régulier nous permet de vous envoyer des colles qui auront une période de conservation des plus longues.

Réf.	Désignation	Prix TTC
BONDEM40/2	Liquide 2 oz (56,7 g)	14,50 €
BONDEM150/2	Semi liquide pour fentes jusqu'à 1,5 mm ; 2 oz (56,7 g)	14,50 €
BONDEM600/2	Semi épaisse pour fentes jusqu'à 2 mm ; 2 oz (56,7 g)	14,50 €
BONDEM2000/2	Epaisse pour fentes de 2,5 à 5 mm ; 2 oz (56,7 g)	14,50 €

▶ ACCÉLÉRATEUR



Cet accélérateur peut être employé avec toutes les colles cyano-acryliques (glue), il provoque un séchage quasi instantané des colles, permettant de fixer des pièces en quelques secondes.

Réf.	Désignation	Prix TTC
BONDACCEL/2	Accélérateur Starbond, durcisseur 45 g	8,50 €

▶ PAILLETTES

Ce sont de petites paillettes plastiques de couleurs différentes qui se mélangent à la colle procurant un effet très attractif. Burette de 6 grammes, existe en 10 teintes.



Réf.	Désignation	Prix TTC
BONDSPARK1	Argenté	8,50 €
BONDSPARK2	Or	8,50 €
BONDSPARK3	Cuivre	8,50 €
BONDSPARK4	Diamant	8,50 €
BONDSPARK5	Rouge	8,50 €
BONDSPARK6	Lilas	8,50 €
BONDSPARK7	Atlantique	8,50 €
BONDSPARK8	Bleu	8,50 €
BONDSPARK9	Vert	8,50 €
BONDSPARK10	Perlmutter	8,50 €

▶ VERNIS CELLULOSIQUE



CCMEM505

F507014

L'usage des vernis cellulose en aérosol vous permet d'obtenir une finition parfaite dans les moindres recoins en offrant un temps de séchage record.

L'utilisation de vernis en aérosol s'est démocratisée dans le tournage.

Facile d'utilisation, ces conditionnements sont faciles de stockage et se gardent jusqu'à la fin de la bombe sans sécher.

100% de produit acheté c'est 100% de produit utilisé.

Réf.	Désignation	Prix TTC
CCMEM505	Vernis brillant 400 ml incolore	10,00 €
F507014	Vernis incolore brillant 400 ml	11,50 €

▶ DANISH OIL



C'est une association d'huile de Tung, d'autres huiles végétales et résines.

Sa finition est satinée voire brillante et rend toute la beauté du bois. Elle est tout à fait appropriée pour l'intérieur et l'extérieur mais également pour toutes les essences de bois. Une finition parfaite pour le travail sur tour à bois.

Réf.	Désignation	Prix TTC
VRU314	Danish oil 500 ml	9,50 €

▶ **LE TOURNAGE SUR BOIS : LES GESTES DE BASE**
DVD DE PHILIPPE BOURGEAT



S'il n'est plus utile de présenter Philippe Bourgeat dans le monde du tournage, il faut présenter ce nouveau support qui durant 72 minutes vous emmènera dans le monde fascinant du tournage.

Un vrai stage à la maison : présentation du tour, le centrage, le cylindrage, les tores, les gorges, chanfrein, doucine, etc....

Réf.	Désignation	Prix TTC
PBDVDT1	Le tournage sur bois	22,00 €

▶ **AFFÛTAGE DES OUTILS : CONNAISSANCES ET MÉTHODES**
DVD DE PHILIPPE BOURGEAT



Connaissance et méthode sont les maîtres mots de ce DVD sur l'affûtage. Philippe Bourgeat vous explique en détail le touret, le métal, les angles, la dépouille, l'attaque et l'affûtage.

L'affûtage des divers outils, gouges, ciseaux, curettes et le démorfilage, les pierres et l'affilage.

Si la partie affûtage reste la bête noire de bon nombre de tourneurs, sculpteurs, ce DVD vous montrera dans les moindres gestes la méthode pour obtenir des outils parfaitement affûtés.

Environ 72 minutes de pur bonheur.

Réf.	Désignation	Prix TTC
PBDVDA1	Affûtage des outils	22,00 €

▶ **LE MANDRIN ESCOULEN**



Posséder un mandrin Escoulen est déjà une chance en soi. Ce DVD est là pour vous permettre d'aller au bout de l'excentrique. J.F. Escoulen vous détaille étape par étape la réalisation de certaines pièces comme des cuillères, boîtes, coupes,...

Qui mieux que l'inventeur du mandrin lui-même pouvait en parler d'une façon éducative et sécurisante.

Réf.	Désignation	Prix TTC
DVD3	Le mandrin Escoulen	30,00 €

▶ **TURN IT ON DE JIMMY CLEWES**
TRADUIT PAR PHILIPPE BOURGEAT



VOL.1



VOL.2



VOL.3

Ce coffret de trois DVD de 2 heures chacun est un régal pour les yeux. Jimmy Clewes, tourneur anglais de haut niveau, traduit par son confrère français, le résultat ne pouvait être que du bonheur.

Volume 1 : Tournage d'une coupe à fruit dans une loupe de bouleau échauffé. Boîte type oriental dorée à la feuille d'or. L'affûtage en détail. Tourneur professionnel.

Volume 2 : Coupe en ziracote avec incrustation d'un anneau en étain. Réalisation d'un verre à pied sans maintien ni lunette de tournage. Méthode et technique pour le débit d'un arbre à la tronçonneuse en vue de la préparation de vos bois de tournage.

La fabuleuse histoire du camp romain de Vindolanda.

Volume 3 : Tournage d'une boîte en bois collé. Bol en loupe de noyer avec incrustation argentée. Jimmy vous montre une technique pour les assemblages boîtes, couvercles. Bonus sur l'envers du décor lors de la réalisation des DVD.

Réf.	Désignation	Prix TTC
DVD4	Turn it on	77,00 €

BIBLIOTHÈQUE (LIBRAIRIE)

▶ MANUEL PRATIQUE DE TOURNAGE SUR BOIS DE PHILIPPE BOURGEAT



Un manuel pratique, complet, clair et précis, illustré de très nombreux dessins et photos. D'une écriture claire et pédagogique, il satisfera même les plus exigeants. L'auteur a su marier avec dextérité le ton, la manière, la technique et les images, pour une lecture simple et accessible à tous. Une pointe d'humour lie le tout.

En un mot, ce livre est un concentré de pédagogie.

192 pages, plus de 550 photos et 200 dessins.

Un livre de référence pour apprendre et se perfectionner au tournage sur bois.

Format 21 x 29,7 cm.

Réf.	Désignation	Prix TTC
PBMPTB	Manuel pratique de tournage sur bois	40,00 €

▶ TOURNAGE SUR BOIS : LE CREUSAGE DE PHILIPPE BOURGEAT



Un ouvrage consacré à l'approche du creusage.

Une démarche pédagogique très claire qui permet de se sentir à l'aise en face des problèmes de creusage (bois de fil, de travers ou de bout).

Tout le creusage à travers la réalisation de 6 objets :

• l'assiette • le bol • la coupe • le bol avec écorce • l'abat jour • l'urne à col fermé

Chaque objet est présenté par des plans cotés (technique et de coupe), un pas à pas tout en photos, des textes et des légendes clairs et précis. Mais on retrouve aussi l'affûtage des outils spécifiques, les trucs & astuces, les choix des bois...

64 pages + de 250 photos et dessins

Format: 21 x 29,7 cm.

Réf.	Désignation	Prix TTC
PBLC	Tournage sur bois : le creusage	22,00 €

▶ TOURNAGE TECHNOLOGIE APPLIQUÉE NIVEAU 1 DE GÉRARD BIDOU



Synthèse de publications de l'auteur, ce premier livre de technologie appliquée permet d'apprendre les bases du tournage en suivant la réalisation des pièces nécessitant l'utilisation de techniques différentes. Les étapes de fabrication sont abondamment détaillées et illustrées ce qui facilite la compréhension.

112 pages

21 x 30 cm relié

Réf.	Désignation	Prix TTC
EV163	Tournage technologie appliquée niveau 1	35,00 €

▶ TOURNAGE : 50 BOITES À RÉALISER DE CHRIS STOTT

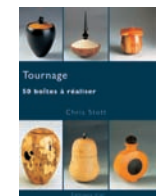

50 modèles de boîte expliquée dans le moindre détail plan coté, photo du résultat. Une progression dans le niveau au fil des pages. Des objets sympathiques à tourner et à réaliser.

112 pages

21 x 30 cm

Réf.	Désignation	Prix TTC
EV043	Tournage 50 boîtes à réaliser	35,00 €

▶ TOURNAGE : 50 COUPES À RÉALISER DE MARK BAKER



50 modèles pour tous niveaux, expliqués avec un dessin coté et une photo. Des idées à copier sans retenue.

112 pages

21 x 30 cm

Réf.	Désignation	Prix TTC
EV077	Tournage 50 coupes à réaliser	35,00 €

▶ LE TOURNAGE SUR BOIS DE RICHARD RAFFAN



Ce livre est idéal pour les tourneurs débutants, il explique clairement les techniques de bases à acquérir et est très clairement illustré.

150 pages

21 x 30 cm

Réf.	Désignation	Prix TTC
EV074	Le tournage sur bois	45,00 €

▶ PLAN D'OBJET EN BOIS TOURNÉ DE GÉRARD BIDOU



Original, ce livre vous présente divers objets avec leurs côtes mais aussi sans côte pour vous permettre de varier les échelles librement. Pour tourneurs soucieux de résultats.

304 pages

21 x 30 cm

Réf.	Désignation	Prix TTC
EV067	Plan d'objet en bois tourné	45,00 €

▶ LE TOURNAGE SUR BOIS EN FRANCE DE GÉRARD BIDOU, DANIEL GUILLOUX



Quand 15 tourneurs vous présentent leurs œuvres dans un seul recueil, il en résulte un livre magique qui allie savoir faire, beauté et originalité.

192 pages
23 x 24 cm

Réf.	Désignation	Prix TTC
EV039	Le tournage sur bois en France	30,00 €

▶ 72 ESSENCES DE BOIS



S'il est difficile de choisir un bois, ce livre est là pour vous présenter 72 essences photographiées en couleur, sur dosse ou sur quartier. Très bien illustré, il vous aidera à identifier le bois le plus adapté à votre travail.

80 pages
21 x 31 cm

Réf.	Désignation	Prix TTC
EV007	72 essences de bois	30,00 €

▶ SCULPTURE SUR BOIS DE GILLES PERRAULT



Avec des techniques traditionnelles ou modernes, la sculpture est là pour enjoliver le bois. Ce livre explique en détail l'évolution des techniques et des formes. Un ouvrage soigné qui apporte une quantité importante de modèle.

216 pages
25 x 35 cm

Réf.	Désignation	Prix TTC
EV044	Sculpture sur bois	85,00 €

▶ MODÈLE DE SCULPTURE AU COUTEAU DE GUY THORY



Ce livre vous présente d'abord les différents outils que l'on utilise et les bois les plus adaptés. Puis il vous emmène dans un monde où les traçages sont tous plus inventifs les uns que les autres.

240 pages
24 x 31 cm

Réf.	Désignation	Prix TTC
EV036	Modèle de sculpture au couteau	60,00 €

▶ PLAN DE JOUET EN BOIS DE LUC ST AMOUR



Très clair, les plans à l'échelle facilite le travail. Ce livre est idéal pour des gens soucieux de réaliser des jouets en bois bien proportionnés et avec le souci du détail. Un choix énorme de plans dans divers domaines.

196 pages
25 x 35 cm

Réf.	Désignation	Prix TTC
EV096	Plan de jouet en bois	45,00 €

▶ EBÉNISTERIE, LES PREMIERS GESTES DE BERNARD DAUBÉ



L'apprentissage des gestes de base est un moment très important à ne pas prendre à la légère. Tant pour le résultat final que pour la sécurité. Ce livre vous enseignera le savoir faire et la gestuelle la plus adaptée à vos réalisations.

144 pages
21 x 30 cm

Réf.	Désignation	Prix TTC
EV045	Ébénisterie, les premiers gestes	40,00 €

▶ ACACIA



Provenance : France
Teinte : jaune vert noir

	Réf.	Désignation	Prix TTC
Carrelet	WACA1	20 x 20 x 125	1,50 €
	WACA2	40 x 40 x 125	6,00 €
	WACA3	55 x 55 x 200	7,50 €

▶ AMARANTE

Provenance : Amérique du Sud
Teinte : Violacée



	Réf.	Désignation	Prix TTC
Disque	WAMA1	Ø 125 x 80	8,20 €
Carrelet	WAMA2	20 x 20 x 125	1,50 €
	WAMA3	40 x 40 x 125	6,00 €
	WAMA4	75 x 75 x 200	9,00 €
Planchette	WAMA5	100 x 200 x 25	5,00 €

▶ AMOURETTE

Provenance : Guyane Française
Teinte : Tacheté léopard



	Réf.	Désignation	Prix TTC
Carrelet	WAM01	20 x 20 x 125	4,00 €
	WAM02	40 x 40 x 125	16,00 €

Autres dimensions nous contacter

▶ BOCOTE

Provenance : Mexique
Teinte : Veine brun / jaune



	Réf.	Désignation	Prix TTC
Carrelet	WBOC1	20 x 20 x 125	2,00 €
	WBOC2	40 x 40 x 125	8,00 €

Autres dimensions nous contacter

▶ BOIS DE ROSE

Provenance : Brésil
Teinte : Strié jaune / rose



	Réf.	Désignation	Prix TTC
Carrelet	WBDR1	20 x 20 x 125	2,00 €
	WBDR2	40 x 40 x 125	8,00 €

Autres dimensions nous contacter

▶ BOIS DE VIOLETTE

Provenance : Brésil
Teinte : Strié Brun / violacée



	Réf.	Désignation	Prix TTC
Carrelet	WBDV1	20 x 20 x 125	2,00 €
	WBDV2	40 x 40 x 125	8,00 €

Autres dimensions nous contacter

▶ BOIS SERPENT

Provenance : Amérique du Sud
Teinte : Veine marron foncé / clair



	Réf.	Désignation	Prix TTC
Carrelet	WBDS1	20 x 20 x 125	2,00 €
	WBDS2	40 x 40 x 125	8,00 €

Autres dimensions nous contacter

▶ BOULEAU MADRÉ

Provenance : France
Teinte : Blanc style loupe



	Réf.	Désignation	Prix TTC
Carrelet	WBMA1	20 x 20 x 125	3,00 €

▶ BUBINGA

Provenance : Cameroun
Teinte : Roux veine rose



	Réf.	Désignation	Prix TTC
Disque	WBUB1	Ø 150 x 55	8,50 €
Carrelet	WBUB2	20 x 20 x 125	1,50 €
	WBUB4	55 x 55 x 200	4,50 €

Autres dimensions nous contacter

▶ BUIS

Provenance : France
Teinte : Blanc voir jaune



	Réf.	Désignation	Prix TTC
Carrelet	WBUI1	20 x 20 x 125	2,00 €
	WBUI2	40 x 40 x 125	8,00 €
	WBUI3	50 x 50 x 200	18,00 €

Autres dimensions nous contacter

▶ COCOBOLO



Provenance : Mexique
Teinte : Orange rayé / jaune noir

	Réf.	Désignation	Prix TTC
Carrelet	WCOC1	20 x 20 x 125	2,00 €
	WCOC2	40 x 40 x 125	8,00 €

Autres dimensions nous contacter

▶ DIFOU

Provenance : Afrique
Teinte : Jaune



	Réf.	Désignation	Prix TTC
Disque	WDIF1	Ø 200 x 25	7,00 €
Carrelet	WDIF2	20 x 20 x 125	1,50 €
	WDIF3	40 x 40 x 125	5,00 €
	WDIF4	75 x 75 x 200	9,00 €
Planchette	WDIF5	100 x 200 x 25	5,00 €

▶ EBÈNE MACASSAR



Provenance : Afrique
Teinte : Marron très foncé

	Réf.	Désignation	Prix TTC
Carrelet	WEMA1	20 x 20 x 125	3,00 €
	WEMA2	40 x 40 x 125	12,00 €

▶ EBÈNE MOZAMBIQUE

Provenance : Afrique
Teinte : Noire



	Réf.	Désignation	Prix TTC
Carrelet	WEM01	20 x 20 x 125	2,50 €
	WEM02	40 x 40 x 125	10,00 €

▶ EBÈNE NOIR



Provenance : Afrique
Teinte : Noir total

	Réf.	Désignation	Prix TTC
Carrelet	WEBN1	20 x 20 x 125	2,00 €

▶ ERABLE SYCOMORE

Provenance : France
Teinte : Blanc



	Réf.	Désignation	Prix TTC
Disque	WESY1	Ø 150 x 55	6,80 €
	WESY2	Ø 200 x 55	12,10 €
Carrelet	WESY4	40 x 40 x 125	4,00 €
	WESY5	75 x 75 x 200	6,00 €

▶ HAZOVE



Provenance : Afrique
Teinte : Orange veiné

	Réf.	Désignation	Prix TTC
Carrelet	WHAZ1	20 x 20 x 125	2,50 €

▶ HÊTRE ÉCHAUFFÉ

Provenance : France
Teinte : Marbré clair



	Réf.	Désignation	Prix TTC
Carrelet	WHEC1	20 x 20 x 125	1,50 €
	WHEC2	40 x 40 x 125	6,00 €

▶ FRÊNE



Provenance : France
Teinte : Clair veiné

	Réf.	Désignation	Prix TTC
Disque	WFRE1	Ø 150 x 55	7,50 €
	WFRE2	Ø 200 x 55	13,50 €
Carrelet	WFRE3	20 x 20 x 125	1,50 €
	WFRE5	80 x 80 x 200	6,00 €
Planchette	WFRE6	100 x 200 x 25	7,00 €

▶ IATANDZA

Provenance : Afrique
Teinte : Brun clair à foncé



	Réf.	Désignation	Prix TTC
Disque	WIAT1	Ø 140 x 70	9,70 €
Carrelet	WIAT2	20 x 20 x 125	1,50 €
	WIAT4	55 x 55 x 200	6,00 €

▶ IVOIRE ROSE



Provenance : Afrique du Sud
Teinte : Rose grain fin

	Réf.	Désignation	Prix TTC
Carrelet	WIVR1	20 x 20 x 125	3,00 €
	WIVR2	40 x 40 x 125	12,00 €

Autres dimensions nous contacter

▶ MANARY MAVO



Provenance : Afrique
Teinte : Marron veine noir

	Réf.	Désignation	Prix TTC
Carrelet	WMAN1	20 x 20 x 125	3,00 €

▶ NOYER



Provenance : France
Teinte : Marron foncé

	Réf.	Désignation	Prix TTC
Disque	WNOY1	Ø 150 x 55	6,80 €
	WNOY2	Ø 150 x 100	15,90 €
Carrelet	WNOY3	20 x 20 x 125	1,50 €
	WNOY5	55 x 55 x 200	4,30 €

▶ PADOUK



Provenance : Cameroun
Teinte : Couleur tuile

	Réf.	Désignation	Prix TTC
Disque	WPAD1	Ø 150 x 55	8,70 €
Carrelet	WPAD2	20 x 20 x 125	1,50 €
	WPAD3	55 x 55 x 200	4,50 €
Planchette	WPAD4	100 x 200 x 25	5,00 €

▶ PALISSANDRE DE SANTOS



Provenance : Amérique du Sud
Teinte : Brun veine violacée

	Réf.	Désignation	Prix TTC
Carrelet	WPDS1	20 x 20 x 125	2,00 €
	WPDS2	40 x 40 x 125	8,00 €

▶ POIRIER



Provenance : France
Teinte : Clair

	Réf.	Désignation	Prix TTC
Carrelet	WPOI1	20 x 20 x 125	1,50 €
	WPOI2	40 x 40 x 125	6,00 €
	WPOI3	55 x 55 x 200	4,20 €

▶ SYCOMORE ONDÉ

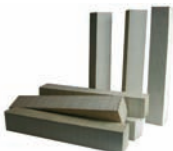

Provenance : France
Teinte : blanc veiné

	Réf.	Désignation	Prix TTC
Carrelet	WSON1	20 x 20 x 125	2,00 €
	WSON2	40 x 40 x 125	8,00 €

▶ WACAPOU



Provenance : Amérique du Sud
Teinte : Brun moucheté

	Réf.	Désignation	Prix TTC
Carrelet	WWAC1	20 x 20 x 125	2,00 €
	WWAC2	40 x 40 x 125	8,00 €
	WWAC3	40 x 40 x 250	16,00 €

▶ WENGÉ



Provenance : Afrique
Teinte : Zébré noir, marron

	Réf.	Désignation	Prix TTC
Carrelet	WWEN1	20 x 20 x 125	1,50 €
	WWEN2	40 x 40 x 125	6,00 €
Planchette	WWEN3	100 x 200 x 25	10,00 €



Si une essence de bois qui vous intéresse n'est pas référencée, contacter nous, nous ferons le maximum pour vous la trouver dans le débit de votre choix.

CONDITIONS GÉNÉRALES DE VENTE

► CONDITIONS GÉNÉRALES DE VENTE

PRIX

Tous nos prix sont TTC.
Ils sont garantis, sauf erreur d'impression. La société ATT se réserve le droit de réactualiser ses tarifs sans préavis, en fonction des prix pratiqués par les constructeurs et fabricants, et ce, avant la sortie de notre prochain catalogue.

COMMANDE ET RÈGLEMENT

Par téléphone:

Tous les jours du lundi au vendredi de 9h à 12h et 14h à 18h au 04 71 59 48 98.

Toute commande par téléphone sera validée dès que notre bureau aura votre numéro de carte bancaire, la date d'expiration et le cryptogramme à trois chiffres (au dos de la carte).

Par fax :

Le bon de commande est à nous retourner au: 04-71-59-48-18 dûment rempli avec date, signature et numéro de carte bancaire, date d'expiration et cryptogramme à trois chiffres.

Par courrier :

Le bon de commande est à nous retourner à:
ATT - 53 avenue de la gare - 43130 RETOURNAC
Dûment rempli en joignant votre règlement à l'intérieur soit par chèque bancaire, postal ou votre numéro de carte complet.

Par Internet :

Sur www.auvergne-tournage.com (prochainement).
Vous pouvez nous contacter sur: www.tourbois@aliceadsl.fr en prenant soin de nous laisser à la fin de votre commande ou message toutes vos coordonnées afin que nous puissions vous recontacter.

PAIEMENT

Nous acceptons les chèques bancaires, postaux, mandats lettre ou cartes bancaires.
Un envoi en contre remboursement impliquera des frais d'expédition plus importants.
Les marchandises expédiées restent notre propriété jusqu'à paiement intégral, conformément à la loi 80.335 du 12 mai 1980. Cette clause de vente ne peut être modifiée même en cas de liquidation des biens de l'acheteur. En cas de défaut de règlement quel qu'il soit, les frais judiciaires et de dossier seront à la charge de l'acheteur. Un intérêt compensatoire égal à 1,5 fois le taux légal sera exigé.

FACTURATION

Toutes nos factures sont libellées en euros. Vous trouverez le montant total HT, le montant de la TVA, les frais de port et le montant TTC de votre commande.

FRAIS DE PORT ET D'EMBALLAGE

Afin de travailler au plus juste, la société ATT pratique un tarif au poids et non pas un forfait. Un simple appel téléphonique avec le contenu de votre commande et nous vous donnerons le montant des frais de port.

LIVRAISON

La plupart des articles proposés dans ce catalogue sont disponibles en stock.
Cependant, il se peut que certains d'entre eux nécessitent un délai de livraison supplémentaire dû à une rupture de stock, à un problème de réapprovisionnement avec un fournisseur ou un délai imposé par un fabricant. En aucun cas, la société ATT ne peut être tenue responsable de ce désagrément et ce, quelle que soit la durée du délai. Par ce fait, aucune indemnité de retard ne pourra être exigée.
Nous vous demanderons de préciser l'adresse complète de livraison, votre téléphone et si l'adresse de facturation est différente, nous le stipuler.
Les marchandises voyagent aux risques et périls du client. Dès réception, le client doit vérifier l'état et le contenu de son colis et si un incident se présentait, noter sur le bon de livraison du transporteur: sous réserve de déballage.
Tous nos envois peuvent être couverts par une assurance complémentaire couvrant les risques de dommages ou de perte. Cette assurance contractée à votre demande restera entièrement à votre charge.

GARANTIE

La garantie légale contre tout vice de fabrication et de fonctionnement n'est valable que dans des conditions normales d'utilisation et après expertise et accord du fabricant.
Si un article ne correspond pas à votre attente, vous pourrez nous le retourner dans son emballage d'origine et à l'état neuf sous un délai de dix jours en port payé.
S'il s'agissait d'une erreur de notre part, les frais de port vous seront intégralement remboursés.

► PARRAINAGE CATALOGUE AUVERGNE TOURNAGE TRADITION

GRATUIT POUR VOS AMIS...

LE CATALOGUE AUVERGNE TOURNAGE TRADITION

Ce catalogue vous a plu !

Faites en bénéficier votre entourage afin qu'il puisse découvrir ce nouveau catalogue gratuitement.

Veuillez expédier gratuitement votre Edition 2008 / 2009

à mon ami, sans aucun engagement de sa part

Nom-Prénom

Adresse

.....

Code postal

Ville

Auvergne Tournage Tradition - 53 avenue de la Gare - 43130 Retournac

Tél. 04 71 59 48 98 - Fax 04 71 59 48 18

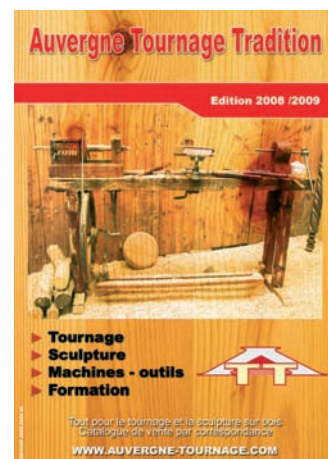

Auvergne Tournage Tradition - Tournage et sculpture sur bois

TEL. 04 71 59 48 98

► Couleurs bois - Tout sur le travail du bois !

72 pages, + de 400 photos/n° - 6 numéros par an

Uniquement sur abonnement (parution mi-janvier, mi-mars, mi-mai, mi-juillet...)

Couleurs bois, le journal qui vous accompagne dans votre atelier...

Tous les 2 mois, il y a des "supers" plans cotés, des "infos" qu'on ne trouve nulle part ailleurs, des explications techniques très claires et très bien illustrées, une mine de trucs d'atelier...

Découvrez toutes nos rubriques habituelles:

Jouets, petite menuiserie, ébénisterie, restauration de meubles, fabrication "tip-top" de meubles, tournage, marqueterie, sculpture, techniques machines, techniques découpes, touillage, trucs et astuces, reportages, connaissance des bois, internet, courrier des lecteurs... Les photos sont superbes, les plans cotés très précis, les textes pédagogiques...

À travers ce journal, on sent bien qu'il y a une équipe de "pros" à l'esprit bon enfant, qui s'est donnée le mot pour présenter quelque chose de beau et d'original.

En résumé, il suffit de feuilleter un numéro pour se rendre compte qu'aujourd'hui, Couleurs bois c'est le "journal incontournable" quand on travaille le bois.

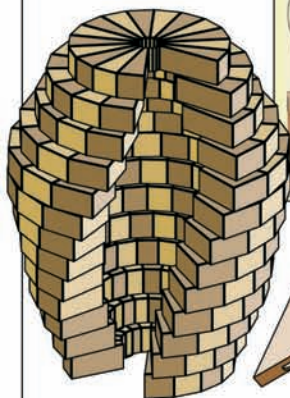
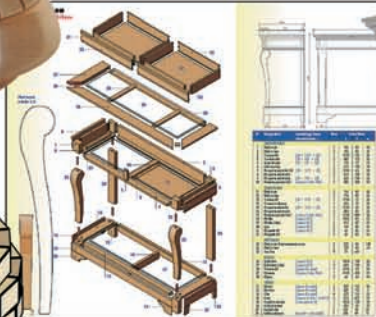
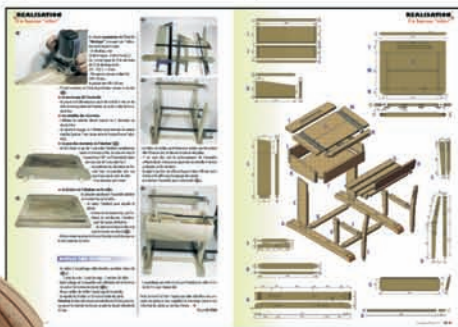

Couleurs bois • n° 35

Couleurs bois

Mars - avril 2008
6^e année - bimestriel
N° 35 - 6€

Tout sur le travail du bois !

TECHNIQUE
↑ Corniches "à plat"

SCULPTURE
↑ La danse des déesses

MARQUETERIE
↑ Photo aérienne

TOURNAGE
↑ À vos gouges!

JOUET DÉCOUPÉ
Le horisson marcheur

RÉALISATION
Armoire de Fourques

Réf.	Désignation	Prix TTC
ABCB1	Abonnement 1 an France métro.	32 €
ABCB2	Abonnement 2 ans France métro.	60 €
ABCB1E	Abonnement 1 an CEE/Dom/Tom	38 €
ABCB2E	Abonnement 2 ans CEE/Dom/Tom	72 €

www.couleursbois.com

Pour **Auvergne Tournage Tradition**, la formation c'est important.

En Auvergne il y a longtemps que l'on sait bien que : **Pour bien faire, il faut bien apprendre.**
 Pour cela, nous travaillons avec **Philippe BOURGEAT**, formateur réputé et reconnu.
 Avec lui, tout est fait pour que chacun comprenne bien, son enseignement est clair, simple, et accessible à tous.

De plus, **Philippe BOURGEAT** applique la même démarche que nous : **le meilleur produit au prix le plus juste.**

Il propose des stages de tournage et d'affûtage intenses et formidables. Pour mieux vous servir et vous renseigner régulièrement sur les programmes, les inscriptions, les dates, et les places disponibles nous avons ouvert une **ligne directe formation au :**

04 71 65 24 41.

Nous répondrons à vos questions tous les matins du lundi au vendredi de 9 h à 12 h.
 Chez nous, la formation est une chose beaucoup trop sérieuse pour que nous la négligions.
 Salle de formation, super formateur, ligne directe...
 Chez **ATT**, apprendre à travailler le bois comme il faut, **c'est une priorité.**

Alors laissez vous tenter, et profitez-en pour découvrir nos installations.

DATES DE STAGES :

Du 12 au 16 Mai 2008
 Du 8 au 12 Septembre 2008
 Du 8 au 12 Décembre 2008

D'autres stages peuvent être programmés à partir de 6 personnes à la date de votre choix.



500 €

TOURNAGE : TECHNIQUES DE BASE

Présentation du tour et des outils. Exercices de formes simples: tores et gorges à la gouge, plane et bédane.

- **Le tournage en l'air: la mise au gobelet.**
- **L'affûtage des outils** à la meule, pierre et feutre.
- **Fabrication d'un bougeoir:** le corps au gobelet, la soucoupe sur vis et l'anneau sur matrice.
- **Étude de la doucine sur une quille.** Cette pièce en hêtre sera poncée, polie, vernie et cirée afin d'étudier toutes les étapes de la finition.

La boule (haut de la quille) vous sera fournie par le centre de formation et sera rapportée sur le haut de la quille par perçage et assemblage par tourillon. Les différentes approches du perçage (grande longueur, perçage d'une sphère...) seront étudiées à cette occasion.

Option 4 jours et demi :

- **Approche du creusage:** fabrication d'une boîte (forme libre) avec couvercle en bois fruitier.
- **Tournage de la boule:** Ø 70 mm, tournage entre pointes et reprise en matrice sur 4 axes distincts.



TOURNAGE : LE CREUSAGE

- **Le ciseau à fil relevé** pour un creusage sur plan incliné: fabrication d'une cuillère à olive (mandrin à sangle).
- **Le ciseau :** assiette Ø 200 prise sur matrice en bois.
- **La gouge à creuser :** bol droit Ø 170 mandrin en extension, bol avec écorce (bord libre) mandrin en compression.
- **Problèmes de vibration :** coupe à fruit Ø 350, ép. 80 à 100 mm, creusage régulier.
- **Creusage en bois de bout :** l'anneau - exercices et réalisation d'un calice.
- **Technique creusage très fin :** réalisation d'un verre à pied translucide (travail à la lumière) avec anneaux prisonniers sur pied.



Chers amis, chers clients

Il se peut que malgré tous nos efforts, vous ne trouviez pas l'article que vous recherchez.

N'hésitez pas à nous contacter et nous ferons tout ce qui est possible pour vous aider dans vos recherches.

A

Abratif "Hermès".....	P 76
Abratif en disque.....	P 16
Abratif sur mousse.....	P 76
Accélérateur pour colle.....	P 100
Accessoires TORMEK.....	P 82 à 84
Acrylic gloss lacquer.....	P 98
Acrylic sanding sealer.....	P 98
Acrylic satin lacquer.....	P 98
Adaptateur pour parfumeur.....	P 53
Adaptation mortaiseuse.....	P 66
Affûteuse TORMEK.....	P 80 et 81
Aiguilles.....	P 57
Alcool fin à vernir.....	P 94
Anneauxlapidaires.....	P 23
Araseur.....	P 42
Aspirateurs.....	P 60 et 61
Atomiseur à parfum.....	P 53

B

Bague d'adaptation.....	P 19
Bague d'adaptation ONEWAY.....	P 25
Bague d'adaptation VICMARC.....	P 23
Balancier.....	P 56
Barettes pour stylos.....	P 46
Bibliothèque.....	P 102 et 103
Blouses de tourneur.....	P 92
Bois.....	P 104 à 106
Boîtes à secret.....	P 52
Boîtes bois.....	P 47
Boîtes plastique.....	P 47
Boîtes stylo carton.....	P 47
Bons de commande.....	P 107 et 109
Bouchon liège percé.....	P 51
Burins de sculpteur.....	P 70
Burnishing cream.....	P 98
Butée de perçage.....	P 15

C

Cadran.....	P 57
Calculatrice.....	P 52
Calibreur.....	P 16
Calibreur pour stylos.....	P 42
Calibreur pour atomiseur.....	P 53
Carrelets bois (stylo).....	P 49
Carrelets bois imprégnés (stylo).....	P 48
Carrelets résine (stylo).....	P 48
Casque anti-bruit.....	P 93
Cellulose sanding sealer.....	P 97

Céramiques.....	P 57
Charnières pour boîte.....	P 52
Chasse-cônes.....	P 31
Chausse-pied.....	P 50
Chiffres pour cadran.....	P 57
Cire d'abeille épurée.....	P 95
Cire de carnauba bâtonnet.....	P 97
Cire de carnauba NORDIN.....	P 95
Ciseaux à bois.....	P 91
Coffret de fraiseurs.....	P 37
Coffret de gouges.....	P 10
Coffret mâches hélices.....	P 37
Coffret Mâches hélicoïdales.....	P 35
Coffret mâches plates.....	P 35
Colle à bois.....	P 99
Colle cyanolite.....	P 99 et 100
Colle de construction.....	P 99
Colorant alcool CHESNUT.....	P 96
Colorant bois NORDIN.....	P 96
Compas.....	P 38 et 39
Composition A T T.....	P 42
Conditions générales.....	P 108
Contre-pointe tournante.....	P 33
Couleurs bois.....	P 110
Coupe papier.....	P 50
Coupoir 2 mm.....	P 14
Couteau de sculpture.....	P 70
Couvercles de boîte.....	P 52
Crayon de tourneur.....	P 41
Crochet Martel.....	P 12

D

Danish oil.....	P 100
Décapant SP.....	P 94
Décreur vert.....	P 94
Devidoir abrasif.....	P 76
Dispositif à fileter.....	P 09
Dispositif de ponçage SORBY.....	P 16
Dispositif Heinz RISSE.....	P 08
Dispositif pour boule.....	P 08
Disque abrasif mousse.....	P 76
Disque coton.....	P 79
Disque de ponçage microplane.....	P 77
Disque de ponçage velcro.....	P 77
Disque flanelle.....	P 79
Disque SPEED WOOD.....	P 90
Douilles de réduction.....	P 31
DVD.....	P 101

E

Ebonishing lacquer.....	P 98
Eclaircisseur.....	P 94
Entraîneur à griffe.....	P 19
Entraîneurs cône morse.....	P 32
Entraîneurs ONEWAY.....	P 25
Equerre à centrer.....	P 40
Equerre articulée.....	P 40
Equerre métal.....	P 40
Etau de sculpteur.....	P 71
Eventails.....	P 08

F

Fausse equerre.....	P 40
Fermeoirs de sculpteur.....	P 68
Feutre.....	P 79
Finition bois.....	P 95
Finishing oil.....	P 97
Fondur SEV.....	P 94
Food safe finish.....	P 97
Formation.....	P 111
Fraiseurs.....	P 37
Friction polish.....	P 98

G

Gobelets.....	P 18
Gouges de sculpture.....	P 68 à 70
Gouges de tournage.....	P 10 à 12
Gouges Bourgeat.....	P 13
Gouges Hamlet.....	P 11
Gouges sélection.....	P 10
Grain d'orge de calibrage.....	P 16

H

Herminettes.....	P 71
Huile de teck.....	P 99
Huile de vaseline.....	P 95

J

Jauge de profondeur.....	P 40
--------------------------	------

K

Kirjes.....	P 78
Kit de polissage.....	P 79
Kit de polissage pour bol.....	P 79
Kit d'encadrement.....	P 89

L

Laine abrasive.....	P 77
Laine d'acier.....	P 95
Lames de scie à chantourner.....	P 65
Lampe à huile.....	P 55
Lampe à pétrole.....	P 55
Lapidaire.....	P 60
Lemon oil.....	P 97
Linning Wax.....	P 98
Livres de tournage.....	P 102 et 103
Loupe.....	P 50
Lunette.....	P 07
Lunettes de protection.....	P 92 et 93

M

Maillets de sculpteur.....	P 71
Manche porte calibreur.....	P 43
Mandrin à stylo.....	P 42
Mandrin économique.....	P 28
Mandrin ESCOULEN.....	P 29

Mandrin excentrique SORBY.....	P 30	Plaquettes de recharge.....	P 14
Mandrin MULTISTAR.....	P 30	Plateau à étage.....	P 50
Mandrins ONEWAY.....	P 24	Plateaux acier.....	P 18
Mandrins Porte-mèches.....	P 31	Plateau aluminium.....	P 18
Mandrin VERSACHUCK.....	P 28	Plateaux de reprise ONEWAY.....	P 27
Mandrins VICMARC.....	P 20 et 21	Plateaux de reprise VICMARC.....	P 23
Marque à frapper.....	P 19	Plateau queue d'aronde.....	P 23
Marque-page.....	P 50	Plateau queue de cochon.....	P 18
Masques de protection.....	P 93	Plateau queue de cochon acier.....	P 19
Masque de protection visuel.....	P 93	Plateau queue de cochon aluminium.....	P 19
Mattine cellulosique.....	P 95	Plateau tournant.....	P 51
Mattine gomme laque.....	P 95	Plots caoutchouc ONEWAY.....	P 25
Mécanismes de pendule.....	P 56	Pochette feutrine.....	P 47
Mécanismes sel et poivre.....	P 54	Pointe à tracer.....	P 41
Mèche à stylo.....	P 42	Ponceuses à bande.....	P 59
Mèche coton.....	P 95	Porte sphère de lustrage.....	P 17
Mèche pour atomiseur.....	P 53	Porte-clés.....	P 51
Mèches à bouchonner.....	P 34	Pot pourri.....	P 52
Mèches à façonner.....	P 34	Presse à manche.....	P 90
Mèches à hélices.....	P 36	Produit de finition CHESNUT.....	P 96 à 98
Mèches FORSTNER.....	P 34	Produit de finition FRENCKEN.....	P 99
Mèches hélicoïdales.....	P 35	Produit d'imprégnation.....	P 99
Mèches plates.....	P 35	Produit STARBOND.....	P 100
Melamine gloss lacquer.....	P 98	Produits de finition NORDIN.....	P 94 et 95
Melamine lacquer.....	P 97	Prolongateur porte outil.....	P 08
Métal liquide.....	P 99	Purificateurs d'air.....	P 67
Mètre de tourneur.....	P 41		
Meule pour touret.....	P 58	Q	
Meules corindon.....	P 85	Queue de cochon ONEWAY.....	P 25
Mine de recharge.....	P 46	Queue de cochon VICMARC.....	P 23
Miroirs.....	P 55		
Miroirs sac à main.....	P 54	R	
Mors pour mandrins ONEWAY.....	P 26 et 27	Racloir renforcé.....	P 15
Mors pour mandrins VICMARC.....	P 22 et 23	Râpes microplane.....	P 75
		Râpes piquées main.....	P 72 et 73
N		Rapporteur.....	P 40
Notice fabrication stylo.....	P 43	Redresse meule.....	P 58
		Réglet acier.....	P 41
O		Rifloirs.....	P 74
Outil de creusage à plaquettes.....	P 15		
Outil de creusage SORBY.....	P 14	S	
Outil de perçage.....	P 15	Sablier.....	P 53
Outil d'ornementation.....	P 14	Salière et poivrière.....	P 54
Outil MUNRO.....	P 13	Scies à chantourner.....	P 64
Outil pour spirale.....	P 14	Scies à ruban.....	P 62 et 63
Ouvre-bouteille.....	P 51	Scies japonaises.....	P 88 et 89
		Serre-joints.....	P 91
P		Solfiors.....	P 54
Paillettes STARBOND.....	P 100	Sphère de lustrage.....	P 17
Parrainage catalogue.....	P 108	Starbond glue.....	P 100
Pâte à lustrer.....	P 94	Stylos.....	P 44 à 46
Pâte abrasive.....	P 79	Support d'affûtage.....	P 87
Peigne à aiguilles.....	P 41	Support d'outil col 43 mm.....	P 09
Pendules.....	P 56	Support frontal.....	P 07
Perceuses à colonne.....	P 66	Système de creusage SORBY.....	P 17
Pieds à coulisse.....	P 39	Système de ponçage kirjes.....	P 78
Pierre tyrolit.....	P 86		
Pierres diamantées.....	P 85 et 86	T	
		Table croisé.....	P 09
		Tablier d'atelier.....	P 92
		Tampon fixation velcro.....	P 76
		Tampon rotatif SORBY.....	P 16
		Taraud et filière.....	P 90
		Teinte couleur bois CHESNUT.....	P 96
		Teinte mordante NORDIN.....	P 96
		Teintes CHESNUT.....	P 96
		Ternite.....	P 12
		Testeur d'humidité.....	P 41
		Tire bouchon.....	P 51
		Tour à bois FOX.....	P 02 et 03
		Tour à bois KITY.....	P 04
		Tour à bois WIVAMAC.....	P 05 à 07
		Tourets.....	P 58
		Tournage ornemental.....	P 09
		Trousse présentation stylo.....	P 47
		Tube de présentation stylo.....	P 47
		Tube de recharge.....	P 46
		U	
		Un conseil.....	Tél 04.71.59.48.98
		Un service.....	Tél 04.71.59.48.98
		V	
		Valise de présentation stylo.....	P 47
		Vernis cellulosique.....	P 100
		Vis pour sculpteur.....	P 71
		Visière de protection.....	P 92
		W	
		Wivamac compact système.....	P 09
		Wood wax.....	P 98



Auvergne Tournage Tradition

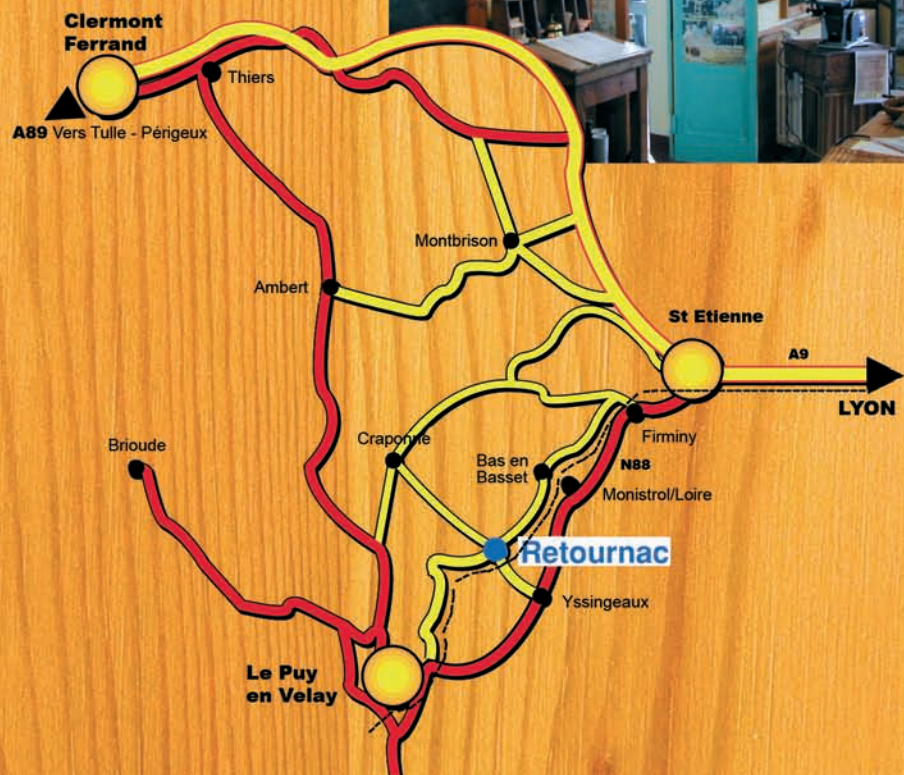

53 avenue de la Gare - 43130 Retournac - France
Tél. 33 (0)4 71 59 48 98 - Fax. 33 (0)4 71 59 48 18

Email: tourbois@aliceadsl.fr

Magasin ouvert du lundi au vendredi 9h - 12h 14h - 18h
SARL au capital de 5000 € - N° SIRET : 45381983100018 - N° APE 518A

N° Intracommunautaire FR00453819831 - N° Organisme de formation 834 303 131 43



www.auvergne-tournage.com

04 72 39 27 31

